

BETJENINGSVEJLEDNING

DA | Original

MU-PRO Vario

FRASERIE 2015

MODEL 07.2021

ARTIKELNUMMER MU-PRO_BA_17_DA_2020-08

Identifikation af maskinen

For at din forhandler kan hjælpe dig hurtigst muligt, har han brug for nogle oplysninger om din maskine. Notér venligst oplysningerne her.

Betegnelse

arbejdsbredde

vægt

maskinnummer

Tilbehør

Adresse forhandler

Adresse producent

Müthing GmbH & Co. KG Soest
Am Silberg 23
59494 Soest
Tyskland

Overdragelseserklæring

- Udfyld denne side sammen med din forhandler.
- Klip derefter siden ud af betjeningsvejledningen, og send den til producenten sendes 10 dage efter levering. Dette er en forudsætning for, at garantien træder i kraft fra leveringsdatoen

Til
Firma Müthing GmbH & Co. KG Soest
Am Silberberg 23
59494 Soest
Tyskland

Jeg har erhvervet den nedenfor betegnede maskine fra Müthing GmbH & Co. KG, Soest, og bekræfter den fuldstændige levering og overdragelse af maskinen inklusive betjeningsvejledning og reservedele samt instruktion ved Deres salgspartner i betjening af udstyret med sikkerhedsanvisninger og advarsler.

Jeg bekræfter desuden, at jeg har læst og forstået betjeningsvejledningen, og at jeg er indforstået med de indeholdte anvisninger. Dette gælder især kapitlet om sikkerhed.

Kunde

Navn		Fornavn	
Gade/vej			
Postnummer		By	
Telefon		Fax	
E-mail		Dato	

Maskine

Maskine	MU-	Serienummer	
Arbejdsbredde		Drev	
Montering, fast		Montering, forskydelig	
Produktionsår		Leveringsdato	
Leveret af			

Underskrift kunde

Underskrift og stempel salgspartner

Overdragelseserklæring – kopi

– Denne side forbliver hos kunden i betjeningsvejledningen

Jeg har erhvervet den nedenfor betegnede maskine fra Müthing GmbH & Co. KG, Soest, og bekræfter den fuldstændige levering og overdragelse af maskinen inklusive betjeningsvejledning og reservedele samt instruktion ved Deres salgspartner i betjening af udstyret med sikkerhedsanvisninger og advarsler.

Jeg bekræfter desuden, at jeg har læst og forstået betjeningsvejledningen, og at jeg er indforstået med de indeholdte anvisninger. Dette gælder især kapitlet om sikkerhed.

Kunde

Navn		Fornavn	
Gade/vej			
Postnummer		By	
Telefon		Fax	
E-mail		Dato	

Maskine

Maskine	MU-	Serienummer	
Arbejdsbredde		Drev	
Montering, fast		Montering, forskydelig	
Produktionsår		Leveringsdato	
Leveret af			

Underskrift kunde

Underskrift og stempel salgspartner

Übergabeerklärung	3	Abstellen und Lagern	50
Übergabeerklärung – Kopie	5	Maschine sicher abstellen	50
Zielgruppe	8	Maschine lagern	51
Sicherheit	8	Wartung	52
Einweisung	8	Zu Ihrer Sicherheit	52
Mitgeltende Dokumente	8	Allgemeine Hinweise	53
Symbole	9	Wartungsintervalle und Einstellarbeiten	56
Sicherheit	10	Schmierarbeiten	57
Für Ihre Sicherheit	10	Gelenkwelle	59
Sicherheitsbildzeichen	10	Getriebeöl	60
Definitionen	13	Werkzeuge	62
Wer darf die Maschine bedienen?	13	Antriebsriemen	64
Ankuppeln	14	Kufen	67
Schwerpunktabstand	15	Zusatzrüstung	68
Straßenfahrt	17	Warntafeln mit Beleuchtungseinrichtung	68
In Betrieb nehmen	17	Verschleißeinlage	68
Abkuppeln	19	Gegenschneide	68
Pflege und Wartung	19	Schneidschiene	69
Weitere Vorschriften	20	Betriebsstundenzähler	69
Maschine kennenlernen	21	Störungen beseitigen	70
Einsatzbereich der Maschine	21	Entsorgung der Maschine	72
Merkmale der Maschine	22	EG-Konformitätserklärung	73
Bezeichnung der Baugruppen	23	EG-Richtlinie	
Technische Daten	24	2006/42/EG	73
Lieferung und Montage	26	Index	74
Lieferumfang prüfen	26	Notizen	75
Maschine anbauen	27		
Ankuppeln am Traktor	27		
Gelenkwelle	29		
Hydraulik	31		
Elektrik	31		
Vorbereitung	32		
Schneidschiene [+]	32		
Schneidgutablage	33		
Arbeitstiefe	40		
Fahrten auf der Straße	42		
Transportstellung	42		
Unterlenker	42		
Steuergeräte	42		
Warntafeln [+]	43		
Transport ohne Ankuppeln	43		
Mulchen	44		
Arbeitsstellung	44		
Arbeiten	46		
Reinigung und Pflege	49		
Reinigung	49		
Pflege	49		

Om denne betjeningsvejledning

Målgruppe

Denne betjeningsvejledning henvender sig til uddannede landmænd og personer, som på anden vis er kvalificeret til at løse opgaver i landbruget og har fået instruktion i betjening af denne maskine.

Sikkerhed

Før ibrugtagning eller montering af maskinen skal du gøre dig fortrolig med den del af betjeningsvejledningen, der er relevant for dit arbejde. Læs altid sikkerhedsanvisningerne i kapitlet "Sikkerhed", og overhold advarslerne i de enkelte kapitler. På den måde opnår du optimale arbejdsresultater og en optimal arbejdssikkerhed.

Som arbejdsgiver

Instruer personalet i sikker håndtering af maskinen før første ibrugtagning. Uddannede eller uautoriserede må ikke benytte maskinen.

En instruktion omfatter bl.a.:

- Kontrol af, at maskinen opfylder kravene til sikker betjening.
- Udlevering af betjeningsvejledning og andre relevante dokumenter eller en intensiv træning, som især omfatter sikker omgang med maskinen.

Regelmæssig instruktion

Instruer personalet regelmæssigt, dog mindst en gang årligt, i de grundlæggende adfældsregler for sikker håndtering af maskinen.

Instruktion

Din forhandler instruerer dig i betjening, sikker drift og pleje af maskinen. Ibrugtagning uden instruktion er ikke tilladt.

Andre gældende dokumenter

Ud over denne betjeningsvejledning er også andre dokumenter en bestanddel af maskinen:

EF-overensstemmelseserklæring	Bestanddel af denne betjeningsvejledning → Kapitel »EF-overensstemmelseserklæring«, side 73
reservedelsliste	Bestanddel af leverancen med denne maskine
Driftsvejledning til kardanaksel	Bestanddel af leverancen med denne maskine

Om denne betjeningsvejledning

Symboler

For at gøre teksten mere overskuelig har vi anvendt forskellige symboler. De forklares nedenfor:

- En prik står ved optællinger
 - ▶ En trekant står foran aktiviteter, som du skal udføre
- En pil angiver krydshenvisninger til andre tekststeder

[+] Et plustegn viser, at der er tale om ekstraudstyr, som ikke er indeholdt i standardudførelsen.

Piktogrammer

Derudover anvender vi piktogrammer, som hjælper dig med at finde bestemte tekstafsnit:



Advarselstrekanten henviser til advarsler. Hvis disse ikke overholdes, kan det medføre:

- Middelsvære til svære kvæstelser
- Dødelige kvæstelser

Du finder advarselshenvisninger til enkelte handlinger, hvor det er vigtigt, at henvisningerne overholdes, før handlingerne udføres. Desuden finder du i kapitlet »sikkerhed« sikkerhedsanvisninger, der ikke kan allokere til enkelte handlinger, men styrker din sikkerhedsbevidste handlemåde i forskellige situationer.



Her får du vigtige anvisninger til maskinen. Hvis disse ikke overholdes, kan det medføre:

- Alvorlige fejl i maskinens funktion
- skader på maskinen



Dette tegn viser informationer, tip og anvisninger på betjening.



Dette tegn angiver tips vedrørende monterings- eller indstillingsarbejde.



Dette tegn angiver eksempler, som kan lette forståelsen.

Tekststeder, der kun vedrører enkelte maskiner eller betingelser, har en farvet baggrund. Efter den farvede baggrund gælder teksten igen for alle maskiner. For eksempel:

Kun til MU-Farmer/S med trykluftbremse

- ▶ Tilslutning af bremseslanger
- ▶ Tilslutning af hydraulikslanger

Sikkerhedssymboler- nes betydning



Læs og overhold betjeningsvejledningen

Redskabet må først tages i brug, når betjeningsvejledningen er læst igennem og forstået. Dette gælder i særdeleshed for sikkerhedsanvisningerne.



Det er forbudt at opholde sig mellem traktor og maskine

Det er især forbudt at opholde sig mellem traktor og maskine ved på- og afmontering med kørende motor. Traktoren skal endvidere sikres mod at kunne rulle væk.



Det er forbudt at transportere personer på maskinen

Dette kan medføre alvorlige eller dødelige kvæstelser.



Afmontér ikke sikkerhedsanordningerne

Sikkerhedsanordninger må ikke åbnes eller fjernes, mens traktorens motor kører. Maskinen må ikke anvendes uden sikkerhedsanordning.



Forsigtig, fare for indtrækning

Ved kardanakslen er der fare for indtrækning ved ukorrekt håndtering.



Pas på udtrængende hydraulikvæske

Brug beskyttelsesudstyr ved lækagesøgning. Fine oliestråler under højt tryk kan gennemtrænge øjne og hud. Se de tilsvarende sikkerhedsanvisninger i betjeningsvejledningen.



Lastøjer

Maskinen må kun løftes med løftegrej på de mærkede steder.



Roterende og efterløbende maskindele

Gå først hen til maskinen, når alle maskindele står helt stille.



Fare for udslyngning af genstande

Under arbejdet kan genstande som f.eks. sten blive opsamlet af maskinen og slynget ud. Personer må ikke opholde sig inden for fareområdet.



Fare på grund af bevægelige maskindele

Ingen personer må opholde sig i fareområdet under arbejdet.



Pas på, fare for at maskinen vælter

Maskinen eller dele kan vælte. Placér sikkerhedsstøtter, før du går ind i fareområder. Brug de dertil beregnede støtter ved frakobling, og stil maskinen på et fast underlag.



Det er ikke tilladt at opholde sig i svingområdet

I svingområdet er der akut fare for personskader på grund af maskindele, der svinger ud eller klapper ind/ud.



Vær opmærksom på kraftudtagsakslens omdrejningstal

Slut PTO-akslen til en kraftudtagsaksel med passende o/min. Kobl kraftudtagsakslen fra, hver gang du arbejder på maskinen.



Efterspænding af skruer

Efter de første driftstimer og efter behov skal alle skruer kontrolleres og eventuelt efterspændes. Vibrationer kan have løsnet forskruingerne.

Definitioner

Ved alle retningsangivelser går vi ud fra maskinen i kørselsretningen:

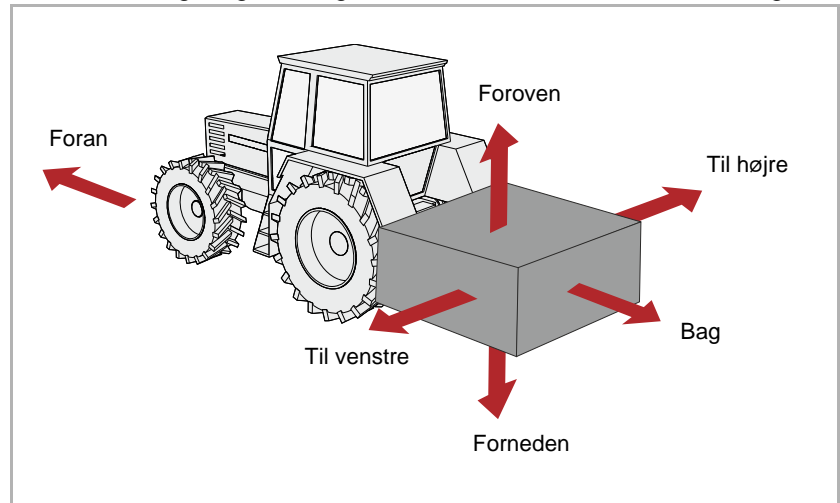

Hvem må betjene maskinen?

Kun kvalificerede personer

Maskinen må kun betjenes, vedligeholdes og repareres af personer, som har de fornødne kvalifikationer og er informeret om risiciene i forbindelse med håndteringen af maskinen. Som regel har sådanne personer en landbrugsuddannelse eller har modtaget en tilsvarende intensiv instruktion.

Tilkobling

Forhøjet risiko for tilskadekomst

Ved tilkobling af maskinen til traktoren er der øget risiko for tilskadekomst. Du skal derfor:

- Maskinen må kun tilkobles, når chassiset er hævet
- Husk at sikre traktoren mod at rulle
- Kategorien på traktor og maskine skal være den samme
- Stå aldrig mellem traktoren og maskinen ved tilkobling
- Betjene trepunktsliften langsomt og forsigtigt

Hvis du ikke følger disse anvisninger, kan det medføre alvorlige personskader eller døden.

Foretag de elektriske tilslutninger efter tilkoblingen

Når du monterer lygterne, må strømforsyningen til traktoren ikke være tilsluttet. Det kan forårsage kortslutning og beskadigelse af elektronikken.

Hydrauliksystemerne skal være trykløse ved tilslutning

Tilslut først hydraulikslangerne til traktorens hydrauliksystem, når hydrauliksystemet på traktoren og på maskinen er trykløst. Et hydrauliksystem, der er under tryk, kan udløse uforudsete bevægelser på maskinen.

Højt tryk i hydrauliksystemet

Hydrauliksystemet er under højt tryk. Man skal regelmæssigt kontrollere alle ledninger, slanger og forskruninger for utætheder og synlige skader. Anvend kun egnede hjælpemidler ved lækagesøgning. Reparer beskadigede dele med det samme. Udstrømmende olie kan medføre tilskadekomst eller brand. Søg omgående læge, hvis du kommer til skade.

Farvemærkning af hydraulikslangerne

For at undgå fejlbetjening bør udtagene og stikkene til de hydrauliske forbindelser mellem traktor og maskine farvemærkes. Forkert tilsluttede hydraulikslanger kan udløse uventede bevægelser på maskinen.

tyngdepunktsafstand

Overhold totalvægt, akseltryk, dækkenes bæreevne og minimumballast

Ved front- eller hækmontering af maskiner må traktorens tilladte totalvægt, akseltryk eller dækbæreevne ikke overskrides. For at opretholde styreevnen skal forakslen være belastet med mindst 20 % af traktorens egenvægt.

Med få udregninger kan du bestemme:

- totalvægt
- Akseltryk
- Dækkenes bæreevne og
- minimumballastering

Til beregningen har du brug for følgende data:

Data fra traktorens betjeningsvejledning:

- (A) Egenvægt
- (B) Forakseltryk
- (C) Bagakseltryk

Tag desuden højde for eksempelvis vægten af vand i dækkene, ekstraudstyr osv.

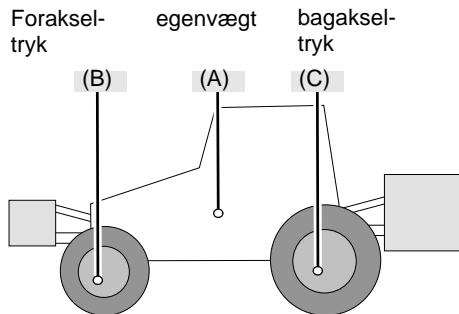

Data fra denne betjeningsvejledning:

- (D) Totalvægten for den hækmonterede maskine, lodret belastning ved påmonterede maskiner
- (E) Totalvægten på den frontmonterede maskine
- (F) Afstanden mellem tyngdepunktet på den frontmonterede maskine og midten af forakslen
- (G) Afstanden mellem midten af koblingsøjet og tyngdepunktet på den hækmonterede maskine. Ved påmonterede maskiner er $G=0$.

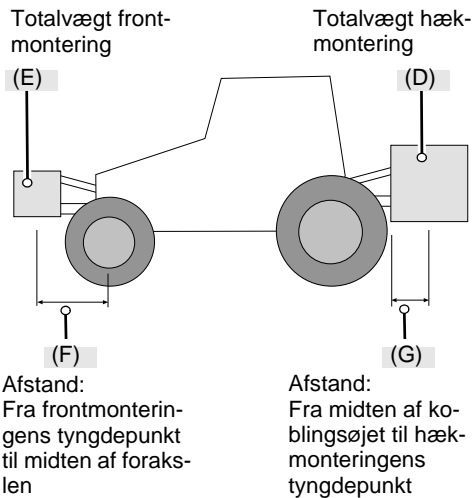

Data, som findes ved måling:

- (H) Traktorens akselafstand
- (I) Afstanden mellem midten af bagakslen og midten af trækstangens koblingsøje

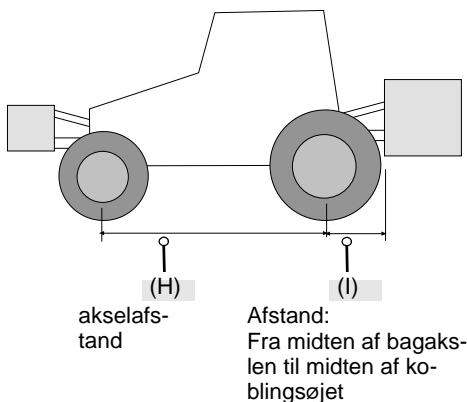

beregning

De beregnede værdier kan du nu indsætte i formlerne.

Ballast med frontvægte

Beregning af **ballast med frontvægte** på hækmonterede maskiner.

$$\text{Frontballast i kg} = \frac{D \times (I + G) - (B \times H) + (0,2 \times A \times H)}{F + H}$$

Ballast med hækvægte

Beregning af **ballast med hækvægte** på frontmonterede maskiner.

$$\text{Hækbballast i kg} = \frac{(E \times F) - (C \times H) + (0,45 \times A \times H)}{H + I + G}$$

Forakseltryk

Beregning af **det faktiske forakseltryk**

$$\text{Forakseltryk i kg} = \frac{E \times (F + H) + (B \times H) - D \times (I + G)}{H}$$

totalvægt

Beregning af **den faktiske totalvægt**

$$\text{Totalvægt} = E + A + D$$

bagakseltryk

Beregning af **det faktiske bagakseltryk**

$$\text{Bagakseltryk i kg} = \text{faktisk totalvægt} - \text{faktisk forakseltryk}$$

dækkenes bæreevne

Oplysninger om dækbæreevnen for henholdsvis for- og bagdæk finder du i dokumentationen fra dækproducenten.

- Fordækkenes bæreevne svarer ved to dæk til den dobbelte tilladte dækbæreevne for ét fordæk.
- Bagdækkenes bæreevne svarer ved to dæk til den dobbelte tilladte dækbæreevne for ét bagdæk.

Vurdering

Kontrollér, om følgende betingelser er opfyldt:

- De faktiske værdier for bagakseltrykket skal være mindre end de tilladte værdier i traktorens betjeningsvejledning.
- Dækkenes bæreevne skal være større end værdierne for bagakseltrykket i betjeningsvejledningen.
- Den faktiske totalvægt skal være mindre end den tilladte totalvægt i traktorens betjeningsvejledning.

Hvis ikke disse betingelser er opfyldt, må maskinen ikke monteres på denne traktor.



Hvis du råder over et tilstrækkelig stort vejesystem, kan du bestemme totalvægten og baghjulstrykket ved vejning.

kørsel på offentlige veje

Kontrollér, at færdselslovens krav om korrekt tilstand overholdes
Når du kører på offentlig vej med maskinen, skal maskinen opfylde færdselslovens gældende krav. Dertil hører f.eks.:

- Montering af lygter, advarsels- og sikkerhedsanordninger
- Overholdelse af tilladt transportbredde og -vægt, akseltryk, dækbæreevne og totalvægt

Hvis færdselslovens bestemmelser ikke overholdes, hæfter føreren og ejeren af køretøjet.

Luk kuglehanerne

Hvis der er kuglehaner på hydraulikslangerne eller på chassisets cylindre, skal kuglehanerne lukkes i forbindelse med kørsel på offentlig vej. I modsat fald kan en utilsigtet aktivering af betjeningselementerne på traktoren udløse bevægelser på maskinen. Det kan forårsage skader på maskinen eller ulykker.

Kontrol af fjernbetjeningskabler ved lynkoblinger

Fjernbetjeningskablerne skal hænge løst og må ikke udløses i nederste position. Ellers kan tilkoblede maskiner løsne sig fra trepunktskoblingen.

Det er forbudt at transportere personer på maskinen

Transportér aldrig personer eller genstande på maskinen. Det er livsfarligt og forbudt at transportere personer på maskinen.

Vær opmærksom på ændrede køre- og bremseegenskaber

Den påmonterede maskine ændrer køre- og bremseegenskaberne. Særlig ved kørsel i sving skal man være opmærksom på maskinens bredde og svingmasse. Hvis du ikke tilpasser kørslen til forholdene, kan det medføre ulykker.

Kør med tilpasset hastighed

Tilpas altid kørehastigheden til forholdene på vejen. Ved dårlige vejforhold og for høj hastighed kan der være meget voldsomme kræfter på spil, der belaster eller overbelaster traktoren og maskinen. Hvis ikke man kører med tilpasset hastighed, kan det medføre maskinskader og ulykker.

Første ibrugtagning kun efter instruktion

Maskinen må først tages i brug første gang, efter at medarbejdere hos vores salgspartner/repræsentant eller medarbejdere fra producenten har vejledt brugerne i anvendelsen af maskinen. Hvis en person tager maskinen i brug uden først at være blevet indført i brugen af den, kan der ved forkert betjening opstå fejl på maskinen, eller der kan ske ulykker.

Kontrollér, at redskabet er i teknisk fejlfri stand

Tag kun maskinen i brug, hvis den er i teknisk fejlfri stand. Kontrollér alle vigtige komponenter før anvendelse, og udskift defekte komponenter. Defekte komponenter kan forårsage materielle skader og personskader.

Ibrugtagning

Afmonter ikke sikkerhedsanordninger

Sikkerhedsanordningerne må ikke afmonteres eller omgås. Kontrollér alle sikkerhedsanordninger før brugen. Ubeskyttede maskindele kan forårsage alvorlige personskader eller døden.

Det er forbudt at transportere personer på maskinen

Transportér aldrig personer eller genstande på maskinen. Det er livsfarligt og forbudt at transportere personer på maskinen.

Højde af maskine og luftledninger

Hvis man ved indklapning og udklapning overskrider en højde på 4,00 m, må maskinen under ingen omstændigheder klappes ind/ud i nærheden af strømførende luftledninger! Spændingen kan springe over. Hvis en strømførende luftledning er berørt med maskinen:

- Forlad ikke traktorkabinen
- Rør ikke ved metaldele på traktoren
- Opret ikke en ledende forbindelse til jord
- Advar personer mod at nærme sig traktoren eller maskinen
- Afvent hjælp fra professionelle redningsfolk, da strømmen i den strømførende luftledning først skal afbrydes

Du må heller aldrig stige op på maskinen under strømførende luftledninger. Spændingen kan også springe over uden direkte berøring.

Kontrol af fareområde

Kontrollér maskinens fareområde før igangsætning, udklapning, ibrugtagning og under drift. Sørg for, at udsynet er tilstrækkeligt. Sæt først i gang, når ingen personer eller genstande befinder sig i fareområdet. Oplysningerne om fareområdet findes i det pågældende kapitel.

→ Kapitel »Snitning«, afsnit »Arbejde«, side 46.

Under ugunstige forhold kan dele slynges ud af maskinen med høj hastighed. Fareområdet, især foran og bag maskinen, skal være fri for personer, dyr eller genstande før ibrugtagning.

Anvendelse af maskinen uden kontrol af fareområdet kan føre til alvorlige eller dødelige ulykker.

Efterspænding af skruer og møtrikker

Kontrollér regelmæssigt, at skruer og møtrikker sidder ordentligt fast, og efterspænd om nødvendigt. Under drift kan skruer ubemærket løsne sig. Det kan forårsage skader på maskinen eller ulykker.

Forholdsregler ved fejl

I tilfælde af funktionsfejl skal maskinen omgående standses og sikres. Afhjælp fejlen omgående, eller overlad opgaven til et fagværksted. Hvis du fortsætter med at anvende maskinen, kan det medføre skader på maskinen eller ulykker.

Frakobling

Forhøjet risiko for tilskadekomst

Ved frakobling af maskinen fra traktoren er der forhøjet risiko for tilskadekomst. Du skal derfor:

- Husk at sikre traktoren mod at rulle
- Stå aldrig mellem traktoren og maskinen ved frakobling
- Betjene trepunktsliften langsomt og forsigtigt
- Sørg for, at maskinen står på et jævnt og sikkert underlag
- Afbryd først hydraulikslangerne, når hydrauliksystemet er trykløst både på traktoren og på maskinen

Hvis du ikke følger disse anvisninger, kan det medføre alvorlige personskader eller døden.

Pleje og vedligeholdelse

Overhold pleje- og vedligeholdelsesintervaller

Overhold foreskrevne og de i betjeningsvejledningen angivne frister for tilbagevendende kontroller eller inspektioner. Hvis intervallerne ikke overholdes, kan det medføre skader på maskinen, dårlig arbejds kvalitet eller ulykker.

Anvendelse af originale reservedele

Mange komponenter har specielle egenskaber, der er afgørende for maskinens stabilitet og funktion. Uegnede reservedele eller tilbehørsdele eller ukorrekt udførte reparationer eller ændringer kan forårsage skader på maskinen, ulykker eller alvorlige personskader.

Müthing anbefaler indtrængende kun at anvende godkendt Müthing-originaltilbehør og Müthing-originalreservedele. Kun for disse dele kan Müthing garantere sikkerhed, pålidelighed og egnethed.

Hvis der ikke anvendes originale Müthing-reservedele, bortfalder samtlige garantikrav.

Ved alle pleje- og vedligeholdelsesarbejder:

- Slå PTO-aksel fra
- Gør hydraulikanlæg trykløst
- Kobl så vidt muligt traktoren fra
- Sørg for, at maskinen står sikkert, etabler evt. understøtning
- Brug ikke dele af maskinen ved opstigning, men brug sikkerhedsmæssigt forsvarlige opstigningshjælpemidler
- Sørg for at sikre maskinen mod at rulle
- Ræk aldrig hænderne ind i de kørende drivremme

Kun ved overholdelse af disse forskrifter kan plejearbejdet og vedligeholdelsesarbejdet udføres sikkert.

Afbryd strømtilførslen

Afbryd altid strømtilførslen, før du arbejder med det elektriske system. Strømførende systemer kan forårsage tingsskader og personskader.

Udskift hydraulikslanger

Udskift hydraulikslangerne hvert 6. år. Hydraulikslanger ældes, også selv om det ikke umiddelbart kan ses. Defekte hydraulikslanger kan medføre alvorlige personskader eller døden.

Forsigtig ved rengøring med højtryksrensere

Maskinen kan rengøres med vand eller damp. Rengør kun lejer, blæser, signalfordelerkasse, plastdele og hydraulikslanger med lavt tryk. For højt tryk kan forårsage skader på disse dele.

Afbryd batterier og generator før svejsearbejde

Før elektrisk svejsearbejde på den påmonterede maskine skal traktorens batteri og generatoren afbrydes. Derved undgår du skader på det elektriske anlæg.

Spænd skrueforbindelser

Efter pleje- og vedligeholdelsesarbejde skal løsnede skrueforbindelser tilspændes igen. Ved løse skrueforbindelser kan skruer ubemærket løsne sig under arbejdet, hvorved dele på maskinen kan løsne sig. Dette kan medføre alvorlige personskader eller døden.

Yderligere forskrifter

Overhold forskrifterne

Overhold ud over disse sikkerhedsanvisninger også:

- arbejdsmiljøreglerne
- de alment gyldige sikkerhedstekniske, arbejdsmedicinske og færdsretsretlige regler
- anvisningerne i denne betjeningsvejledning
- Forskrifterne for drift, vedligeholdelse og pleje

Dette kapitel indeholder generelle oplysninger om din maskine samt informationer om:

- anvendelsesområde
- Karakteristika
- Betegnelser for moduler
- Tekniske data

Anvendelsesområde for maskinen

Maskinen må alt efter det monterede værktøj kun anvendes til de til tænkte formål inden for landbrug eller lignende.

Værktøj	Formål
Hammerslagler	Klipning af græs, andre vækster eller afskæring op til maksimalt 5
M-sjækkelknive	Klipning af græs, andre vækster eller afskæring op til maksimalt 2 cm diameter. Sjækkel-knivene kan afvige til siden.
3-dobbelte Y-knive	Som ved MM-sjækkelknive. Lille kraftbehov.

Da anvendelsesbetingelserne varierer meget, skal brugeren være særligt opmærksom på maskinens kapacitetsgrænser. Ved tegn på overbelastning skal maskinen straks standses.

Bestemmelsesmæssig brug

Maskinen må kun anvendes til det planlagte arbejde, der er beskrevet i denne betjeningsvejledning. Anden og videregående brug er ikke tilladt. Eksempler på ikke-bestemmelsesmæssig brug:

- Transport af personer eller genstande
- Findeling af andre end de nævnte produkter eller produkter med en lignende beskaffenhed

→ »Anvendelsesområde for maskinen«

- Overførsel af kraft til andre genstande
- Arbejdsdybder under 25 mm jordafstand
- Enhver form for jordbearbejdning
- Anvendelse af maskinen i en position, hvor værktøjerne ikke peger mod jorden, f.eks. i lodret position

Producenten og forhandleren hæfter ikke for skader, der opstår som følge af ikke-bestemmelsesmæssig brug. Brugeren påtager sig den fulde risiko.

Lær maskinen at kende

Maskinens karakteristika

Robust hus i optimeret form

Huset er udført særlig robust og i en optimeret form til den krævende anvendelse.

Forskydeindretning

Man kan ændre mulchmaskinens position bag ved traktoren med forskydeindretningen. Med en hydraulisk forskydeindretning kan du bekvemt justere maskinens position fra traktoren.

overførsel af kraft

Mekanisk overføres kraften via en PTO-aksel til et gear. Derfra drives rotoren via kileremme.

sikkerhed

For at du kan arbejde så sikkert som muligt med maskinen, har vi konstrueret den iht. EU's forskrifter. Maskinen er CE-mærket.

Betegnelser for moduler

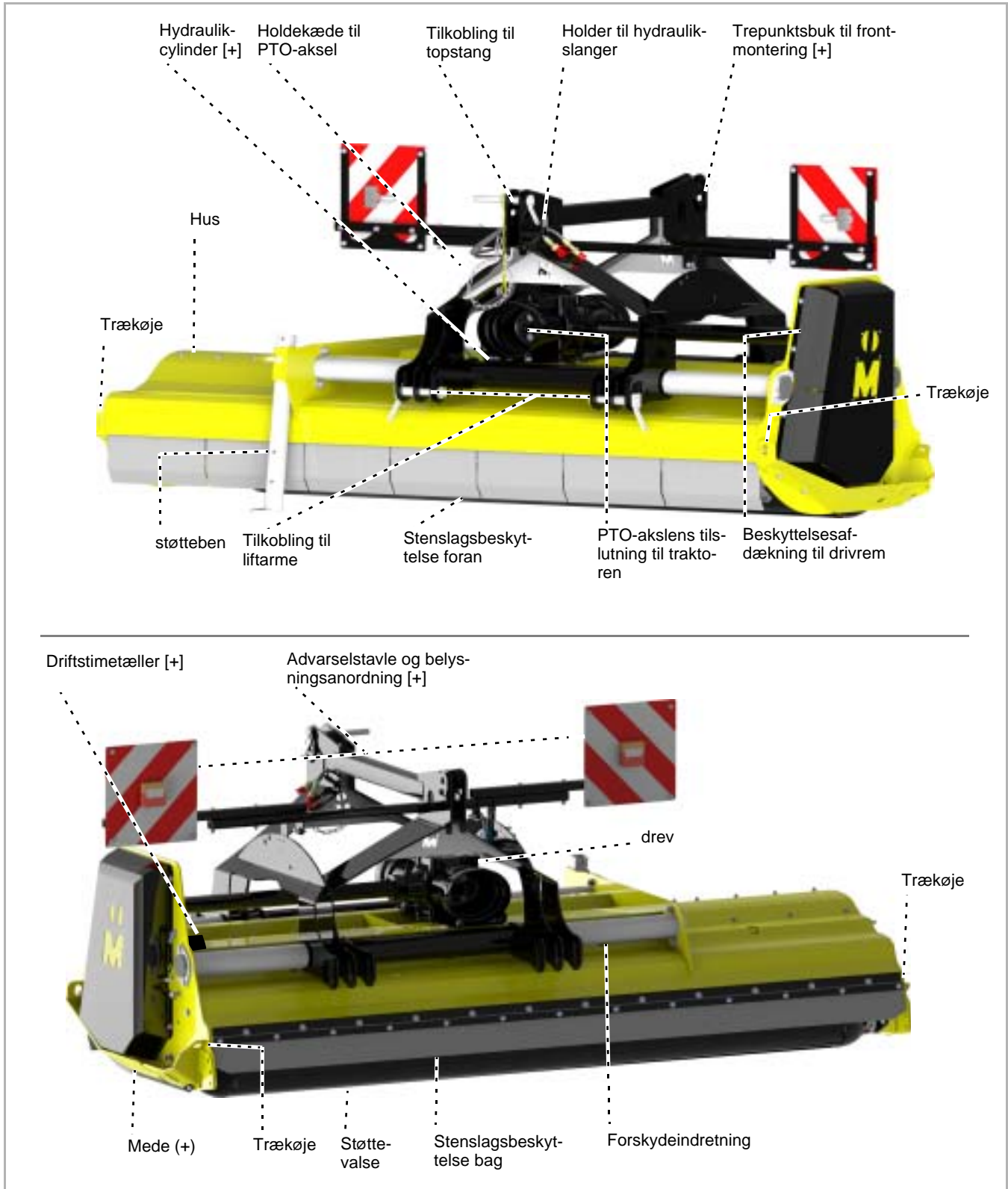

Lær maskinen at kende

Tekniske data

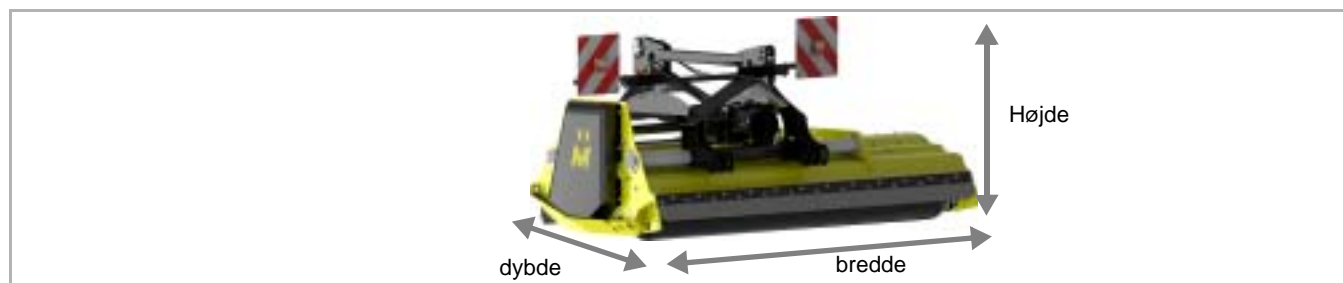

	MU-PRO Vario				
	220	250	280	300	320
Højde [m]					
I arbejdsstilling	1,34	1,34	1,34	1,34	1,34
I transportstilling, plus traktorens løftehøjde. Min. 30 cm	1,64	1,64	1,64	1,64	1,64
Bredde [m]					
I arbejdsstilling og transportstilling	2,39	2,69	2,99	3,19	3,39
Dybde [m]					
Uden trepunktsbuk til frontmontering [+]	1,35	1,35	1,35	1,35	1,35
Med trepunktsbuk til frontmontering	1,45	1,45	1,45	1,45	1,45
Arbejdsbredde [m]					
I arbejdsstilling	2,20	2,50	2,80	3,00	3,20
Totalvægt [kg]					
Afhængigt af udstyr, ca.	1260	1335	1400	1460	1500
Tyngdepunktsafstand [mål G]					
Hækmontering, afhængigt af udstyr, ca.	630	630	630	630	630
Frontmontering, afhængigt af udstyr, ca.	610	610	610	610	610
Rotorens omdrejningshastighed [o/min]					
PTO-aksel 1000 o/min	2300	2300	2300	2300	2300
Effektbehov [kW]					
Mindst	70	70	70	70	70
Maks. tilladt	162	162	162	162	162
Vægt traktor [kg]					
Mindst	4000	4000	4000	4000	4000
Arbejdsdybde [mm]					
Justerbar, hammerslagle	25/49/73	25/49/73	25/49/73	25/49/73	25/49/73
Antal værktøjer					
M-ammerslagle	20	22	24	26	28

	MU-PRO Vario				
	220	250	280	300	320
kategori					
Kategori liftarme	II/ III	II/ III	II/ III	II/ III	II/ III
Smøremidler					
Gearolie	SAE 90 EP				
hydraulikolie	HLP 36				
Støjniveau [dbA]					
På arbejdspladsen	< 80	< 80	< 80	< 80	< 80
Lakfarver					
Gul	RAL 1007				
Sort	RAL 9005				
PTO-aksel					
Type	GE 2501				

Levering og montering

Kontrol af leveringsomfang

Maskinen leveres komplet monteret. Hvis dele ikke er monteret, bedes du kontakte forhandleren.



Undlad at montere noget selv

Udfør ikke selv monteringen, da der er følgende forudsætninger for en korrekt tilstand af maskinen:

- rækkefølgen af de forskellige arbejdsstrin og
- overholdelse af tolerancer og tilspændingsmomenter

Forkert udført montering kan medføre skader på maskinen eller et dårligt arbejdsresultat.



Manglende eller transportbeskadigede dele skal omgående reklameres hos forhandleren, importøren eller producenten.



Forhøjet risiko for tilskadekomst

Ved tilkobling af maskinen til traktoren er der øget risiko for tilskadekomst. Du skal derfor:

- Husk at sikre traktoren mod at rulle
- Kategorien på traktor og maskine skal være den samme
- Stå aldrig mellem traktoren og maskinen ved tilkobling
- Betjene trepunktsliften langsomt og forsigtigt

Hvis du ikke følger disse anvisninger, kan det medføre alvorlige personskader eller døden.



Hæk- eller frontmontering afhængigt af maskinens udstyr

Kontrollér før montering, om maskinen er beregnet til hæk- eller frontmontering.

- Hækmontering: Trepunkts-tilkoblingen og PTO-akslens tilkobling findes i siden ved forreste stenslagsbeskyttelse
- Frontmontering: Trepunkts-tilkoblingen og PTO-akslens tilkobling findes i siden ved støttevalsen

Ved forkert montering kan maskinen blive beskadiget

Tilkobling på traktoren

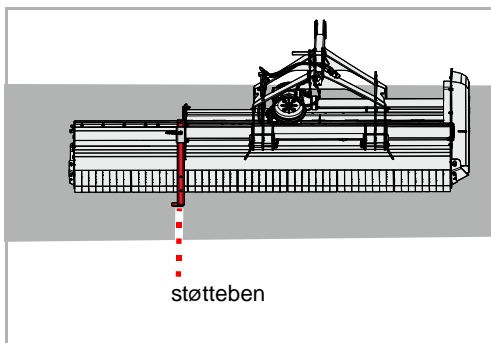

Din maskine kan have følgende tilkoblingsmuligheder:

- Fast trepunkts-tilkobling
- Forskydelig trepunkts-tilkobling
- Forskydelig trepunkts-tilkobling til hæk- og frontmontering

► Kontrollér, at maskinen står sikkert. Støttebenet er sænket, og maskinhuset står på jorden.

→ Kapitel »Henstilling og opbevaring«, afsnit »Sikker henstilling af maskinen«, side 50

Hvis ikke maskinen står sikkert:

- Man skal sikre maskinen med egnet løftegrej og bringe den i korrekt position

Montering af maskinen

hækmontering

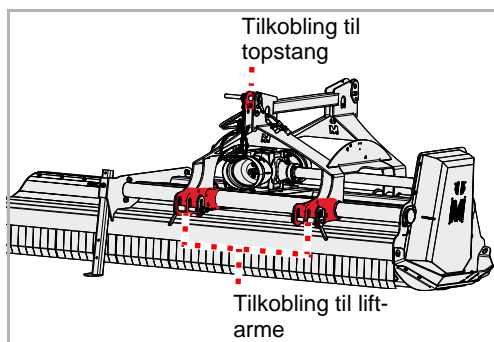

Påmonteringen kan foretages på traktorer med forbindelser til liftarme i kategori II eller kategori III.

- ▶ Indstil de to liftarme på traktoren til samme højde
- ▶ Liftarmene tilkobles iht. traktor-kategorien og sikres med klapsplit
- ▶ Liftarmene tilkobles iht. traktor-kategorien og sikres med klapsplit

frontmontering

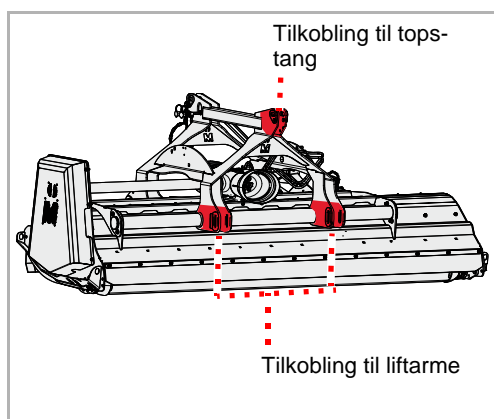

Forudsætninger for frontmontering:

- Ekstra 3-punktsbuk
- Ekstra beskyttelse ved PTO-akslens tilkobling

Påmonteringen kan foretages på traktorer med kategori I eller kategori II.

- ▶ Indstil de to liftarme på traktoren til samme højde
- ▶ Liftarmene tilkobles iht. traktor-kategorien og sikres med klapsplit
- ▶ Liftarmene tilkobles iht. traktor-kategorien og sikres med klapsplit

støtteben

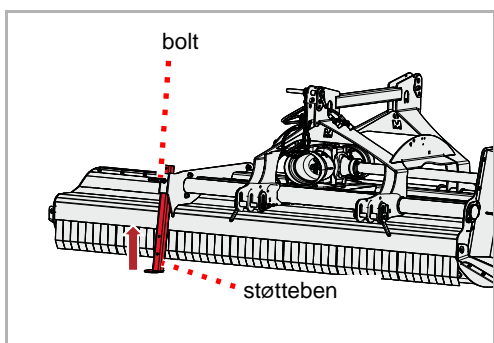

- ▶ Hæv maskinen en smule
- ▶ Tag bolten ud
- ▶ Skub støttebenet op, og fastgør det i øverste position med bolten

Montering af maskinen

liftarme

- ▶ Indstil liftarmene sådan, at maskinen har en smule frigang mod højre og venstre

topstang

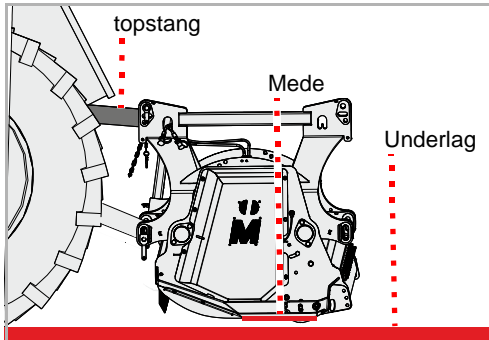

- ▶ Indstil topstangen sådan, at mederne står parallelt med jorden

PTO-aksel

Forhandleren har tilpasset PTO-akslen til din traktor.

Tilslutning på maskinen

Som regel er PTO-akslen allerede tilsluttet på maskinen. Ved udskiftning af PTO-akslen eller efter vedligeholdelse af PTO-akslen skal den tilsluttes maskinen igen.

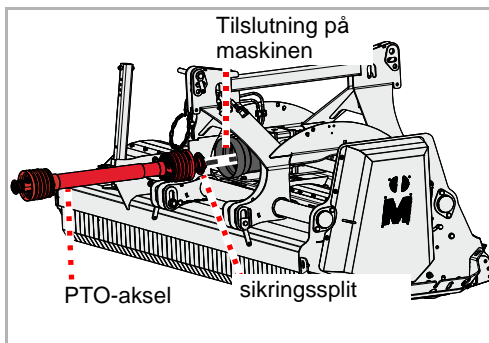

- ▶ Rengør omhyggeligt PTO-akslen og tilslutningen på maskinen, og smør med fedt
- ▶ Skub PTO-akslen på tilslutningen på maskinen, og se efter, om sikringsplitten går i indgreb på PTO-akslen

Montering af maskinen

Tilslutning på traktoren



Når man skifter traktor, skal man kontrollere, om PTO-akslen har den rigtige længde. Ved kontrol af PTO-akslen er det særligt vigtigt at kontrollere det resterende overlap på akslens to halvdele i den position, hvor PTO-akslen er trukket længst ud.

Ved skift af traktoren skal man kontrollere, om PTO-akslen er egnet til denne traktor, og eventuelt udskifte PTO-akslen og få den tilpasset på et kvalificeret værksted.

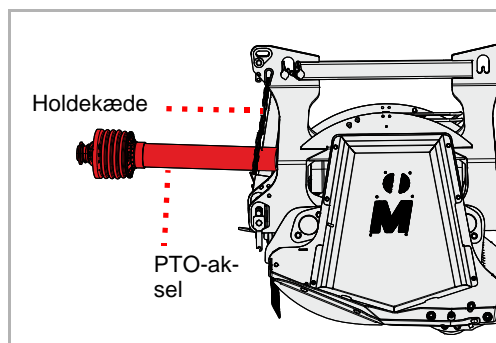

- ▶ Tag PTO-akslen ud af holdekæden



Læg ikke den monterede PTO-aksel i holdekæden

Den monterede PTO-aksel må ikke ligge i holdekæden.

En PTO-aksel i holdekæden beskadiges ved kørsel på vej eller ved aktivering af liftarmene.

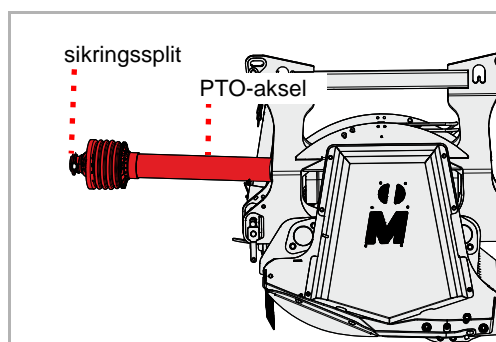

- ▶ Tilslut PTO-akslen til traktorens kraftudtagsaksel og se efter, om sikringsplitten går i indgreb på PTO-akslen

hydraulik

Følgende funktioner kan styres:

Funktion	Støvkappens farve
Forskyd maskinen mod højre eller venstre	Gul

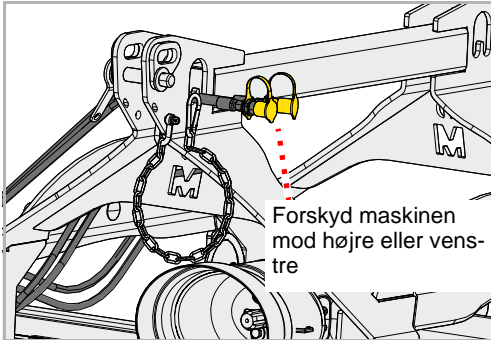

- ▶ Tilslut hydraulikslangerne til en dobbeltvirkende styreventil

elsystem

Såfremt de findes, skal man tilslutte følgende stik på traktoren til:

- Maskinens lygter
- ▶ Kontrollér, om lygterne fungerer

LED-blinklys, der ikke virker:



Afhængigt af traktorens udstyr er det på grund af traktorens elektronik eventuelt nødvendigt at ændre elkablets stik. Kontakt din forhandler vedrørende dette.

Forberedelse

Klippeskinne [+]

Du kan ændre findelingsgraden med en klippeskinne.



Kontrollér, om værktøjet berører klippeskinnen

Værktøjet må ikke berøre klippeskinnen.

Hvis værktøjet berører klippeskinnen, beskadiges værktøjet og klippeskinnen.

Indstilling

Efter indstilling af klippeskinnen skal du kontrollere, om værktøjet berører klippeskinnen.

- ▶ Hæv maskinen og sørg for at sikre den mekanisk, så den ikke kan sænkes
- ▶ Løsn boltene, men fjern dem ikke
- ▶ Forskyd klippeskinnen som ønsket
- ▶ Spænd boltene igen

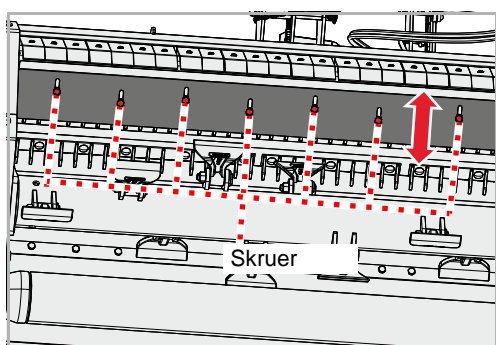

Kontrol

Kontrollér, om værktøjet berører klippeskinnen.

- ▶ Drej rotoren med hånden, indtil et værktøj er ud for klippeskinnen
- ▶ Drej det værktøj, der er tættest på klippeskinnen, frem og tilbage

Hvis værktøjet berører klippeskinnen:

- ▶ Skub klippeskinnen væk fra værktøjet
- ▶ Drej igen rotoren med hånden, og kontrollér yderligere værktøj i hele klippeskinnens længde.

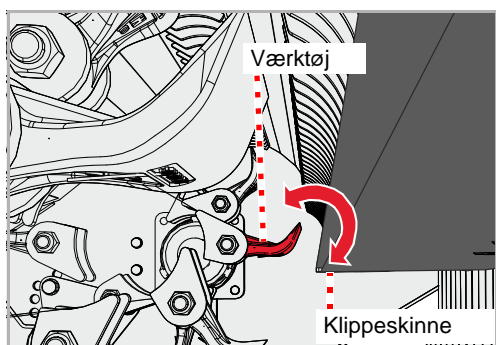

Aflægning af snittet materiale

Afhængigt af jordforholdene kan du beslutte, om det snittede materiale skal aflægges bagved eller foran støttevalsen.

Anvendelse	Fordele	Ulempe
På grønne arealer Aflægning bag støttevalsen	Ved normale jordforhold aflægges det snittede materiale bag ved støttevalsen. Støttevalsen kører direkte på jorden. Maskinen følger jordens konturer præcist.	Ved krævende jordforhold tilsmudses støttevalsen.
På markarealer Aflægning foran støttevalsen	Det snittede materiale aflægges foran støttevalsen. Støttevalsen kører på det snittede materiale og ikke direkte på jorden. På den måde reduceres tilsmudsningen af støttevalsen.	Støttevalsen presser det snittede materiale imod jorden. Maskinen følger ikke jordens konturer så præcist, som når der anvendes en standardstøttevalse. To af tre arbejdsdybder er til rådighed.

Foran støttevalsen

Aflægning af snittet materiale foran støttevalsen er en fordel på markarealer. Støttevalsen kører i denne stilling på det snittede materiale og ikke direkte på jorden. Her er følgende arbejde nødvendigt:

- Afmontering af stenslagsbeskyttelse
- Drejning af støttevalse
- Montering af afstryger
- Drejning af ledeplade

Stenslagsbeskyttelse

Før ændringen skal du afmontere stenslagsbeskyttelsen og afstrygeren.



Opbevar alle afmonterede dele samlet på et sikkert sted. Hvis du senere igen vil ændre støttevalsen, skal du bruge de afmonterede dele.

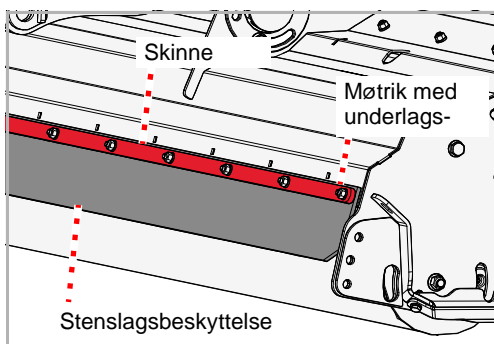

- ▶ Hæv maskinen en smule og sørg for at sikre den, så den ikke kan sænkes
- ▶ Løsn alle møtrikkerne på skinnen, og fjern møtrikker og underlags-skiver
- ▶ Fjern skinnen og stenslagsbeskyttelsen

Forberedelse

Støttevalse

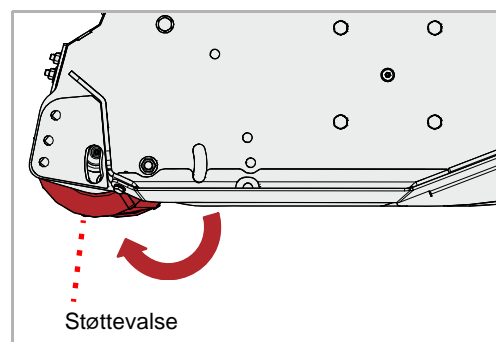
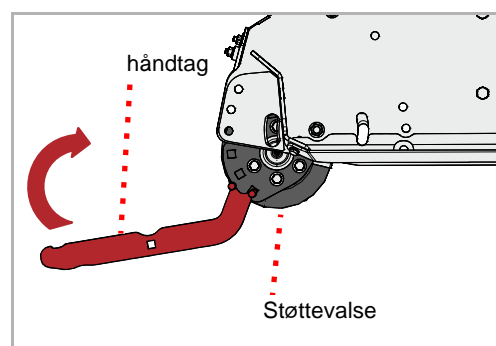
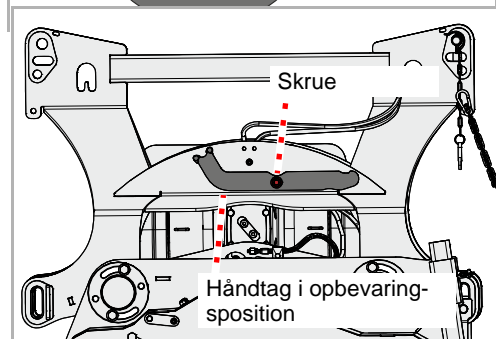
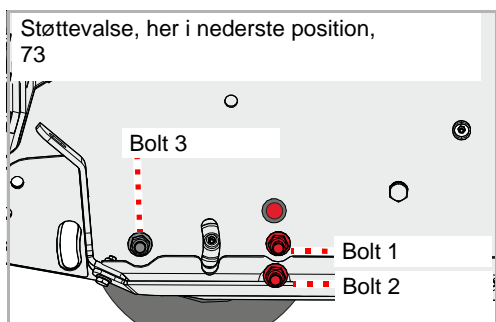

Du skal dreje støttevalse i den bagerste position.

- ▶ Løsn boltene [1] og [2], og fjern dem
- ▶ Løsn og fjern ligeledes boltene [1] og [2] i modsatte side af huset
- ▶ Løsn bolten [3]
- ▶ Løsn ligeledes boltene [3] i modsatte side af huset

- ▶ Løsn skruen på håndtaget
- ▶ Tag håndtaget ud af opbevaringspositionen

- ▶ Sæt håndtaget på støttevalse

- ▶ Drej med håndtaget støttevalse i den bagerste position

Støttevalse, her i midterste position,
49

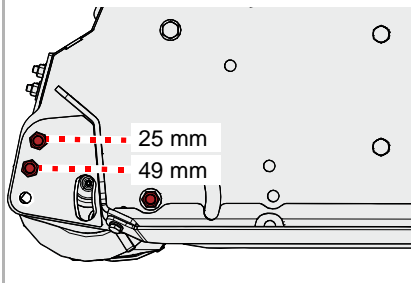

Arbejdsdybden indstilles via den midterste boring i støttevalsen. Trinene med 25

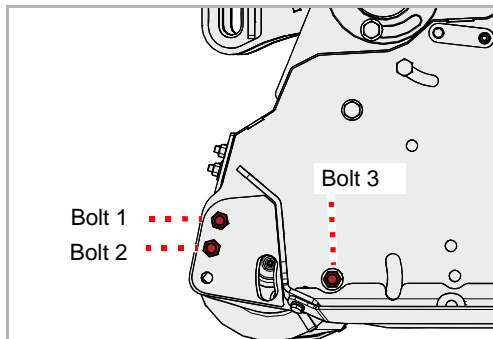

- ▶ Justér støttevalsen til den ønskede arbejdsdybde, og fastgør den med boltene [1] og [2]
- ▶ Justér støttevalsen med håndtaget til den ønskede arbejdsdybde på den modsatte side af huset
- ▶ Fastgør ligeledes støttevalsen boltene [1] og [2] i modsatte side af huset
- ▶ Spænd boltene [3]
- ▶ Spænd ligeledes boltene [3] i modsatte side af huset

Afstrygere

Afstrygeren skal indstilles med en afstand på 3-5. Hvis afstrygeren er slidt, eller hvis du har monteret afstrygeren på forlængerstøttevalsen, skal du justere afstrygeren.

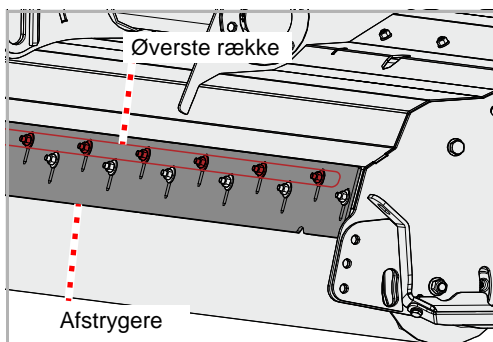

- ▶ Sæt afstrygeren på, og sørg for at sikre den med møtrikker og underlagsskiver. Monter yderligere bolte i den øverste række, og spænd dem ligeledes med møtrikker og underlagsskiver

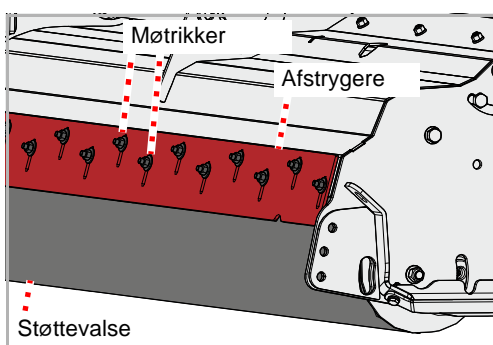

- ▶ Indstil afstrygeren sådan, at der holdes en afstand på 3-5
- ▶ Kontrollér afstanden ved at dreje støttevalsen. Støttevalsen må ikke berøre afstrygeren.
- ▶ Spænd møtrikkerne

Forberedelse

Ledeplade

Ledepladen leder snitematerialet hen foran støttevalsen.

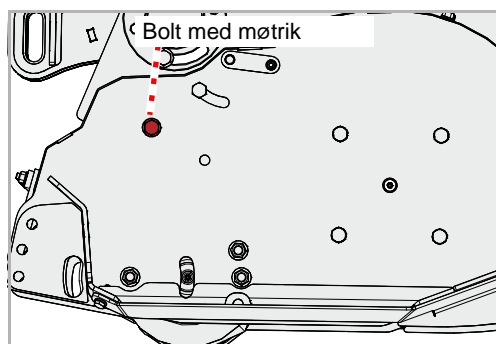

- ▶ Fjern bolten og møtrikken
- ▶ Fjern ligeledes bolten og møtrikken i modsatte side af huset

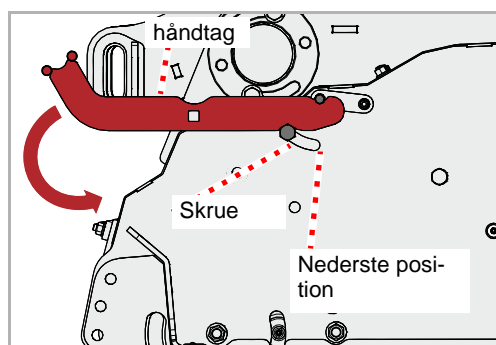

- ▶ Sæt håndtaget på, og sæt bolten i nederste position
- ▶ Sæt ligeledes håndtaget på, og sæt bolten i nederste position i den modsatte side af huset

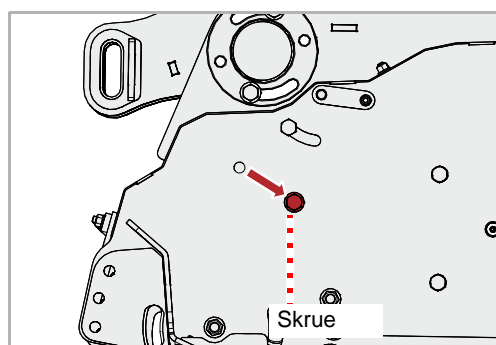

- ▶ Montér bolten og møtrikken, og fastgør ledepladen
- ▶ Montér ligeledes bolten og møtrikken i modsatte side af huset, og fastgør ledepladen
- ▶ Sæt håndtaget i opbevaringsposition igen

Bag ved støttevalsens

Aflægning af snittet materiale bag ved støttevalsens er normal-stillingen. Støttevalsens kører i denne stilling direkte på jorden.



Opbevar alle dele samlet på et sikkert sted. Hvis du senere igen vil ændre støttevalsens, skal du bruge de afmonterede dele igen.

Afstrygere

Du skal afmontere afstrygeren.

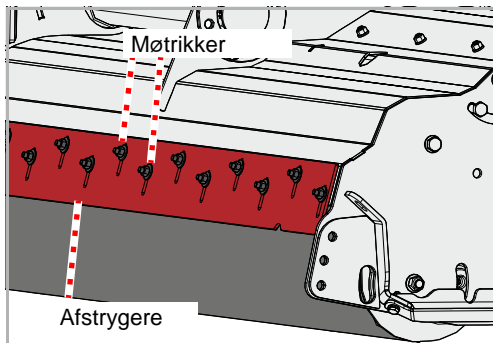

- ▶ Hæv maskinen en smule og sørg for at sikre den, så den ikke kan sænkes
- ▶ Løsn møtrikkerne, og fjern møtrikkerne og underlagsskiverne
- ▶ Fjern afstrygerne

Støttevalse

Drej støttevalsens i den forreste position.

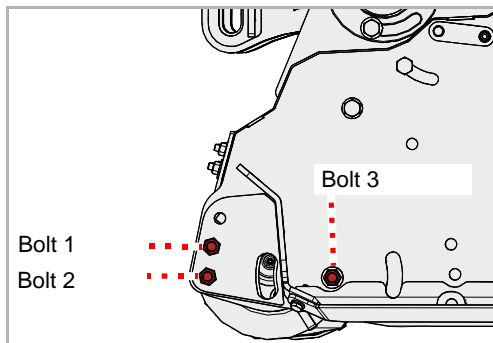

- ▶ Løsn boltene [1] og [2], og fjern dem
- ▶ Løsn og fjern ligeledes boltene [1] og [2] i modsatte side af huset
- ▶ Løsn boltene [3], men fjern den ikke
- ▶ Løsn ligeledes boltene [3] i modsatte side af huset, men fjern den ikke

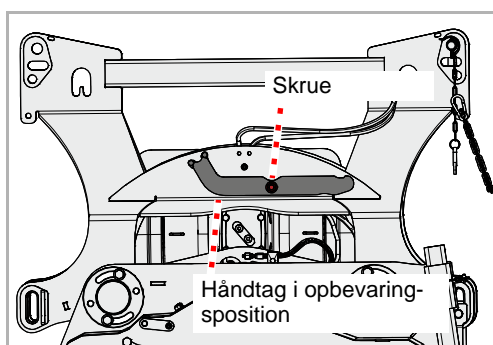

- ▶ Løsn skruen på håndtaget
- ▶ Tag håndtaget ud af opbevaringspositionen

Forberedelse

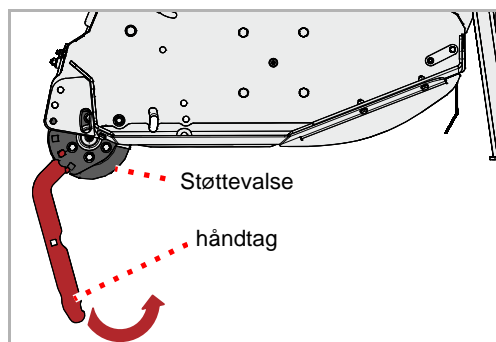

- ▶ Sæt håndtaget på støttevalsen

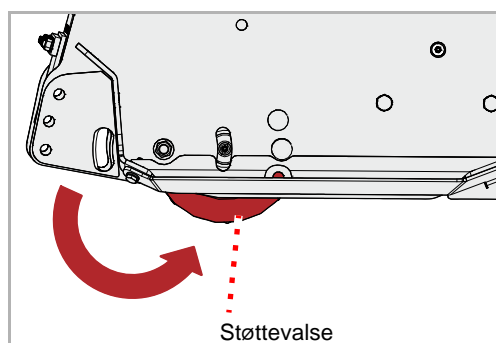

- ▶ Vip støttevalsen i den forreste position
 - ▶ Vælg arbejdsdybde
- Kapitel »Forberedelse«, afsnit »arbejdsdybde«, side 40

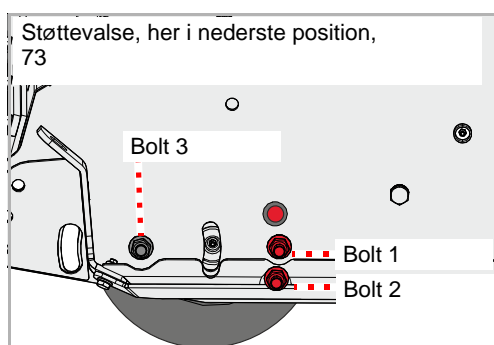

- ▶ Montér boltene [1] og [2], og spænd dem
- ▶ Spænd bolt [3] igen
- ▶ Foretag samme indstilling i modsatte side af huset

Stenslagsbeskyttelse

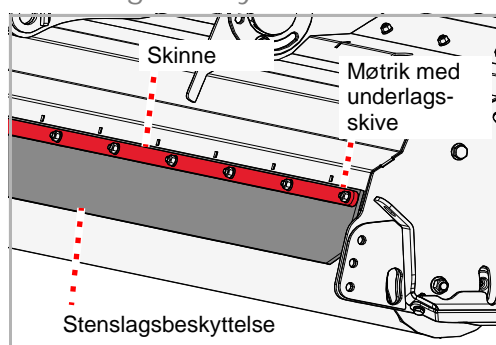

- ▶ Montér alle boltene til skinnen i huset
- ▶ Sæt stenslagsbeskyttelsen og skinnen på
- ▶ Spænd skinnen med møtrikker og underlagsskiver

Ledeplade

Du skal ændre ledepladens position, så snitematerialet ledes hen bag ved støttevalsens.

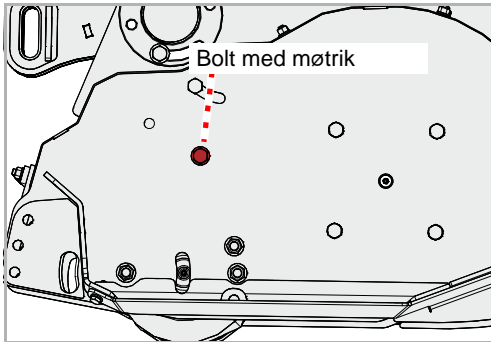

- ▶ Fjern bolten og møtrikken
- ▶ Fjern ligeledes bolten og møtrikken i modsatte side af huset

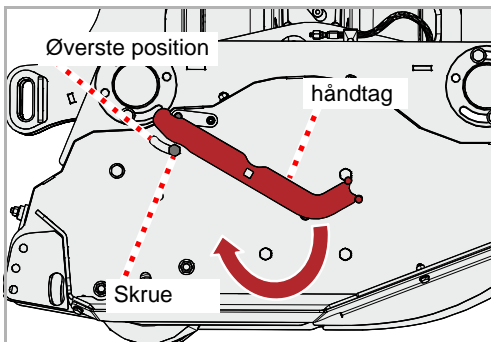

- ▶ Sæt håndtaget på, og sæt bolten i øverste position
- ▶ Sæt ligeledes håndtaget på, og sæt bolten i øverste position i den modsatte side af huset

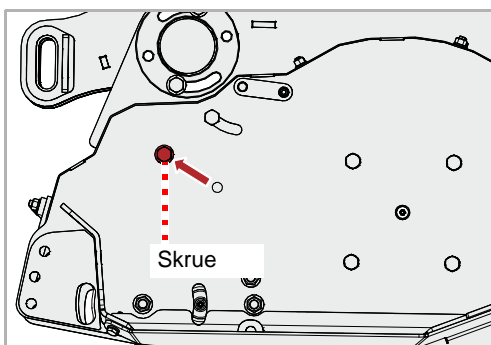

- ▶ Montér bolten og møtrikken, og fastgør ledepladen
- ▶ Montér ligeledes bolten og møtrikken i modsatte side af huset, og fastgør ledepladen
- ▶ Sæt håndtaget i opbevaringsposition igen

Forberedelse

arbejdsdybde

Justeringen af arbejdsdybden afhænger af aflægningen af snitematerialet.

Aflægning af snitematerialet bag ved støttevalsen

Arbejdsdybden kan indstilles i tre trin. Den midterste indstilling giver optimal arbejdsdybde i de fleste tilfælde.

Aflægning af snitematerialet foran støttevalsen

Arbejdsdybden kan indstilles i to trin. Trinene med 25

Indstilling



Værktøjer må ikke have jordkontakt

Ved kontakt med jorden kan sten eller andre materialer ikke mere tilbageholdes sikkert af stenslagsbeskyttelsen.

Udslyngt materiale kan kvæste personer, også uden for fareområdet.



Vær opmærksom på antal bolte

Indstillingen af arbejdsdybden foretages med to bolte i indstillingssiden.

Hvis der kun anvendes en bolt i indstillingssiden til sikring, kan maskinen blive beskadiget på grund af for høj slitage.

Værktøjer

Justeringen af arbejdsdybden afhænger af værktøjs-typen.

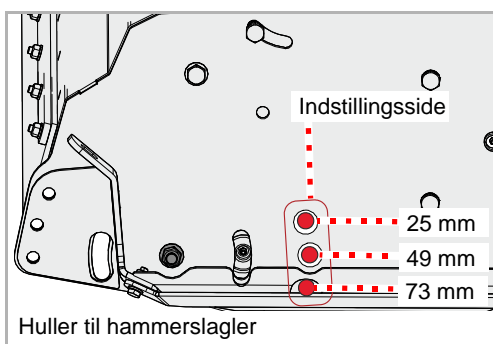

Værktøj	Mulige arbejdsdybder [mm]		
Hammerslagler	25	49	73
M-sjækkelkive	25	49	73
3-dobbelte Y-knive	25	49	73

Arbejdsdybden indstilles via den midterste boring i støttevalsen.

- ▶ Husk at sikre traktoren mod at rulle
- ▶ Hæv maskinen ca. 5 cm
- ▶ Løsn boltene [1] og [2], og tag dem ud
- ▶ Løsn boltene [3]

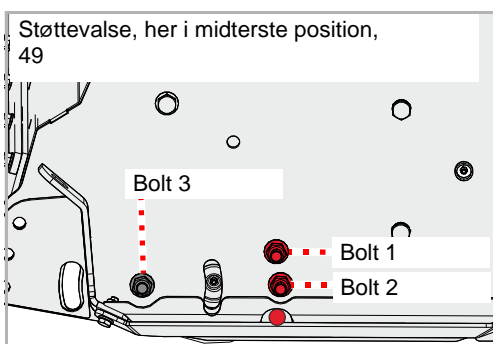

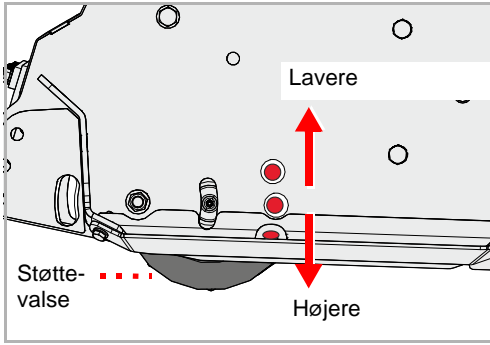

- ▶ Hæv eller sænk maskinen sådan, at den står i den ønskede arbejdsdybde. Vær opmærksom på den midterste boring i støttevalsen. Den midterste boring skal være ud for det hul, hvor den ønskede arbejdsdybde kan indstilles.

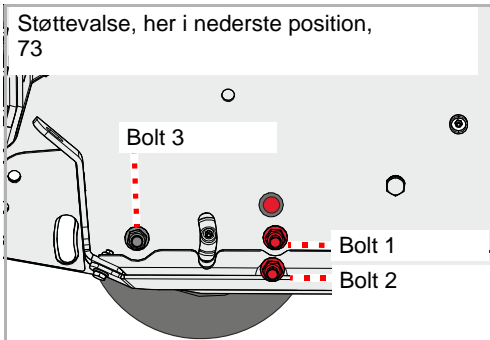

- ▶ Montér boltene [1] og [2], og spænd dem
- ▶ Spænd bolt [3] igen
- ▶ Foretag samme indstilling i modsatte side af huset

Kørsel på vej

transportstilling

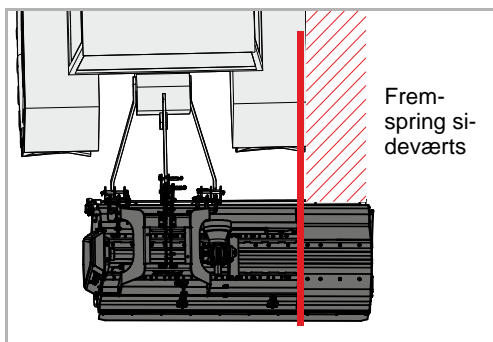

Maskinen kan påmonteres direkte bagved eller foran traktoren eller forskudt sideværts.

Maskine forskudt sideværts

Maskinen rager ud til højre eller venstre side. Tilpas køremåden til dette.

Den samlede bredde på traktor og maskine må ikke overskride den maksimalt tilladte bredde på køretøjer ved transport på vej.

liftarme

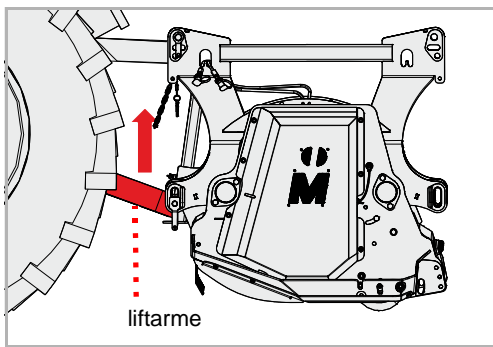

- ▶ Indstil liftarmenes højde med traktorens trepunktsophæng, således at maskinen er hævet tilstrækkeligt i forbindelse med transport

Betjenings-elementer



Maskine med hydraulisk forskydeindretning [+]:

Luk spærrehanerne, og sørg for at sikre betjenings-elementerne

Før kørsel på vej skal traktorens betjenings-elementer sikres mod utilsigtet aktivering.

Hvis ikke betjenings-elementerne på traktoren er sikrede, kan maskinen utilsigtet vippe ud i arbejdsstilling under kørsel på vej. Dette kan medføre ulykker.

Advarselstavler [+]

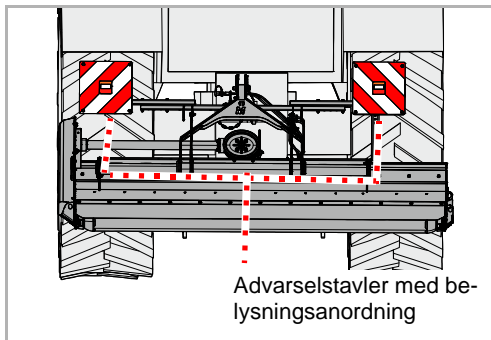

- ▶ Kontrol af korrekt funktion på belysningsanordning

Transport uden tilkobling

Maskinen kan løftes i forbindelse med transport, eksempelvis på en anhænger. Brug kun de markerede steder til anbringelse af løftemidler. Maskinen skal være stillet sikkert.

- ▶ Sikker henstilling af maskinen
- Kapitel »Henstilling og opbevaring«, afsnit »Sikker henstilling af maskinen«, side 50

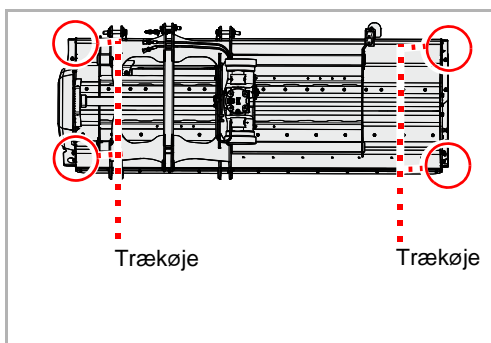

- ▶ Sæt egnet løftegrej på ved lastøjerne og ved tilkoblingen til topstangen
- ▶ Løft maskinen med egnet løftegrej, og sæt den ned på ladet
- ▶ Her skal man sikre maskinen, så den ikke glider

Snitning

arbejdsposition

Maskinens position bag traktoren kan indstilles. Maskinen kan køre direkte bag ved traktoren eller forskudt sideværts.

Valget af position afhænger af det arbejde, der skal udføres.

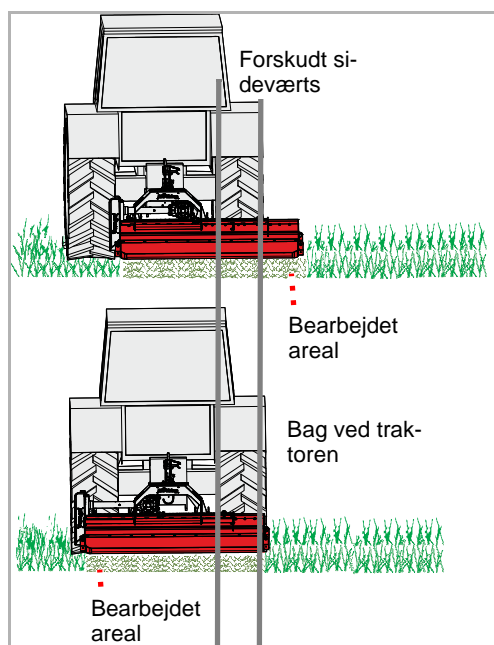

Hydraulisk forskyd- eindretning

- ▶ Parkér traktoren på en plan flade og sørg for at sikre den mod at kunne rulle væk
- ▶ Indstil liftarmenes højde med traktorens trepunktsophæng, således at maskinen er ca. 10 cm over jorden

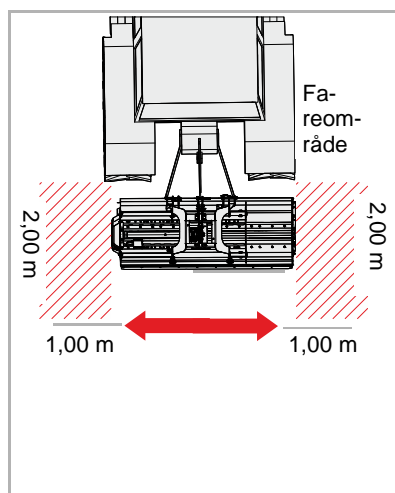

Kontrol af fareområde

Kontrollér maskinens fareområde før forskydning. Sørg for, at udsynet er tilstrækkeligt. Start først forskydningen, når ingen personer eller genstande befinder sig i fareområdet.

Forskydning af maskinen uden kontrol af fareområdet kan føre til alvorlige eller dødelige ulykker.



Forskyd ikke maskinen, når den er sænket ned på jorden.

Maskinen må ikke være sænket ned på jorden, når den forskydes. Hvis maskinen er sænket ned på jorden, når den forskydes, bliver den beskadiget.

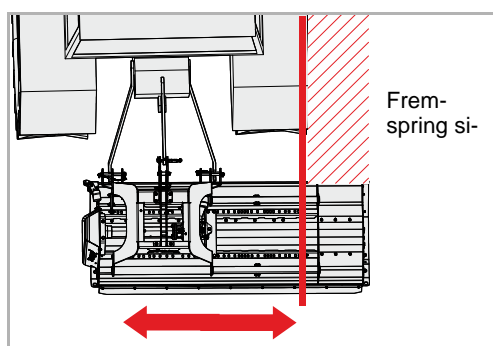

- ▶ Forskyd som ønsket med betjeningselementet

Arbejde

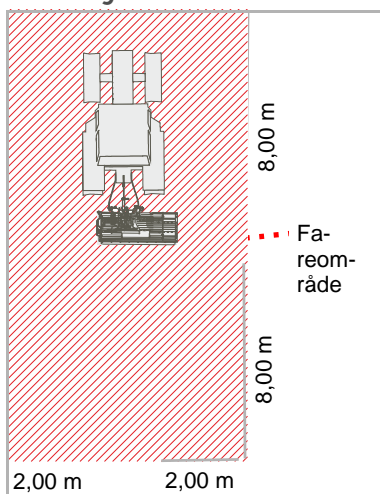

Kontrol af fareområde

Fareområdet foran og bag ved maskinen udgør 8 m, til hver af siderne 2 m. Kontrollér maskinens fareområde før igangsætning, ibrugtagning og under drift. Sørg for, at udsynet er tilstrækkeligt. Sæt først i gang, når ingen personer eller genstande befinder sig i fareområdet.

Under ugunstige forhold kan dele slynges ud af maskinen med høj hastighed. Fareområdet, især foran og bag maskinen, skal være fri for personer, dyr eller genstande før ibrugtagning.

Anvendelse af maskinen uden kontrol af fareområdet kan føre til alvorlige eller dødelige ulykker.

Bedømmelse af støvbelastning

Ved tør jord og tørt snitemateriale kan der dannes meget støv. Ved at tage hensyn til vindretningen kan du begrænse støvbelastningen. Hvis en støvbelastning ikke kan undgås, kan du beskytte dig ved at bruge en støvmaske. Hvis disse foranstaltninger ikke hjælper tilstrækkeligt, skal du benytte en traktor med lukket kabine og støvfilter.

Støvbelastning kan forårsage lidelser i luftvejene.



Arbejd kun fremad

Maskinen må kun være i arbejdsstilling under kørsel fremad. Under bakning skal maskinen løftes.

Hvis maskinen er i arbejdsstilling under bakning, kan der opstå alvorlige skader på maskinen.

Brugeren skal være særlig opmærksom ved arbejde med mulchmaskinen. Arbejde ved grøfter eller skråninger er særligt farligt. Vi kan kun give generelle anvisninger. Brugeren skal bedømme den konkrete situation.

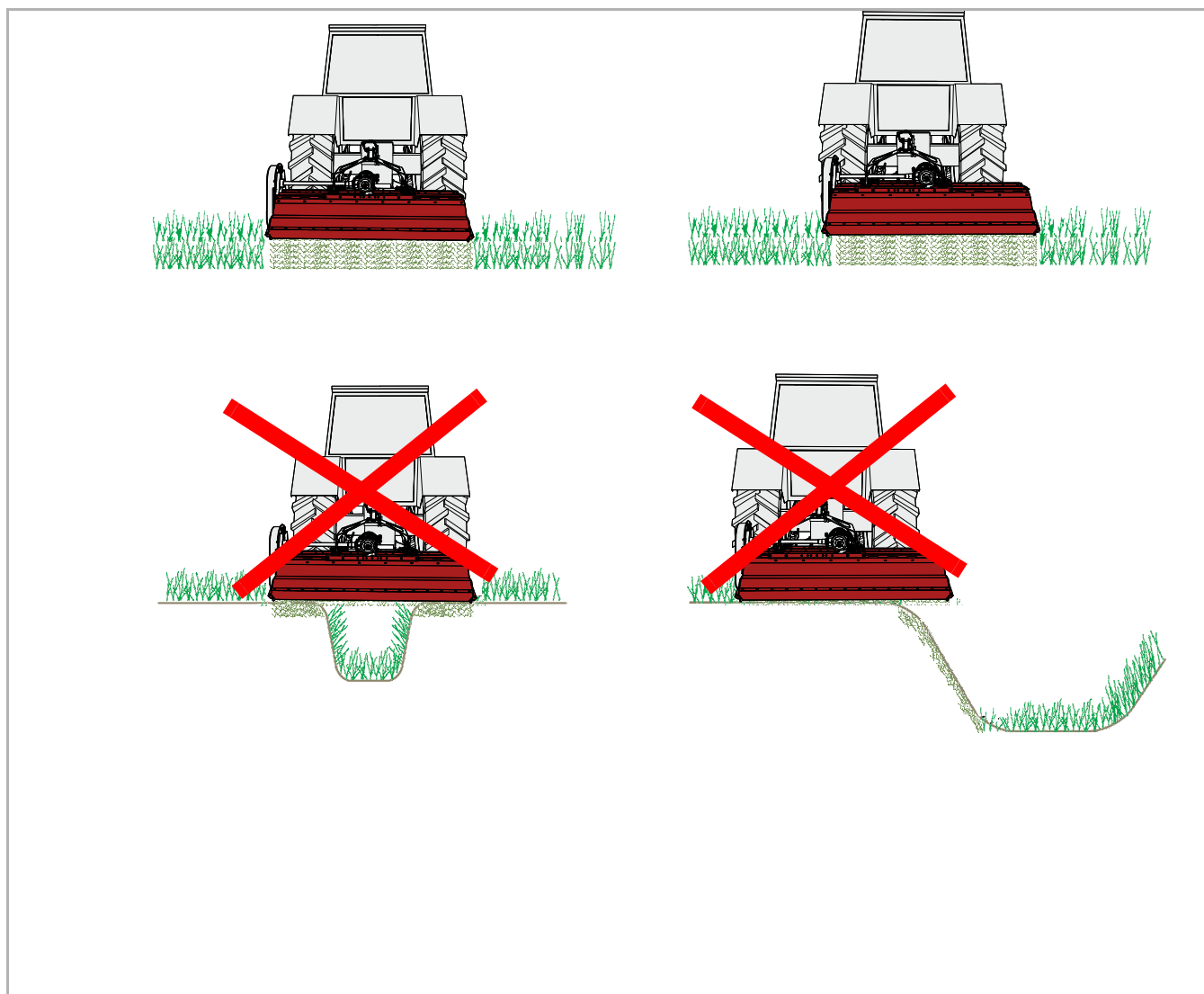



Maskinen må ikke hælde fremad

Maskinen må ikke hælde fremad under arbejdet.

En maskine, der hælder fremad kan tilstoppe, og den arbejder ikke korrekt.

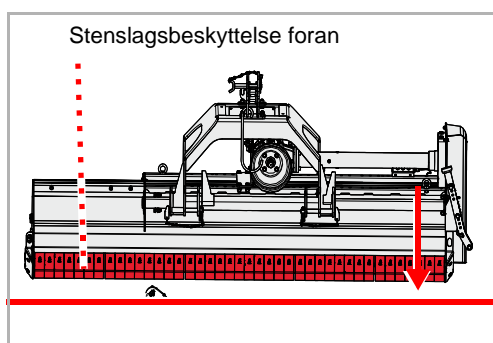

- ▶ Sæk maskinen med traktorens liftarme, indtil den står på jorden. Her skal den forreste stenslagsbeskyttelse stå parallelt med jorden.
- ▶ Sæt traktorens betjeningsselement til liftarmene i flydestilling

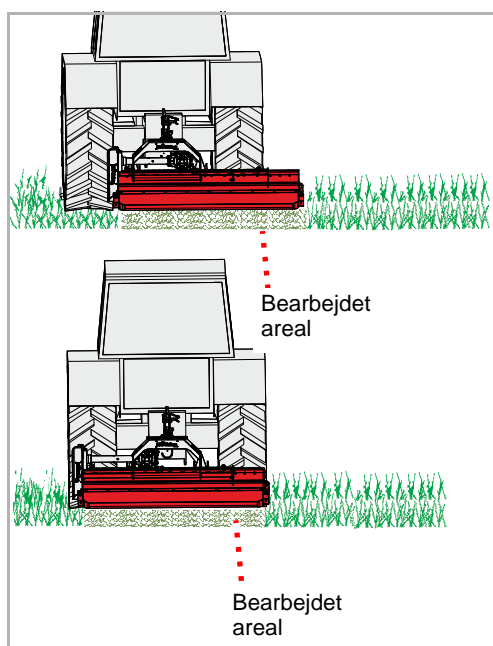

- ▶ Slå kraftudtagsakslen til i arbejdsstilling, og kør langsomt maskinen op på nominelt omdrejningstal
- ▶ Kørs ind i bevoksningen med lav kørehastighed, og forøg hastigheden langsomt. Hold øje med maskinen.

Hvis maskinen arbejder for tungt:

- ▶ Nedsæt kørehastigheden
- ▶ Kørs med passende hastighed. Hastigheden skal tilpasses bevoksningen og terrænets konturer.

rengøring

Rengøringen kan f.eks. foretages med en højtryksrenser. Ret aldrig vandstrålen direkte mod mærkater eller typeskilt.



Lejerne må kun rengøres med lavt tryk

Lejerne må kun rengøres med lavt tryk.

Indtrængende vand nedsætter lejerne levetid.

Pleje

For at sikre maskinen en lang levetid anbefaler vi, at den efter sæsonen og ved opbevaring påføres et beskyttende lag olie.



Brug kun godkendt og biologisk nedbrydelig olie, f.eks. rapsolie.

Henstilling og opbevaring

Sikker henstilling af maskinen



Beskyt stilleplads mod uberettigede personer

Hvis maskinen parkeres tilkoblet traktoren eller frakoblet, skal man vælge opbevaringspladsen således, at den er beskyttet mod adgang for uautoriserede personer.

Personer kan blive kvæstede ved kontakt med maskinens dele eller manipulation af maskinen.



Vælg opbevaringspladsen omhyggeligt

Opbevaringspladsen skal være omtrent plan, og underlaget skal være fast.

Hvis underlaget hælder eller giver efter, kan maskinen blive beskadiget, hvis den glider væk.

Krav til stillepladsen:

- Vandret, fast underlag
- Tilstrækkelig plads til alle sider
- Beskyttet, så uberettigede personer, f.eks. legende børn, ikke kan få adgang

- Afbryd elkabler og hydraulikslanger fra traktoren
- Afmontér PTO-akslen
- Sænk støttebenet
- Afmontér topstangen, frigør liftarmene

Elektrisk og hydraulisk system



Forhøjet risiko for tilskadekomst

Ved frakobling af maskinen fra traktoren er der forhøjet risiko for tilskadekomst. Du skal derfor:

- Husk at sikre traktoren mod at rulle
- Stå aldrig mellem traktoren og maskinen ved frakobling
- Betjene trepunktsliften langsomt og forsigtigt

Hvis du ikke følger disse anvisninger, kan det medføre alvorlige personskader eller døden.

- ▶ Afbryd elkablerne og hydraulikslangerne ved udtagene på traktoren
- ▶ Sæt stikkene i holderen

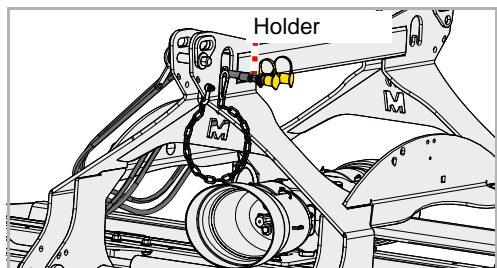

PTO-aksel

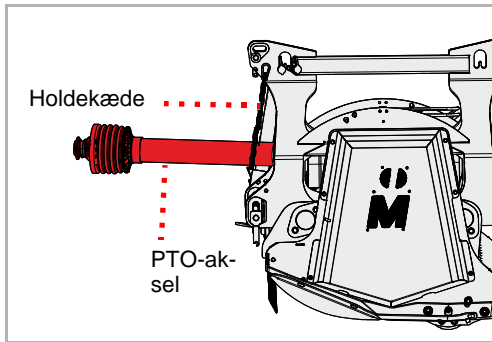

- ▶ Tag PTO-akslen af traktoren
- ▶ Læg PTO-akslen i holdekæden

støtteben

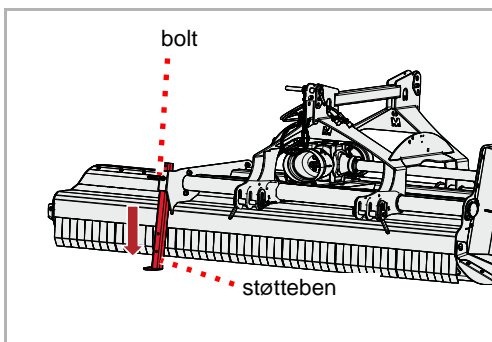

- ▶ Hæv maskinen en smule
- ▶ Tag bolten ud
- ▶ Skub støttebenet ned, og fastgør det i nederste position med bolten
- ▶ Sænk liftarmene, indtil topstangen ikke længere er tryk- eller træk-belastet

Topstang, liftarme

- ▶ Afmonter topstangen
- ▶ Frigør liftarmene, og sænk dem

Opbevaring af maskinen

Den rengjorte maskine skal opbevares på et tørt sted og på et vandret og fast underlag.

→ Afsnit »Sikker henstilling af maskinen«, side 50



Påfør ved opbevaring maskinen et beskyttende lag olie. Brug kun godkendt og biologisk nedbrydelig olie, f.eks. rapsolie.

→ Kapitel »Rengøring og pleje«, fra side 49

Af hensyn til din sikkerhed

Særlige sikkerhedsanvisninger



Forudsætninger for vedligeholdelsesarbejde

Udfør kun vedligeholdelsesarbejde, hvis du har den nødvendige fagviden og egnet værktøj.

Manglende fagviden eller uegnet værktøj kan føre til ulykker.

Sørg for at sikre maskinen imod, at uvedkommende tager den i brug

Istandsættelses- og vedligeholdelsesarbejder samt afhjælpning af funktionsfejl på den tilkoblede maskine skal generelt kun foretages i følgende situationer:

- Frakoblet PTO-aksel
- Slukket motor
- Tændingsnøgle trukket ud

Utilsigtet ibrugtagning kan medføre alvorlige ulykker.



Svejsearbejder

Svejsearbejde må kun udføres af personer med en svejseuddannelse, som derudover har fagviden om reparation af landbrugsmaskiner. Svejsearbejde, der påvirker maskinens konstruktion negativt, er ikke tilladt.

Forkert udført svejsearbejde kan forringe maskinens funktion eller ødelægge den. Ved tvivl skal du kontakte din forhandler før udførelse af svejsearbejde

Anvend reservedele med samme egenskaber

Mange komponenter har specielle egenskaber, der er afgørende for maskinens stabilitet og funktion.

Ved udskiftning af komponenter skal dimensioner, styrke og materialekvalitet være garanteret. Vi anbefaler kun at bruge originale dele.

Ved anvendelse af reservedele, der ikke opfylder kravene, er der risiko for skader på maskinen eller forringelse af arbejdsydelsen.

Sikkerhedsforanstaltninger ved håndtering af olie eller smøremidler



Tilsætningsstoffer i olie og smøremidler kan have skadelige virkninger på sundheden. Da en mærkning efter fareforskrifter ikke er nødvendig, skal du være opmærksom på følgende:

Undgå kontakt med huden

Undgå hudkontakt med disse midler.
Hudkontakt kan medføre hudskader.

Beskyt huden

Beskyt huden med hudbeskyttelsescreme eller oliebestandige handsker ved omgang med olie eller smøremidler.
Olie kan forårsage sundhedsskader.

Brug ikke olier til rengøring

Brug aldrig olie og smøremidler til rengøring af hænderne!
Desuden kan spåner og afslidt materiale i disse stoffer forårsage kvæstelser.

Skift snavset tøj

Skift hurtigst muligt tøj, hvis det er forurenet af olie.
Olie kan forårsage sundhedsskader.



- Spildolie skal indsamles og bortskaffes iht. lovens bestemmelser
- Kontakt straks en læge ved hudskader på grund af olie eller smøremidler

Generelle anvisninger

Disse anvisninger vedrører generelt vedligeholdelsesarbejde. I forbindelse med vedligeholdelsesarbejde skal maskinen altid være sikret i arbejdsstilling. Hvis transportstillingen er påkrævet til vedligeholdelsesarbejde, finder du en henvisning til vedligeholdelsesarbejdet.



Arbejde med fedtsprøjte:

Smøringen foretages med 1-2 pumpeslag på fedtsprøjten. Hvis du mærker modstand inden det andet pumpeslag med fedtsprøjten, skal du untlade det andet pumpeslag.

For meget fedt driver lejerne fra hinanden. På den måde kan støv og snavs trænge ind i lejerne og medføre for tidlig slitage.

Vedligeholdelse

Grundlæggende

Denne tabel indeholder korte forklaringer på de vigtigste begreber inden for vedligeholdelse.

Arbejde	Udførelse
Smøring med fedt	<ul style="list-style-type: none">• Påfør fedt på glidefladerne med en pensel
Smøring	<ul style="list-style-type: none">• 1 - 2 slag fra en fedtsprøjte er som regel tilstrækkeligt, hvis intet andet er angivet
Smøring med olie	<ul style="list-style-type: none">• Brug udelukkende olie på vegetabilsk basis, f.eks. rapsolie, hvis intet andet er angivet• Mineralske olier er uegnede• Brug af spildolie udgør en risiko for din sundhed og er desuden strengt forbudt
Udskiftning	<ul style="list-style-type: none">• Udskift den pågældende del iht. anvisning i kapitlet »Vedligeholdelse«
Kontrollér	<ul style="list-style-type: none">• En kontrol er somme tider forbundet med en udskiftning af den pågældende del
Overhold vedligeholdelsesintervaller	<ul style="list-style-type: none">• Alle angivelser refererer til en gennemsnitlig maskinudnyttelse• Ved kraftig belastning, f.eks. på maskinstationer, skal du vælge tilsvarende kortere vedligeholdelsesintervaller• Også ved ekstreme arbejdsbetingelser kan kortere vedligeholdelsesintervaller være aktuelle, eksempelvis ved kraftig støvudvikling

Skrueforbindelser

Efterspænding af skruer

Alle skruer skal efterspændes:

- efter de første driftstimer
- afhængigt af anvendeshyppighed
- Dog mindst en gang pr. sæson

Tilspændingsmomenter generelt

Spænd alle skrueforbindelser i henhold til angivelserne i tabellen. Hvis andre tilspændingsmomenter er nødvendige, angives disse i de enkelte tilfælde i kapitlet »Vedligeholdelse«. Skruernes min. kvalitet er "8.8".

skruestørrelse	Skruernes kvalitet		
	„8.8“	„10.9“	„12.9“
	Tilspændingsmomenter i Nm		
M6		14	17
M8	24	34	41
M10	48	68	81
M12	85	120	145
M16	210	290	350
M20	425	610	710
M24	730	1050	1220

Vedligeholdelse

Vedligeholdelsesintervaller og indstillingsarbejde

Angivelserne er baseret på en gennemsnitlig anvendelse af maskinen under normale arbejdsbetingelser. Ved stor belastning, eksempelvis på maskinstationer eller under ekstreme arbejdsbetingelser såsom kraftig støvudvikling, skal vedligeholdelsesintervallerne være kortere.

	efter de første driftstimer	En gang dagligt	efter 30 driftstimer	Efter 75 driftstimer	En gang pr. sæson	Ved behov	Ved slitage	Smør / smør med olie / smør med fedt	Kontrollér	Udskiftning	Rengøring
Generelt											
Efterspænd alle skruer	•					•					
visuel kontrol	•	•									
lejer		•				•		•			
Omdrejningspunkter		•							•		
hydraulik											
Hydraulikslanger hvert 6. år										•	
Hydraulikslanger generelt						•	•			•	
hydraulikcylinder		•		•		•		•	•		
Værktøjer											
Fastgørelser på rotoren		•							•		
Tilstand, slitage		•							•		•
Andet											
Rotorens leje		•						•			
Valsens leje		•						•			
Led og bolte			•					•			
PTO-aksel Beskyttelsesafskærmning		• •				• •		• •	• •	• •	• •
Gearolie		•			•				•		•

Smørearbejde

Smøring af lejer

Lejerne skal smøres regelmæssigt. Smør med kun 1 - 2 slag fra fedtsprøjten:

- Ifølge vedligeholdelsestabel
- Efter kraftig belastning
- Dog mindst en gang pr. sæson

Vedligeholdelsesfrie lejer må ikke smøres.

Vedligeholdelse

Oversigt over smøresteder

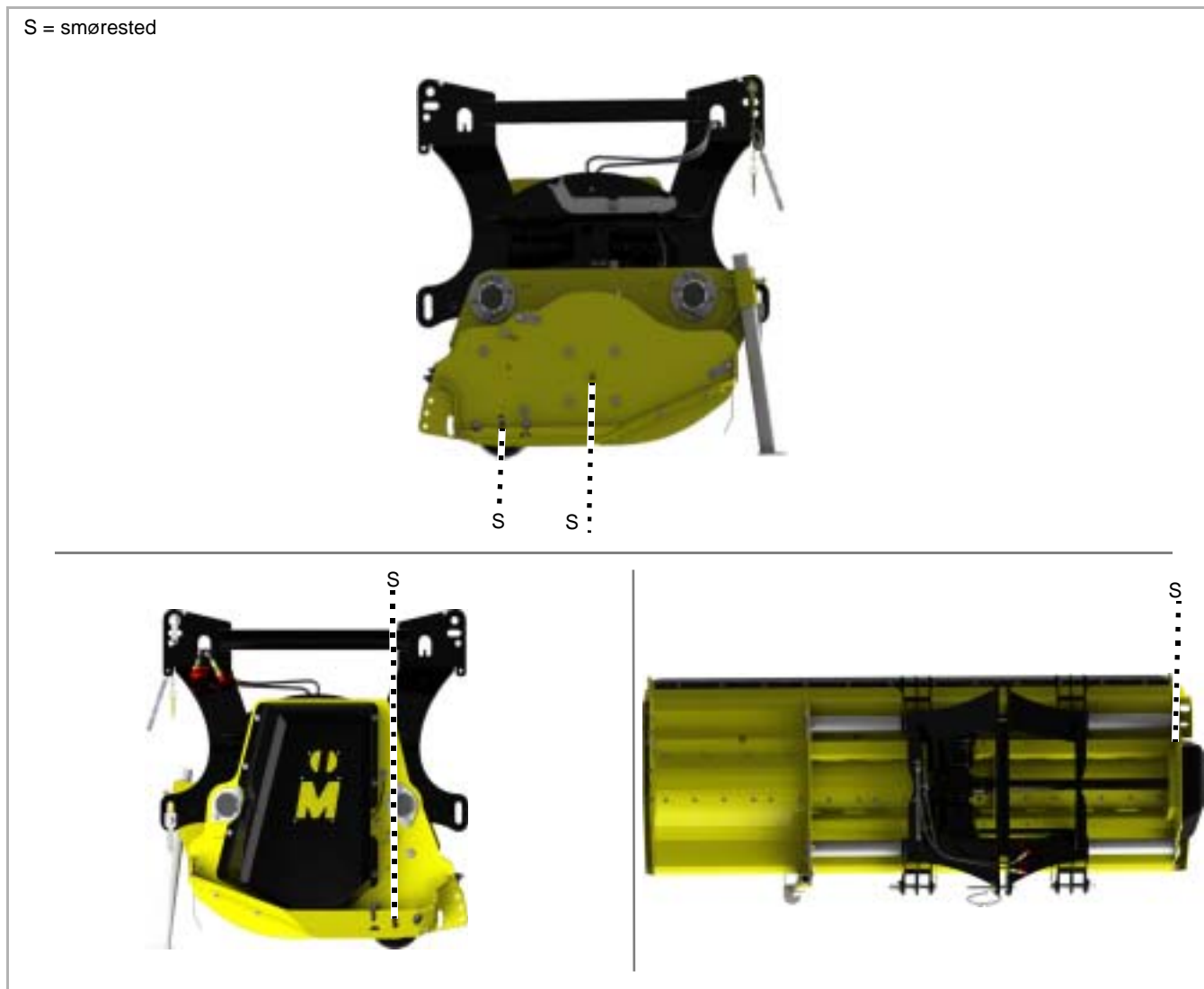

Andre smøresteder

Som hovedregel gælder følgende:

- Maskinen kan have flere smøresteder ud over dem, som er anført her i betjeningsvejledningen
- Smørestederne befinder sig som regel på led eller lejer. Kontrollér derfor hele maskinen for sådanne smøresteder.



Placeringen af smøreniplen vises for det meste eksemplarisk ved hjælp af en komponent. Hvis der er flere af disse komponenter, skal smøreniplerne smøres på hver komponent.

PTO-aksel

Kardanakserne udsættes for store belastninger. Derfor er en regelmæssig vedligeholdelse afgørende for kardanakserne levetid. Her anføres kun de vigtigste arbejdsopgaver.

Fuldstændigt vedligeholdelsesarbejde på kardanakslen:

→ Driftsvejledning til kardanaksel

Kontrol

dagligt

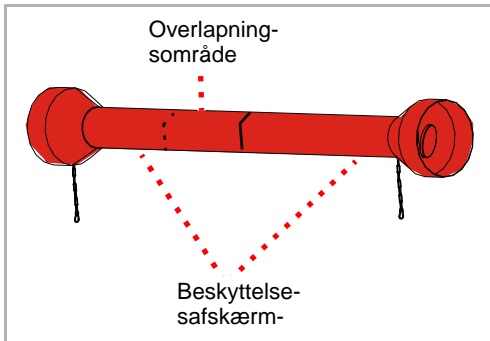

- ▶ Kontrollér kardanaksel for tilsmudsning, og rengør eventuelt. Støv i forbindelse med olie og fedt fører til større slitage

Hvis kardanakslen er meget tilsmudset:

- ▶ Rengør kardanaksel
- ▶ Smør overlapningsområdet under beskyttelsesafskærmningen

→ Driftsvejledning til kardanaksel

- ▶ Kontrollér, om beskyttelsesafskærmningen er beskadiget

Hvis beskyttelsesafskærmningen er beskadiget:

- ▶ Skift beskyttelsesafskærmningen ud

→ Driftsvejledning til kardanaksel

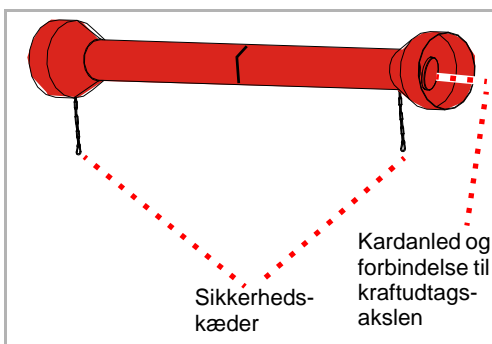

- ▶ Kontrollér, at sikkerhedskæderne er monteret, og at de fungerer korrekt

Hvis ikke sikkerhedskæderne er monteret, eller hvis de er meget slidte:

- ▶ Udskift sikkerhedskæderne

→ Driftsvejledning til kardanaksel

- ▶ Kontrollér, om PTO-akslens kardanled er slidte, og om forbindelsen til kraftudtagsakslen er slidt

Hvis kardanleddene er meget slidte:

- ▶ Udskift kardanled

→ Driftsvejledning til kardanaksel

Smøring

Hver 50 driftstimer

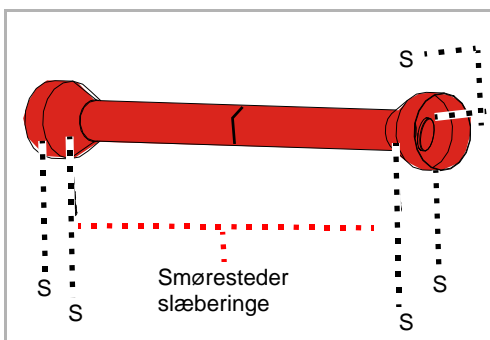

Ved kraftig belastning eller ved ekstreme arbejdsbetingelser, f.eks. kraftig støvudvikling, er hyppigere smøring påkrævet.

- ▶ Smør i kardanleddet med et til to slag fra fedtsprøjten
- ▶ Smør med et til to slag fra fedtsprøjten ved slæberingene

På vidvinkel-PTO-aksler:

I vidvinkel-leddet findes en forrådssmøring, der skal fyldes med 400-500 g [14-17 OZ] fedt.

- ▶ Smør med mindst 5-6 slag fra fedtsprøjten

→ Driftsvejledning til kardanaksel

Vedligeholdelse

Gearolie

Gearolien skal overholde specifikationerne.

→ Kapitel »Lær maskinen at kende«, afsnit »Tekniske data«, side 24

Kontrollér

2x pr. sæson

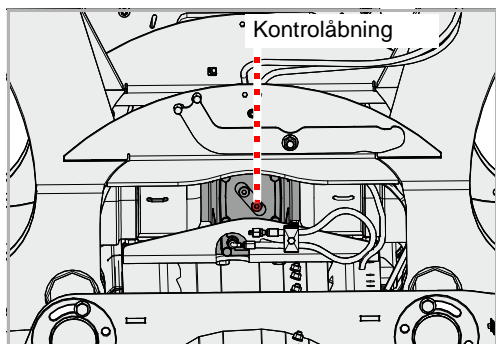

- ▶ Løsn skrue ved kontrolåbningen med en unbrakonøgle, og tag skruen ud
- ▶ Kontrollér oliestand. Oliestanden skal nå op til kontrolåbningens nederste kant.
- ▶ Skru skrue ved kontrolåbningen ind igen

Efterfyldning

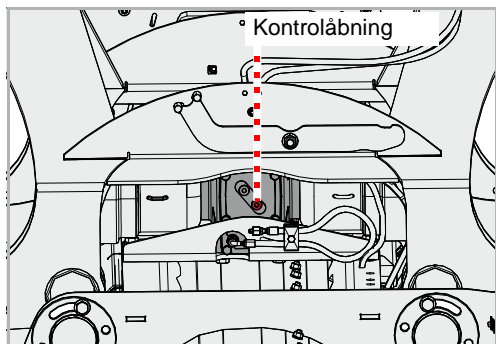

- ▶ Løsn skrue ved kontrolåbningen med en unbrakonøgle, og tag skruen ud

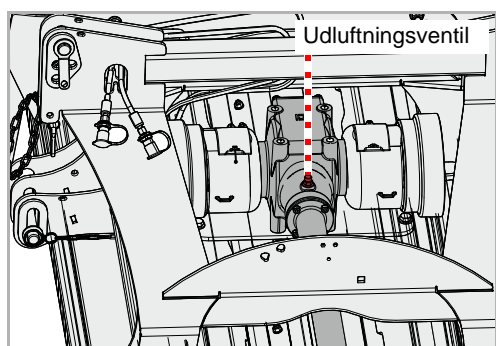

- ▶ Skur udluftningsventilen af
- ▶ Påfyld gearolie med en tragt iht. specifikationerne, til oliestanden når op til underkanten af kontrolåbningen
- ▶ Skru skrue ved kontrolåbningen ind igen
- ▶ Skru udluftningsventilen ind igen

Udskiftning

1x pr. sæson

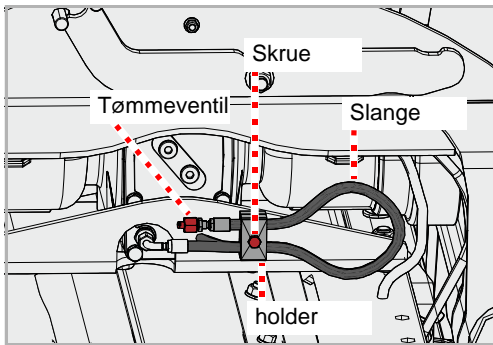

- ▶ Stil en opsamlingsbeholder til spildolie klar
 - ▶ Løsn skruen på holderen
 - ▶ Tag slangen ud af holderen
 - ▶ Åbn tømmeventilen på slangen
 - ▶ Før slangen ned i opsamlingsbeholderen
 - ▶ Lad al olie løbe ud
 - ▶ Luk tømmeventilen på slangen
 - ▶ Hæng slangen i holderen, og spænd skruen på holderen
 - ▶ Efterfyld ny gearolie
- Afsnit »Efterfyldning«

Værktøjer

Ved behov

Værktøjet skal udskiftes, når:

- De er beskadigede
- De er meget slidte
- værktøjsboringen er slidt
- boltene eller møtrikken er slidt

Det er vigtigt, at rotoren kører uden ubalance. Du skal derfor:

- Skift altid værktøjet ud med samme type
- Udskift altid værktøj med noget med samme farvemærkning



Udskift altid hele værktøjssættet. Ved udskiftning af et enkelt værktøj kommer rotoren i ubalance, hvilket medfører højere slid på lejer eller beskadigelse af lejer og rotor.



Sikring af maskine

Arbejdet må kun foretages på en maskine, der er sikret mod at rulle og mod at synke ned. Sikringen mod at synke ned kan f.eks. etableres med godkendte og tilstrækkeligt dimensionerede støtteben. *Hvis maskinen ikke sikres mod at rulle og synke ned, er der risiko for alvorlige eller dødelige ulykker.*



Nyt værktøj – nyt monteringsæt

Ved udskiftning af værktøj skal bolte, møtrikker, muffer eller sjækler også udskiftes.

Hvis ikke monteringsdelene udskiftes, kan slidte komponenter knække. Værktøjer kan løsne sig og blive slynget væk under arbejdet. Personer, også uden for fareområdet, kan blive kvæstet alvorligt eller slået ihjel.



Anvendelse af originale reservedele

Boltene og møtrikkerne til fastgørelse af værktøjet har særlige egenskaber og høj styrke.

Hvis ikke boltene og møtrikkerne har de påkrævede egenskaber, kan værktøjet løsne sig under arbejdet og blive slynget ud. Personer, også uden for fareområdet, kan blive kvæstet alvorligt eller slået ihjel.



Du kan vælge mellem værktøjssættet med hammerslagler eller værktøjssættet med sjækkelknive. Udskift altid hele værktøjssættet.

Hammerslagler

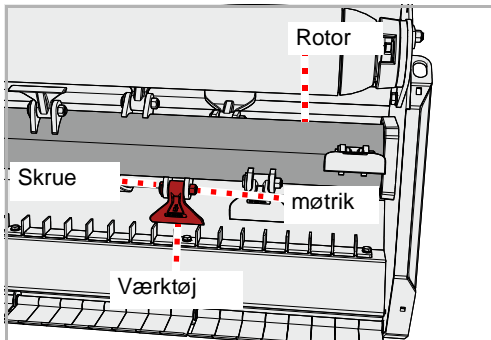

- ▶ Sørg for at sikre maskinen mod at rulle og synke
- ▶ Løsn møtrik, og tag skrue ud
- ▶ Fjern det gamle værktøj
- ▶ Montér nyt tilsvarende værktøj
- ▶ Sæt en ny bolt i, og spænd den med en ny møtrik

M-sjækkelknive

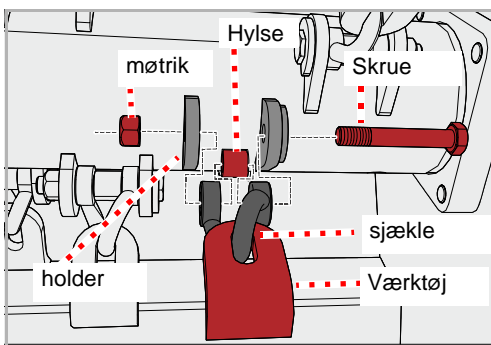

- ▶ Sørg for at sikre maskinen mod at rulle og synke
- ▶ Løsn møtrik, og tag skrue ud
- ▶ Fjern værktøjet og sjæklen
- ▶ Fjern muffen
- ▶ Montér en ny muffe
- ▶ Montér nyt værktøj og ny sjækel på samme måde
- ▶ Sæt en ny bolt i, og spænd den med en ny møtrik

3-dobbelte Y-knive

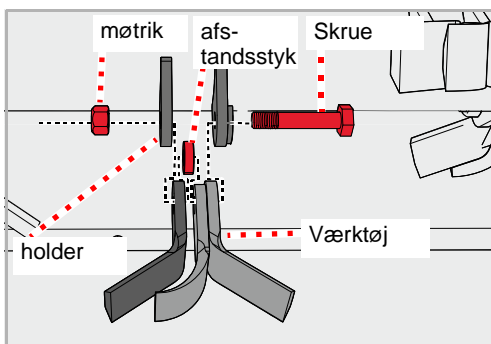

- ▶ Sørg for at sikre maskinen mod at rulle og synke
- ▶ Løsn møtrik, og tag skrue ud
- ▶ Fjern værktøjet og afstandsstykket
- ▶ Montér nyt værktøj og nyt afstandsstykke på samme måde
- ▶ Sæt en ny bolt i, og spænd den med en ny møtrik

Drivrem

Ved behov

Kontrol

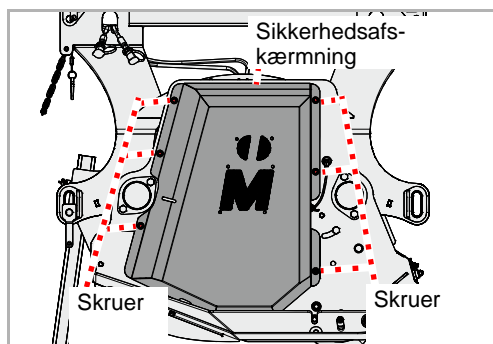
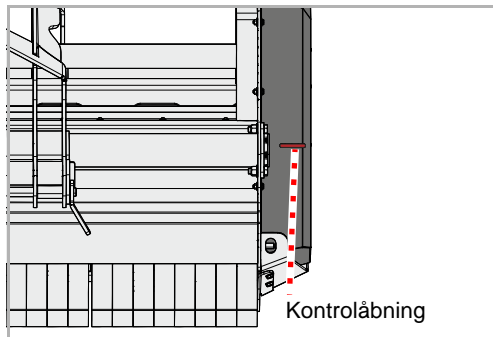

Drivremmen strammes med en fjeder. Hvis drivremmen ikke er tilstrækkeligt stram, skal den efterspændes. Hvis der er revner, eller hvis drivremmen er beskadiget, skal den udskiftes.

Der findes en kontrolåbning på maskinen.

- ▶ Kontrollér drivremmens stramning. Ved en belastning på 6 kg må kileremmen ikke kunne trykkes mere end 10 mm ned.

- ▶ Fjern boltene, tag sikkerhedsafskærmningen af
- ▶ Kontrollér kileremmen for skader
- ▶ Monter sikkerhedsafskærmning igen

Stramning

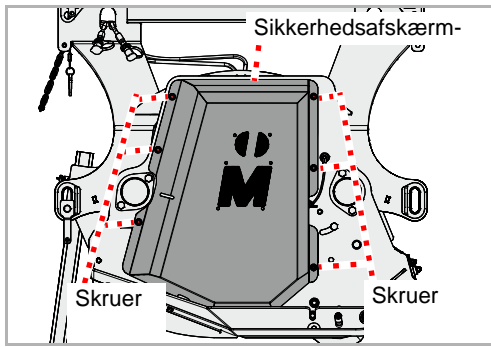

- ▶ Fjern boltene, tag sikkerhedsafskærmningen af

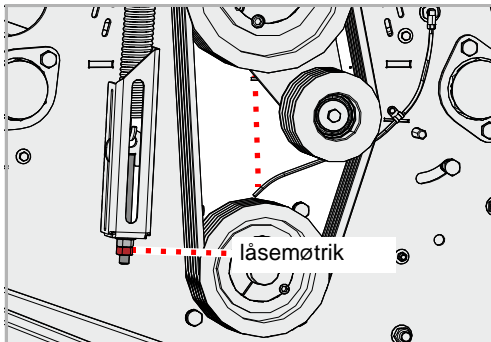

- ▶ Løsn kontramøtrikken

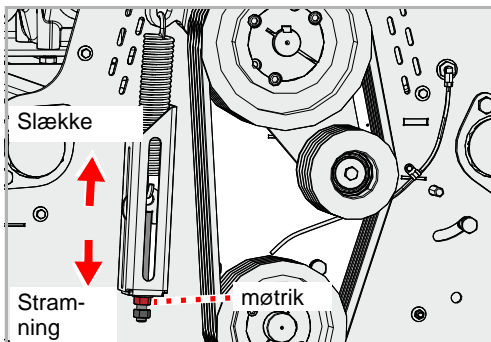

- ▶ Justér remstramningen som ønsket med møtrikken
- ▶ Spænd kontramøtrikkerne igen

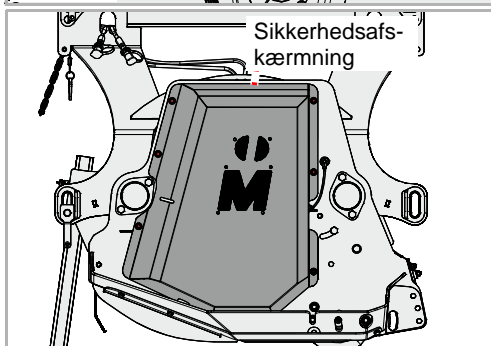

- ▶ Monter sikkerhedsafskærmning igen

Vedligeholdelse

Udskiftning

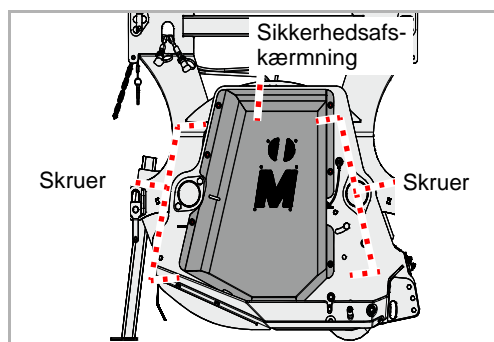

Hvis der er revner eller andre skader på drivremmen, skal den udskiftes.

- ▶ Fjern boltene, tag sikkerhedsafskærmningen af

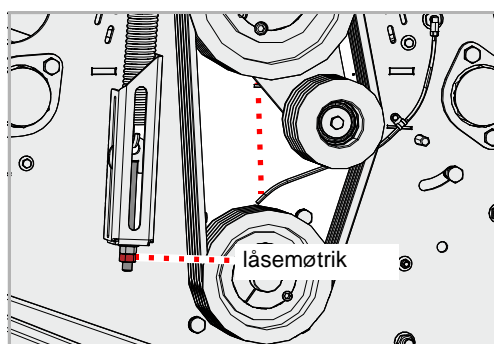

- ▶ Løsn kontramøtrikken

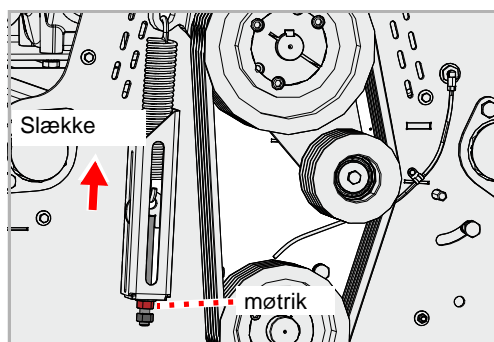

- ▶ Slæk drivremmene med møtrikken

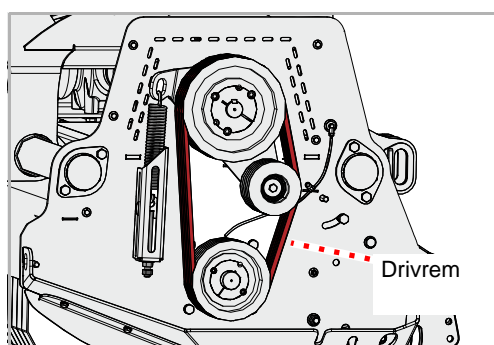

Drivremmen består af fem smalle drivremme.

- ▶ Fjern de gamle drivremme
 - ▶ Montér nye drivremme
 - ▶ Kontrollér, at drivremmene sidder korrekt
 - ▶ Stram drivremmen
- Afsnit »Stramning«, side 65
- ▶ Monter sikkerhedsafskærmning igen

Meder

Ved behov



Mederne beskytter maskinen mod direkte kontakt med jorden. Hvis ikke de udskiftes rettidigt, beskadiges maskinens hus.

Sikring af maskine

Arbejdet må kun foretages på en maskine, der er sikret mod at rulle og mod at synke ned. Sikringen mod at synke ned kan f.eks. etableres med godkendte og tilstrækkeligt dimensionerede støtteben. *Hvis ikke maskinen sikres mod at kunne rulle væk og sænkes, kan det medføre alvorlige kvæstelser eller dødsfald.*

Meder

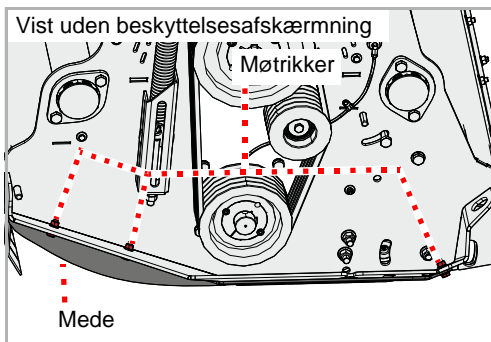

Der sidder meder i hver side.

- ▶ Løsn møtrikkerne, og fjern boltene og underlagsskiverne
- ▶ Tag den gamle mede af
- ▶ Sæt den nye mede på
- ▶ Sæt nye bolte og underlagsskiver i
- ▶ Spænd boltene med nye møtrikker

Hvis meden i den anden side også er slidt:

- ▶ Udskift meden i den anden side

tilbehør

Advarselstavler med belysningsanordning

Der findes advarselstavler med integreret belysningsanordning til transport af maskinen på vej.

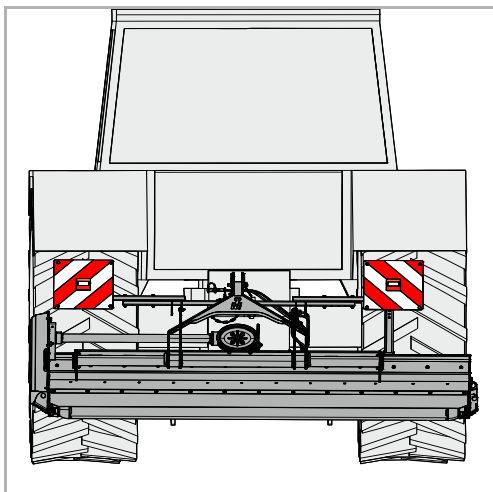

Slidindlæg

Et indlæg af metal beskytter huset mod slitage.

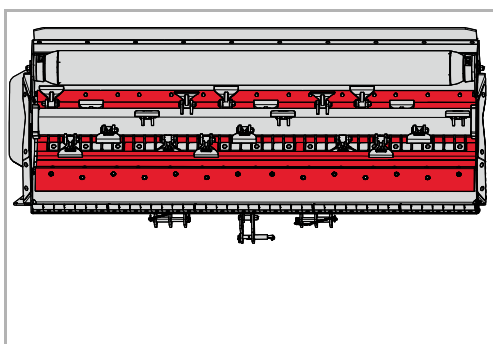

Modskær

Et ekstra modskær optimerer tilførslen af materialet. Derved opnås en bedre findeling.

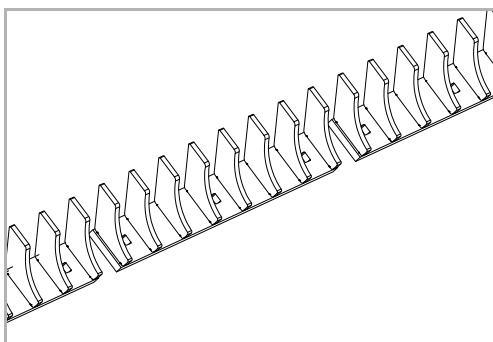

Klippeskinne

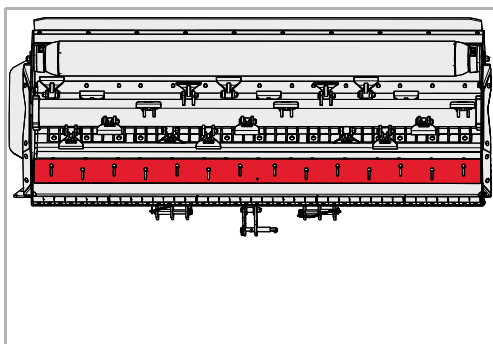

Graden af findeling kan ændres med en klippeskinne. På denne måde kan man vælge, hvor fint materialet skal findeles.

Driftstimetæller

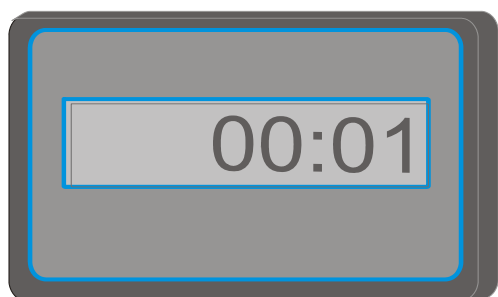

En elektronisk driftstimetæller viser det faktiske antal driftstimer. Derved kan man registrere data præcist, eksempelvis i forbindelse med fakturering.

Afhjælpning af fejl

Fejl kan ofte afhjælpes nemt og hurtigt. Ved hydraulikproblemer skal du først kontrollere følgende:

- Er hydraulikslangerne tilsluttet korrekt?
- Er styreventilen på traktoren defekt?
Kontakt i bekræftende fald din forhandler.
- Er traktorens hydraulikpumpe defekt?
Kontakt i bekræftende fald din forhandler.

Før du kontakter kundeservice, bedes du ved hjælp af følgende tabeller undersøge, om du selv kan afhjælpe fejlen.

fejl	Årsag	Afhjælpning
Kraftige vibrationer og støjudvikling	Værktøjer er slidte	Udskift værktøjer
	Et eller flere værktøjer mangler	Udskift værktøjer
	Værktøjer er beskadigede	Udskift værktøjer
	Lejer til rotoren er slidte	Få udskiftet lejer
	Fremmede dele er viklet omkring rotoren, f.eks. tråd	Fjern fremmede dele
	Værktøjer har løsnet sig	Spænd møtrikker på skruerne
	PTO-akslens omdrejningstal ikke indstillet rigtigt	Indstil passende omdrejningstal på PTO-akslen
	Rotor ikke afbalanceret rigtigt	Kontrollér afbalancering, og få eventuelt rotoren afbalanceret på ny
Hurtig slitage af værktøjerne	Værktøjerne arbejder for dybt	Indstil korrekt arbejdsdybde
Upræcist snit og uensartet fordeling af snittematerialet	Kørehastighed for høj	Sænk kørehastigheden
	Værktøjerne arbejder for dybt	Indstil korrekt arbejdsdybde
	Værktøjerne arbejder for højt	Indstil korrekt arbejdsdybde
	Slidte drivremme	Udskift drivremmene som et sæt
	Drivrem ikke tilstrækkeligt stram	Kontrollér drivremmens stramning, og stram eventuelt
	Omdrejningstallet på traktorens PTO-aksel er for lavt	Forøg omdrejningstal
	Værktøjer er slidte	Udskift værktøjer
	Maskinen står ikke parallelt med jorden	Indstil maskine korrekt
Rotor drejer ikke rundt	Rotor er blokeret af fremmedlegeme	Fjern evt. fremmedlegemer
	Friløbet i PTO-akslen eller i gearret er monteret forkert	Få friløbet monteret korrekt

fejl	Årsag	Afhjælpning
Kardanakslen drejer rundt, men ikke rotor	Revnet drivrem	Udskift drivremmen
Usædvanlige lyde fra kardanakslen	Utilstrækkelig smøring	Smør kardanakslen
Overophedning af gearet	Forkert oliespecifikation	Skift olie, og vælg olie med den rigtige specifikation
	Olie for gammel	Skift olie
	Oliestand for lav	Påfyld olie op til kontrolåbningens underkant
	Overbelastning af maskinen	Hold omdrejningstal i det rigtige område, tilpas kørehastighed efter arbejdet, overhold effektområde (undgå for kraftig bevoksning eller for tykke grene)
Høj slitage på drivremme Drivremme kører varme Kraftoverførsel ikke optimal	Værktøjerne arbejder for dybt og berører jorden	Indstil korrekt arbejdsdybde
	Remskiver ikke justeret parallelt	Få remskiver justeret parallelt
	Slidt drivrem	Udskift drivremmen
	Drivrem ikke tilstrækkeligt stram	Kontrollér strammer
Tab af olie på gearet	Pakningsringe slidt eller beskadiget	Få udskiftet pakningsringe
Brud på drivelementer	Maskine blev igangsat pludselig eller blokeret af fremmedlegemer	Få udskiftet defekt drivelement. Lad maskine starte langsomt.

Bortskaffelse af maskinen

Når maskinen på et tidspunkt er udtjent, skal den bortskaffes korrekt. Overhold de gældende bestemmelser om bortskaffelse.

metaldele

Alle dele kan genvindes som gammelt jern.

Plastdele

Alle plastdele er mærket og kan genbruges.

Olie

Opsaml olie fra hydrauliksystemet i en egnet beholder, og bortskaf den via et indsamlingssted for spildolie.

EF-overensstemmelseserklæring

EF-direktiv
2006/42/EF

Müthing GmbH & Co. KG Soest
Am Silberg 23
D-59494 Soest



erklærer på eget ansvar, at følgende produkt er i overensstemmelse med Rådets direktiv 2006/42/EF:

MU-PRO Vario og ekstraudstyr

Udvalg af harmoniserede standarder:

- DIN EN ISO 4254-1
- DIN EN ISO 4254-12
- EN 13524

Soest, den 15.11.2016



Christian Jungmann
Direktør og bemyndiget til sammensætning af de tekniske bilag

Kopi af typeskilt / notering af serienummer

Maskintype:

Arbejdsbredde:

Serienummer:

Produktionsår:

Stikordsregister

A

Abstellen	50
Ankuppeln	27
Anschließen	
Elektrik	31
Hydraulik	31
Anzieh-Drehmomente	
Allgemein	55
Arbeiten	46
Arbeitgeber	8
Arbeitsstellung	44
Arbeitstiefe	40
Aufkleber, siehe Sicherheitsbildzeichen	

B

Baugruppen	23
------------	----

E

Einsatzbereich	21
2-fach-Y-Messer	21
Hammerschlegel	21
M-Schäkelmesser	21
Einweisung	8
Elektrik	
Anschließen	31

H

Hydraulik	
Anschließen	31

K

Konformitätserklärung	73
-----------------------	----

L

Lager schmieren	57
Lieferumfang	26

M

Maschine	
Lagern	51
Maschine sicher abstellen	50
Maß G	15
Merkmale	22

P

Pflege	49
Piktogramme	9

R

Reinigung	49
Richtungsangaben	13

S

Schraubverbindungen	55
Schutzmaßnahmen	
Öle oder Schmiermittel	53
Schwerpunktabstand	15
Sicherheit	10
Abkuppeln	19
Achslasten	15
Ankuppeln	14
Bestimmungsgemäße Verwendung	21
Gesamtgewicht	15
In Betrieb nehmen	17
Landwirtschaftliche Ausbildung	13
Mindestballastierung	15
Mitfahren	17
Pflege- und Wartungsarbeiten	19
Pflege- und Wartungsintervalle	19
Reifentragfähigkeit	15
Reinigung	20
Schraubverbindungen prüfen	20
Schweißarbeiten	20
Schwerpunktabstand	15
Sicherheitsbildzeichen	10
Verändertes Fahr- und Bremsverhalten	17
Sicherheitsbildzeichen	10
Bedeutung	11
Störungen	70
Symbole	9

T

Technische Daten	24
Transport ohne Ankuppeln	43

W

Warntafeln	43
Wartung	
Allgemeine Hinweise	53
Sicherheit	52
Übersicht Schmierstellen	58
Wartungsintervalle	56

Z

Zielgruppe	8
Zusatzausrüstung	68
Betriebsstundenzähler	69
Gegenschneide	68
Schneidschiene	69
Verschleißeinlage	68
Warntafeln mit Beleuchtungseinrichtung	68

