



LIETOŠANAS PAMĀCĪBA

LV | Oriģināls

MU-O

SĀKOT AR SĒRIJU 2015

IZDEVUMS 09.2023

PRODUKTA NUMURS MU-O_BA_15_LV_09-2023

Mašīnas identifikācija

Lai jūsu pārdevējs varētu jums sniegt palīdzību iespējami ātrāk, viņam ir nepieciešama noteikta informācija par jūsu mašīnu.

Ierakstiet informāciju šajā lapā.

Apzīmējums

Apstrādes platums

Svars

Mašīnas numuri

Papildaprīkojums

Pārdevēja adrese

Ražotāja adrese

Müthing GmbH & Co. KG Soest
Am Silberg 23
59494 Soest
Vācija

Saņemšanas apliecinājums

- Aizpildiet šo lapu kopā ar pārdevēju.
- Šo lapu izņemiet no lietošanas instrukcijas un ne vēlāk kā 10 dienas pēc mašīnas piegādes nosūtiet ražotājam. Tikai tad garantija stāties spēkā piegādes datumā

Kam:
Uzņēmums Müthing GmbH & Co. KG Soest
Am Silberg 23
59494 Soest
Vācija

Esmu iegādājies turpmāk aprakstīto mašīnu no Müthing GmbH & Co. KG Soest un apliecinu, ka mašīna tika piegādāta pilnībā nokomplektēta un esmu to saņēmis kopā ar lietošanas instrukciju un rezerves daļu sarakstu; jūsu tirdzniecības partneris izstāstīja par drošības un brīdinājuma norādēm, kas attiecas uz ierīces lietošanu.

Tāpat apliecinu, ka esmu izlasījis lietošanas instrukciju un to saprotu, apņemos ievērot tajā iekļautos norādījumus. Tas galvenokārt attiecas uz nodaļu "Drošība".

Klients

Uzvārds		Vārds	
Lelas nosaukums			
Pasta indekss		Apdzīvota vieta	
Tālrunis		Fakss	
E-pasts		Datums	

Mašīna

Mašīna	MU-	Sērijas numurs	
Apstrādes platums		Pārvads	
Fiksēta uz- kare		Pārbīdāma uz- kare	
Ražošanas gads		Piegādes da- tums	
Piegādāja			

Klienta paraksts

Tirdzniecības partnera paraksts un zīmogs

Saņemšanas apliecinājums

Saņemšanas apliecinājums – kopija

– Šī lapa paliek klienta ekspluatācijas instrukcijā

Esmu iegādājies turpmāk aprakstīto mašīnu no Müthing GmbH & Co. KG Soest un apliecinu, ka mašīna tika piegādāta pilnībā nokomplektēta un esmu to saņēmis kopā ar lietošanas instrukciju un rezerves daļu sarakstu; jūsu tirdzniecības partneris izstāstīja par drošības un brīdinājuma norādēm, kas attiecas uz ierīces lietošanu.

Tāpat apliecinu, ka esmu izlasījis lietošanas instrukciju un to saprotu, apņemos ievērot tajā iekļautos norādījumus. Tas galvenokārt attiecas uz nodaļu "Drošība".

Klients

Uzvārds		Vārds	
Lelas nosaukums			
Pasta indekss		Apdzīvota vieta	
Tālrunis		Fakss	
E-pasts		Datums	

Mašīna

Mašīna	MU-	Sērijas numurs	
Apstrādes platums		Pārvads	
Fiksēta uz- kare		Pārbīdāma uz- kare	
Ražošanas gads		Piegādes da- tums	
Piegādāja			

Klienta paraksts

Tirdzniecības partnera paraksts un zīmogs

Saņemšanas apliecinājums	3	Novietojiet mašīnu drošā vietā	48
Saņemšanas apliecinājums — kopija	5	Mašīnas uzglabāšana	50
Par šo lietošanas instrukciju	8	Tehniskā apkope	51
Mērķgrupa	8	Jūsu drošībai	51
Drošība	8	Vispārīgas norādes	52
Apmācība	8	Techninēs priežiūros intervalai ir reguliavimo darbai	55
Citi piemērojamie dokumenti	8	Eļļošanas darbi	56
Simboli	9	Kardānvārpsta	58
Drošība	10	Transmisijas eļļa	59
Jūsu drošībai	10	Darba instrumenti	60
Drošības attēli	10	Piedziņas siksna	61
Definīcijas	13	Sliece	64
Kas drīkst strādāt ar mašīnu?	13	Papildaprīkojums	65
Pievienošana	14	Brīdināšanas panelis ar apgaismošanas iekārtu	65
Smaguma centra attālums	15	65	65
Braukšana satiksmē	17	Nodilšanas ieliktnis	65
Ekspluatācijas uzsākšana	17	Īsā smalcināšanas līste	65
Atvienošana	19	Griešanas sliede	66
Kopšana un tehniskā apkope	19	Nukreipimo latakas	66
Citi norādījumi	20	Šoninēs stovējimo atramos	66
Iepazīšanās ar mašīnu	21	Grēblis uzraktas	67
Mašīnas izmantošanas joma	21	Piekare, fiksēta, Cat I un Cat II	67
Mašīnas īpašības	22	Slankioji atrama, I kat. ir I kat.	67
Mezglu apzīmējumi	23	Dviguba slankioji atrama, I kat. ir III kat.	68
Tehniskie dati	24	Apatinēs trauklēs ilginamoji dalis	68
Piegāde un montāža	26	Darba stundu skaitītājs	68
Pārbaudiet piegādes komplektāciju	26	Traucējumu novēršana	69
Mašīnas pievienošana	27	Mašīnas utilizācija	71
Pievienošana traktoram	27	ES Atbilstības deklarācija	72
Kardānvārpsta	30	EK direktīva	72
Hidraulika	32	2006/42/EK	72
Elektriskos	32	UK Declaration of Conformity	73
Grābeklis [+]	33	UKCA	73
Darba dziļums	34	Indekss	74
Griešanas sliede [+]	36		
Nukreipimo latakas [+]	37		
Braukšana satiksmē	39		
Transportēšanas pozīcija	39		
Apakšējā vadītāja	39		
Vadības ierīces	39		
Brīdinājuma plāksnes [+]	40		
Transportēšana bez pievienošanas	40		
Mulčēšana	41		
Darba pozīcijā	41		
Darbi	44		
Tīrīšana un kopšana	47		
Tīrīšana	47		
Apkope	47		
Novietošana un uzglabāšana	48		

Par šo lietošanas instrukciju

Mērķgrupa

Šī lietošanas instrukcija ir paredzēta atbilstoši apmācītiem lauksaimniekiem un personām, kas citādā veidā ir kvalificētas lauksaimniecības darbu veikšanai un ir apmācītas, kā strādāt ar šo mašīnu.

Drošība

Pirms mašīnas ekspluatācijas uzsākšanas vai montāžas iepazīstieties ar to šīs lietošanas instrukcijas daļu, kas attiecas uz veicamo darbību. Jebkurā gadījumā izlasiet drošības norādījumus nodaļā „Drošība” un ievērojiet katrā nodaļā iekļautos brīdinājumus. Tādējādi varēsiet sasniegt optimālus darba rezultātus un strādāsiet droši.

Kā darba devējs

Pirms mašīnas pirmās ekspluatācijas reizes instruējiet darbiniekus, kā droši strādāt ar mašīnu. Mašīnu nedrīkst lietot neapmācītas vai nepilnvarotas personas.

Apmācībā jāietver:

- Darbiniekiem — pārbaudiet priekšnosacījumus drošam darbam ar mašīnu.
- Izsniedziet lietošanas rokasgrāmatu un citus nozīmīgus dokumentus vai organizējiet intensīvas nodarbības, īpašu uzmanību pievēršot drošam darbam ar mašīnu.

Regulāras apmācības

Regulāri, bet ne retāk kā reizi gadā, apmāciet personālu par galvenajiem darbības soļiem, lai nodrošinātu drošu darbu ar mašīnu.

Apmācība

Jūs no pārdevēja saņemat apmācības instrukcijas par mašīnas vadīšanu, drošu ekspluatāciju un kopšanu. Ekspluatācijas uzsākšana bez apmācības veikšanas ir aizliegta.

Citi piemērojamie dokumenti

Mašīnas sastāvdaļa ir gan šī lietošanas instrukcija, gan arī citi dokumenti:

ES Atbilstības deklarācija	Šīs lietošanas instrukcijas daļa → skyrius »ES Atbilstības deklarācija«, puslapis 72
Rezerves daļu saraksts	Iekļauts šīs mašīnas piegādes komplektācijā
Kardānvārpstas lietošanas instrukcija	Iekļauts šīs mašīnas piegādes komplektācijā

Simboli

Lai tekstu izvietotu pārskatāmā veidā, esam izmantojuši dažādus simbolus. Turpmāk redzami to skaidrojumi:

- Punkta simbols ir lietots uzskaitījumos
- ▶ Trijstūris norāda uz veicamajām darbībām

→ Horizontāla bultiņa norāda uz citām teksta vietām

[+] Plusa zīme norāda, ka minētais elements ir papildaprīkojums, kas neietilpst standarta komplektācijā.

Piktogrammas

Mēs izmantojam arī piktogrammas, kas palīdz uzmeklēt teksta vietas:



Brīdinājuma trijstūris norāda uz brīdinājuma norādēm. Tos neievērojot, iespējamās šādas sekas:

- Vidēji smagi līdz smagi savainojumi
- Letāli savainojumi

Atcerieties, ka brīdinājuma norādes saistītas ar atsevišķām darbībām, pirms kuru veikšanas ir svarīgi ievērot brīdinājuma norādes. Nodaļā »Drošība« papildus atradīsiet drošības norādes, kuras nevar piesaistīt atsevišķām darbībām, bet dažādās situācijās tās garantē drošu rīcību.



Šeit atrodamas svarīgas norādes par mašīnu. Tos neievērojot, iespējamās šādas sekas:

- nopietni ierīces funkciju traucējumi,
- mašīnas bojājumi



Šī zīme norāda uz informāciju, padomiem un norādēm par lietošanu.



Šī zīme norāda uz padomiem, veicot montāžas vai iestatīšanas darbus.



Šī zīme norāda uz piemēriem, kas palīdz labāk izprast norādījumus.

Teksts, kas attiecas tikai uz atsevišķām mašīnām vai īpašiem nosacījumiem, ir uz krāsaina fona. Toties teksts nekrāsainā fonā attiecināms uz visām mašīnām. Piemērs:

Tikai MU-Farmer/S ar pneimatisko bremžu iekārtai

- ▶ Bremžu šļūteņu pieslēgšana
- ▶ Hidraulisko šļūteņu pieslēgšana

Jūsu drošībai

Šajā sadaļā ir vispārējas drošības norādes. Lietošanas instrukcijas atsevišķajās nodaļās ir papildu brīdinājuma norādes, kas šeit netiek aprakstītas. Ņemiet vērā drošības norādes:

- lai nodrošinātu savu drošību
- lai nodrošinātu līdzcilvēku drošību
- lai nodrošinātu mašīnas drošību

Darbā ar lauksaimniecības mašīnām ir svarīgi strādāt pareizi, jo pretējā gadījumā pastāv dažādi riski. Tāpēc vienmēr strādājiet īpaši uzmanīgi un nedariet to steigā.

Kā darba devējs

Regulāri un saskaņā ar likumdošanas prasībām informējiet par šiem drošības norādījumiem cilvēkus, kas strādā ar mašīnu.

Drošības attēli

Mašīnai ir piestiprinātas jūsu drošībai paredzētas uzlīmes. Uzlīmes nedrīkst noņemt. Ja uzlīmes ir kļuvušas nesalasāmas vai tās ir atlīmējušās, iespējams pasūtīt jaunas uzlīmes un pielīmēt tās attiecīgajās vietās.

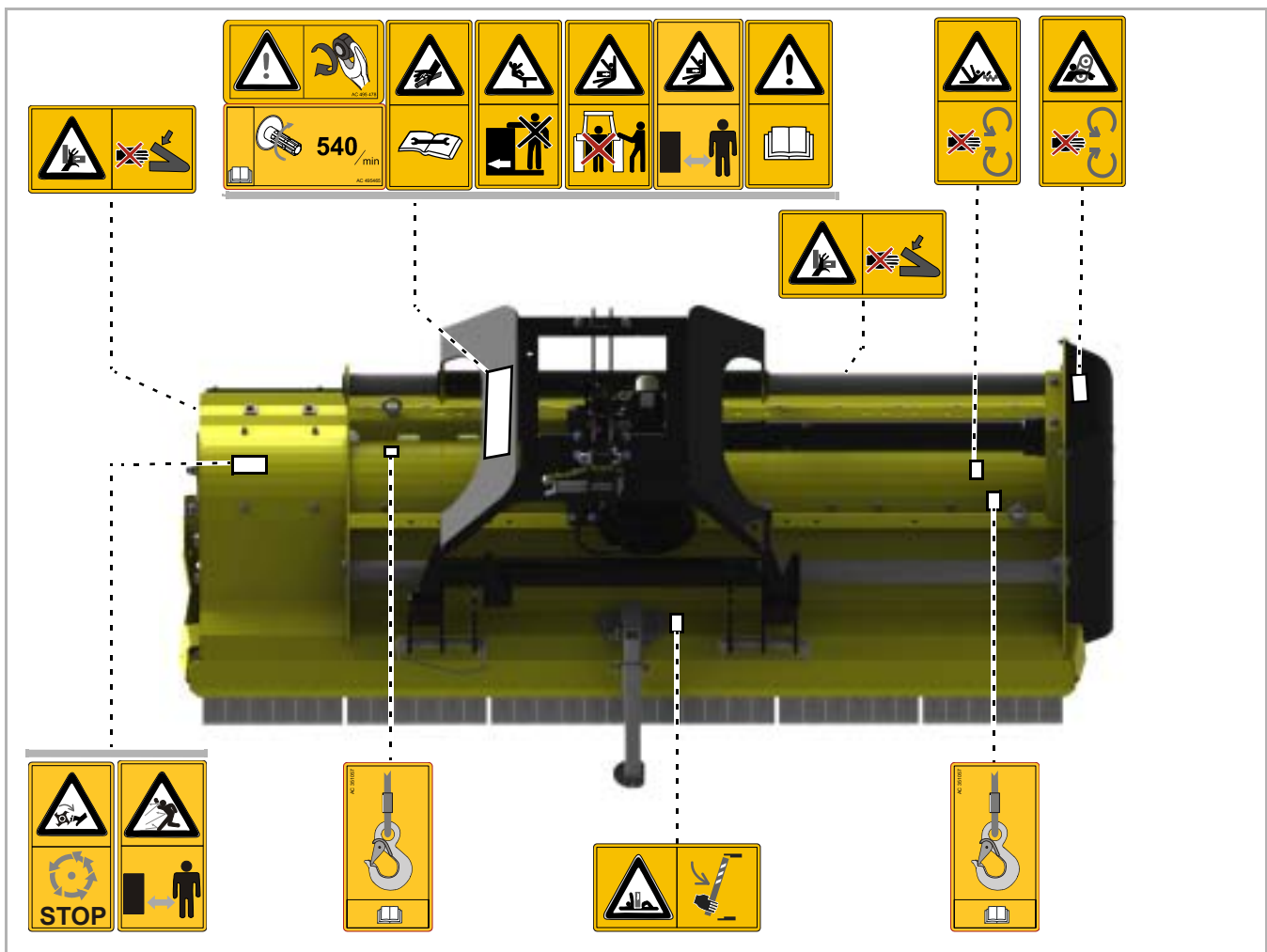

Drošības attēlu nozīme



Izlasiet lietošanas instrukciju un ievērojiet tās norādes

Ekspluatācijas uzsākšana ir atļauta tikai tad, ja iepriekš esat izlasījis un izpratis lietošanas instrukciju. Tas īpaši attiecas uz drošības norādījumiem.



Nestāviet starp traktoru un mašīnu

Pievienošanas un atvienošanas laikā ir īpaši bīstami atrasties starp traktoru un mašīnu, ja dzinējs darbojas. Jānodrošina, lai traktors nevarētu aizripot.



Ir aizliegts mašīnā pārvadāt pasažierus

Tādējādi var gūt smagus vai letālus savainojumus.



Nenoņemiet aizsargierīces

Ja traktora dzinējs darbojas, neatveriet un nenoņemiet aizsargierīces. Nekādā gadījumā nestrādājiet ar mašīnu, kam ir noņemtas aizsargierīces.



Ieraušanas risks! Uzmanieties

Nepareizi rīkojoties ar kardānvārpstu, pastāv ieraušanas risks.



Esiet uzmanīgi hidrauliskā šķidrums noplūdes gadījumā

Meklējot noplūžu vietas, izmantojiet aizsarglīdzekļus. Ar augstu spiedienu izplūstoša smalka eļļas strūkļa var iekļūt acīs un ādā. Ievērojiet attiecīgās drošības norādes lietošanas instrukcijā.



Pacelšanas cilpas

Izmantojot kravas pacelšanas līdzekļus, tos drīkst nostiprināt tikai norādītajās mašīnas vietās.



Rotējošas mašīnas daļas un daļas, kas turpina rotēt

Mašīnas daļas lieskite tik tada, kai jos visiškai nebejuda.



Izmestu priekšmetu izraisīts risks

Darba laikā mašīna var satvert dažādus priekšmetus, piemēram, akmeņus, un izsviest tos uz ārpusi. Citas personas nedrīkst atrasties bīstamajā zonā.



Kustīgu mašīnas daļu izraisīts risks

Darba laikā citas personas nedrīkst atrasties bīstamajā zonā.



Uzmanību, apgāšanās risks

Mašīna vai tās daļas var apgāzties. Pirms ieešanas bīstamajā zonā uzstādiet drošības balstus. Atvienošanas laikā izmantojiet paredzētos balstus un novietojiet iekārtas uz stingras pamatnes.



Uzmanību, saspiešanas draudi

Izvairieties no bīstamības zonas. Detaļu starptelpas var būt mazākas vai var pilnībā izzust.



Nestāviet mehānismu kustības zonā

Mehānismu kustības zonā mašīnas daļas grozīšanas vai salocīšanas laikā ir lielāka varbūtība savainoties.



Ņemiet vērā jūgvārpstas apgriezienu skaitu

Pie jūgvārpstas pieslēdziet kardānvārpstu ar atbilstošu apgriezienu skaitu/minūtē. Darbojoties pie mašīnas, izslēdziet jūgvārpstu.



Pievelciet skrūves

Pēc pirmajām ekspluatācijas stundām un pēc nepieciešamības pārbaudiet visas skrūves un, ja nepieciešams, pievelciet tās. Vibrācijas dēļ skrūvju savienojumi var atslābt.

Definīcijas

Visas virziena norādes ir sniegtas, pieņemot, ka mašīna ir pavērsta braukšanas virzienā:

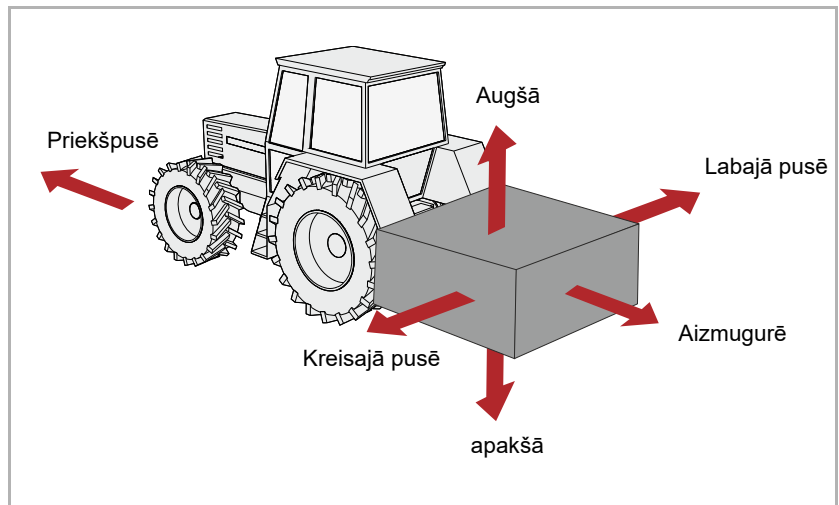

Kas drīkst strādāt ar mašīnu?

Tikai kvalificētas personas

Mašīnas ekspluatāciju, apkopi vai remontu drīkst veikt tikai tādas personas, kurām ir nepieciešamā kvalifikācija un kuras ir informētas par iespējamiem riskiem, veicot darbus ar šo mašīnu un pie tās. Parasti šādām personām ir lauksaimniecības izglītība vai arī tās ir salīdzinoši intensīvi apmācītas.

Pievienošana

Paaugstināts savainojumu risks

Veicot mašīnas pievienošanu traktoram, ir paaugstināts savainojumu risks. Tāpēc:

- Mašīnu pievienojiet tikai tad, kad šasija braukšanai pa ceļu ir pacelta
- Fiksējiet traktoru, lai tas nevarētu aizripot
- Traktora un mašīnas kategorijām jābūt vienādām
- Pievienošanas laikā nestāviet starp traktoru un mašīnu
- Iēnām un uzmanīgi darbiniet trīspunktu hidraulisko pacelāju

Neievērojot norādes, iespējams gūt smagus vai letālus savainojumus.

Pēc pievienošanas pieslēdziet elektriskos pieslēgumus

Laikā, kad montējat apgaismes ierīces, strāvas padeve uz traktoru nedrīkst būt pieslēgta. Iespējami īsslēgumi un elektronikas bojājumi.

Hidrauliskos savienojumus veiciet tikai tad, kad spiediens hidrauliskajā sistēmā nav paaugstināts

Hidrauliskās šļūtenes vilcēja hidrauliskajai sistēmai drīkst pieslēgt tikai tad, ja vilcēja un mašīnas puses hidrauliskajā iekārtā nav paaugstināta spiediena. Ja hidrauliskajā iekārtā ir spiediens, tā var izraisīt neparedzamas mašīnas kustības.

Augsts spiediens hidrauliskajā iekārtā

Hidrauliskajā iekārtā ir augsts spiediens. Regulāri pārbaudiet, vai līnijās, šļūtenēs un skrūvju savienojumos nav noplūžu un ārēji redzamu bojājumu. Noplūžu meklēšanai izmantojiet tikai piemērotus līdzekļus. Nekavējoties novērsiet bojājumus. Izplūstoša eļļa var izraisīt savainojumus vai aizdegšanos. Savainojumu gadījumā nekavējoties sazinieties ar ārstu.

Hidraulisko šļūteņu apzīmējumi ar krāsām

Lai novērstu nepareizas darbības iespēju, traktora un mašīnas hidraulisko savienojumu kontaktligzdas un spraudņi ir jāapzīmē ar krāsām. Nepareizi saslēdzot hidrauliskās šļūtenes, var izraisīt neparedzamas mašīnas kustības.

Smaguma centra attālums

Ievērojiet norādes par kopējo svaru, asu slodzi, riepu noslogojumu un minimālo balastu

Uzstādot mašīnas vilcēja priekšpusē vai aizmugurē, nedrīkst pārsniegt vilcēja atļauto kopējo svaru, atļauto asu noslogojumu un riepu noslogojumu. Lai nodrošinātu vadāmību, priekšējai asij jābūt noslogotai ar vismaz 20 % no traktora pašmasas.

To var aprēķināt:

- Kopējais svars
- Asu noslogojums
- Minimālais balasts

Dati

Aprēķināšanai jums ir nepieciešami dati no turpmākajiem dokumentiem un mērījumu rezultāti:

- Vilcēja lietošanas instrukcija
- Šī lietošanas instrukcija
- Vilcēja un piemontētās mašīnas mērījumu rezultāti

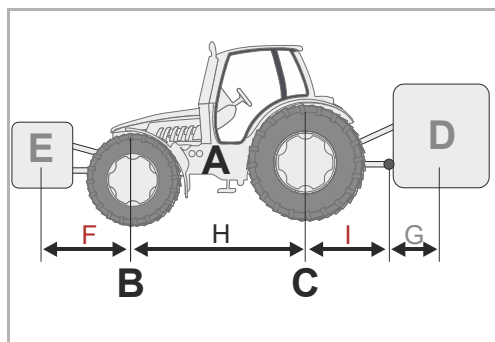

Vilcēja lietošanas instrukcijas dati:

- (A) pašmasa,
- (B) priekšējās ass noslogojums,
- (C) Aizmugurējās ass noslogojums
- (H) Vilcēja garenbāze

Nedrīkst aizmirst arī par tādu parametru svaru kā ūdens riepās, papildaprīkojums un tamlīdzīgi.

Dati no šīs lietošanas instrukcijas:

- (D) Aizmugurē pievienotas mašīnas kopējais svars, velkamām mašīnām – balsta svars
- (E) Priekšā pievienotas mašīnas kopējais svars
- (G) Attālums no apakšējā savienojuma lodes vidus līdz aizmugurē pievienotās ierīces smaguma centra. Velkamām mašīnām $G=0$.

Dati, kas nosakāmi ar mērījumiem:

- (F) Attālums no mašīnas smaguma centra, ja tā ir pievienota priekšā, līdz priekšējās ass vidum
- (I) Attālums no aizmugures ass vidus līdz apakšējā savienojuma lodes vidum. Iekarināmām mašīnām starp aizmugurējās ass vidu un piekabes āķa vai savienojuma lodes vidu

Aprēķināšana

Tagad noteiktās vērtības varat ievietot formulās.

Balastēšana ar priekšējiem atsvariem

Priekšējo atsvaru balasta aprēķināšana
aizmugurē pievienotajām ierīcēm.

$$\text{Priekšējais atsvars, kg} = \frac{D \times (I + G) - (B \times H) + (0,2 \times A \times H)}{F + H}$$

Balastēšana ar aizmugures atsvariem

Aizmugurējo atsvaru balasta aprēķināšana
priekšā pievienotajām ierīcēm.

$$\text{Aizmugures atsvars, kg} = \frac{(E \times F) - (C \times H) + (0,45 \times A \times H)}{H + I + G}$$

Priekšējās ass noslogojums

Faktiskās priekšējās ass slodzes aprēķināšana

$$\text{Priekšējās ass slodze, kg} = \frac{E \times (F + H) + (B \times H) - D \times (I + G)}{H}$$

Kopējais svars

Faktiskā kopējā svara aprēķināšana

$$\text{Kopējais svars} = E + A + D$$

Aizmugurējās ass noslogojums

Faktiskās aizmugurējās ass slodzes aprēķināšana

Aizmugurējās ass noslogojums, kg = faktiskais kopējais svars – faktiskais priekšējās ass noslogojums

Riepu noslogojums

Norādes par priekšējo un aizmugurējo riteņu riepu noslogojumu skatiet riepu ražotāja dokumentācijā.

- Priekšējo riepu noslogojumu divām riepām iegūst, aprēķinot divkārtšu pieļaujamo riepu noslogojumu, kāds norādīts vienai priekšējai riepai.
- Aizmugurējo riepu noslogojumu divām riepām iegūst, aprēķinot divkārtšu pieļaujamo riepu noslogojumu, kāds norādīts vienai aizmugurējai riepai.

Izvērtējums

Pārbaudiet, vai tiek ievēroti tālāk norādītie nosacījumi:

- Faktiskā pakalējā tilta slodze ir mazāka par lietošanas instrukcijā norādīto vilcēja atļauto pakalējā tilta slodzi
- Faktiskais kopējais svars ir mazāks par lietošanas instrukcijā norādīto vilcēja atļauto kopējo svaru
- Pakalējo riteņu atļautā noslogojuma summa ir lielāka par faktisko pakalējā tilta slodzi
- Priekšējo riteņu atļautā noslogojuma summa ir lielāka par faktisko priekšējā tilta slodzi

Mašīnu drīkst piemontēt šim vilcējam, ja ir izpildīti visi nosacījumi.



Lietojot pietiekami lielus transportlīdzekļa svarus, svēršanas laikā varat noteikt kopējo svaru, pakalējā tilta slodzi un priekšējā tilta slodzi.

Braukšana satiksmē

Ievērojiet ceļu satiksmes noteikumus norādīto pieļaujamo stāvokli
Braucot ar mašīnu pa koplietošanas ceļiem, mašīnai ir jāatbilst spēkā esošo ceļu satiksmes noteikumu prasībām. Turpmāk minēti daži piemēri:

- Apgaismes ierīču, brīdinājuma ierīču un drošības ierīču montāža
- Atļauto transportēšanas platuma, transportēšanas svara, asu noslogojuma, riepu noslogojuma un kopējās masas norādīto vērtību ievērošana

Par satiksmes noteikumu ievērošanu ir atbildīgs transportlīdzekļa vadītājs un īpašnieks.

Aizveriet lodveida krānus

Ja hidrauliskajās līnijās vai šasijas cilindros ir lodveida krāni, pirms braukšanas pa ceļiem tie ir jāaizver. Pretējā gadījumā, nejauši aizskarot vadības ierīces traktorā, mašīnas mehānismi var sākt kustēties. Iespējami negadījumi vai mašīnas bojājumi.

Pārbaudiet ātro savienojumu aktivizēšanas troses

Aktivizēšanas trosēm ir jānokrājas brīvi, un zemākajā pozīcijā aktivizēšana nedrīkst notikt. Pretējā gadījumā piestiprinātās mašīnas var atdalīties no trīspunktu sakabes.

Cilvēku transportēšana uz mašīnas ir aizliegta

Nekādā gadījumā nepārvadāiet uz mašīnas cilvēkus vai priekšmetus. Cilvēku transportēšana uz mašīnas ir bīstama dzīvībai, un to darīt ir aizliegts.

Ņemiet vērā mainīto mašīnas reakciju braukšanas un bremzēšanas laikā

Pievienotā mašīna maina reakciju braukšanas un bremzēšanas laikā. Ņemiet vērā mašīnas plašo trajektorijas rādiusu un inerces masu, īpaši līkumos. Ja braukšanas stils netiek attiecīgi pielāgots, pastāv negadījumu risks.

Brauciet ar pareizi izvēlētu ātrumu

Vienmēr pielāgojiet braukšanas ātrumu ceļa apstākļiem. Braucot sliktos ceļa apstākļos un ar pārāk lielu ātrumu, var veidoties ļoti lieli spēki, kas stipri noslogo vai pat pārslogo traktoru un mašīnu. Braucot ar neatbilstošu ātrumu, var sabojāt mašīnu vai izraisīt negadījumus.

Ekspluatāciju drīkst uzsākt tikai pēc apmācības

Mašīnas ekspluatāciju drīkst uzsākt tikai pēc apmācības, ko nodrošina tirdzniecības partneru, rūpnīcas pārstāvju vai ražotāja darbinieki. Uzsākot ekspluatāciju bez apmācības, pastāv iespēja darbināt mašīnu nepareizi, to sabojājot, vai arī izraisīt negadījumus.

Raugiet, lai mašīna būtu tehniski nevainojamā stāvoklī

Ekspluatējiet mašīnu tikai tadā gadījumā, ja tās tehniskais stāvoklis ir nevainojams. Tāpēc pirms ekspluatācijas pārbaudiet visas svarīgākās mašīnas daļas un, ja tās nedarbojas, nomainiet. Bojātas daļas var izraisīt bojājumus un savainojumus.

Ekspluatācijas uzsākšana

Nenoņemiet aizsargierīces

Aizsargierīces nedrīkst noņemt un nedrīkst mēģināt tās apiet. Pirms mašīnas izmantošanas pārbaudiet visas aizsargierīces. Neaizsargātas mašīnas daļas var izraisīt smagus vai letālus savainojumus.

Cilvēku transportēšana uz mašīnas ir aizliegta

Nekādā gadījumā nepārvadāji uz mašīnas cilvēkus vai priekšmetus. Cilvēku transportēšana uz mašīnas ir bīstama dzīvībai, un to darīt ir aizliegts.

Mašīnas un brīvo līniju augstums

Ja mašīnas ierīču atlocīšanas vai salocīšanas laikā tiek pārsniegts 4,00 m augstums, nekādā gadījumā neveiciet šīs darbības brīvu elektropārvades līniju tuvumā! Spriegums var pārvietoties uz mašīnu. Gadījumā, ja mašīna ir aizskārusi aktīvu brīvu elektropārvades līniju:

- neizkāpiet no traktora kabīnes,
- nepieskarieties traktora metāla daļām,
- Neizveidojiet savienojumu ar zemi, kas varētu vadīt strāvu
- brīdiniet cilvēkus, lai tie netuvotos traktoram vai mašīnai,
- Gaidiet, līdz palīgā ieradīsies profesionāli glābēji, jo vispirms ir nepieciešams atslēgt aktīvo elektropārvades līniju

Ja mašīna atrodas zem elektropārvades līnijām, nekāpiet uz mašīnas. Spriegums var pārvietoties arī tad, ja nav tiešas saskares.

Pārbaudiet bīstamo zonu

Pirms braukšanas, ierīču atlocīšanas, ekspluatācijas un ekspluatācijas laikā kontrolējiet mašīnas bīstamo zonu. Raugiet, lai vieta ap jums būtu labi pārskatāma. Braukšanu sāciet tikai tādā gadījumā, ja bīstamajā zonā nav citu personu un priekšmetu. Norādes par bīstamo zonu skatiet attiecīgajā nodaļā.

→ Nodaļa »Mulčēšana«, apakšnodaļa »Darbi«, lappuse 44

Nelabvēlīgos apstākļos no mašīnas lielā ātrumā var tikt izsviesti priekšmeti. Bīstamajā zonā, īpaši mašīnas priekšpusē un aizmugurē, pirms ekspluatācijas nedrīkst atrasties personas, dzīvnieki vai priekšmeti.

Ja mašīna tiek izmantota, nekontrolējot bīstamo zonu, ir iespējams izraisīt smagus vai letālus negadījumus.

Pievelciet skrūves un uzgriežņus

Regulāri pārbaudiet, vai skrūves un uzgriežņi ir stingri pievilkti un pievelciet, ja tas nepieciešams. Darba laikā skrūves nemanīti var atslābt. Iespējami mašīnas bojājumi vai negadījumi.

Rīcība traucējumu gadījumā

Pamanot mašīnas funkciju traucējumus, nekavējoties to apturiet un fiksējiet. Nekavējoties novērsiet traucējumu vai uzticiet šo uzdevumu kvalificētam servisam. Turpinot mašīnas ekspluatāciju, var izraisīt mašīnas bojājumus vai negadījumus.

Atvienošana

Paaugstināts savainojumu risks

Atvienojot mašīnu no traktora, ir lielāka varbūtība savainoties. Tāpēc:

- Fiksējiet traktoru, lai tas nevarētu aizripot
- Atvienošanas laikā nestāviet starp traktoru un mašīnu
- Iēnām un uzmanīgi darbiniet trīspunktu hidraulisko pacelāju
- Raugiet, lai mašīna tiktu novietota uz līdzenas un stabilas virsmas
- Hidrauliskās šļūtenes atvienojiet tikai tad, ja vilcēja un mašīnas pu- ses hidrauliskajā iekārtā nav paaugstināta spiediena

Neievērojot norādes, iespējams gūt smagus vai letālus savainojumus.

Kopšana un teh- niskā apkope

Ievērojiet kopšanas intervālus un tehnisko apkopes darbu intervā- lus

Ievērojiet paredzētos un lietošanas instrukcijā norādītos atkārtoto pār- baužu un kontroles pasākumu termiņus. Neievērojot šos termiņus, ir ie- spējami mašīnas bojājumi, slikta darba kvalitāte vai negadījumi.

Izmantojiet oriģinālās rezerves daļas

Daudzām mašīnas daļām piemīt speciālas īpašības, kas ir būtiski sva- rīgas, lai nodrošinātu mašīnas stabilitāti un funkcijas. Nepiemērotas re- zerves daļas, piederumi, nepareizi veikts remonts vai izmaiņas var izrai- sīt mašīnas bojājumus, negadījumus vai nopietnus savainojumus.

Müthing stingri iesaka izmantot tikai Müthing apstiprinātus oriģinālos piederumus un Müthing oriģinālās rezerves daļas. Müthing var garantēt drošību, uzticamību piemērotību tikai tad, ja tiek lietotas šīs daļas.

Garantija zaudē spēku, ja netiek izmantotas oriģinālās Müthing rezer- ves daļas.

Veicot visus kopšanas un apkopes darbus:

- Izslēdziet jūgvārpstu
- Samaziniet spiedienu hidrauliskajā iekārtā
- ja iespējams, atvienojiet traktoru,
- Raugiet, lai mašīna būtu novietota droši; ja nepieciešams, nodroši- niet papildu balstu
- Neizmantojiet mašīnas daļas kā pakāpienus, bet izmantojiet droši- bas prasībām atbilstošus piemērotus palīgīdzekļus
- Fiksējiet mašīnu, lai tā nevarētu aizripot,
- Nekādā gadījumā netveriet rotējošu ķīļsiksnu

Drošs darbs, veicot kopšanu vai tehnisko apkopi, ir iespējams tikai, ie- vērojot šos nosacījumus.

Pārtrauciet strāvas padevi

Pirms darbu veikšanas elektriskajā sistēmā pārtrauciet strāvas padevi. Iekārtas, kam pieslēgta strāvas padeve, var izraisīt bojājumus un savai- nojumus.

Hidraulisko šļūteņu nomaiņa

Reizi sešos gados nomainiet hidrauliskās šļūtenes. Hidrauliskās šļūtenes noveco, ja arī tām nav redzamu bojājumu. Bojātas hidrauliskās šļūtenes var izraisīt smagus vai letālus savainojumus.

Veicot tīrīšanu ar augstspiediena tīrītāju, rīkojieties uzmanīgi

Mašīnu var tīrīt ar ūdeni vai tvaika strūklu. Gultņu, ventilatoru, signālu sadales kastu, mākslīgā materiāla daļu un hidraulisko šļūteņu tīrīšanai izmantojiet mazu spiedienu. Pārāk augsts spiediens var bojāt šīs daļas.

Pirms metināšanas darbiem atvienojiet akumulatora un ģeneratora spaiļus

Pirms elektrometināšanas darbu veikšanas pievienotajā mašīnā atvienojiet traktora akumulatora un ģeneratora spaiļus. Tādā veidā novērsīsit iespējamus elektriskās sistēmas bojājumus.

Pievelciet skrūvju savienojumus

Pēc kopšanas un tehniskās apkopes darbiem pievelciet atskrūvētos skrūvju savienojumus. Ja skrūvju savienojumi ir atslābuši, darba laikā skrūves var nemanīti atskrūvēties un nokrist kādas mašīnas daļas. Rezultātā iespējami smagi personu savainojumi vai materiālie zaudējumi.

Citi norādījumi

Ievērojiet norādījumus

Papildus šiem norādījumiem ievērojiet arī:

- Profilaktiskos negadījumu novēršanas norādījumus,
- Vispāratzītos drošības tehnikas, darba medicīnas un ceļu satiksmes noteikumus
- šīs lietošanas instrukcijas norādījumus,
- Eksploatācijas noteikumi, apkopes noteikumi un tehniskā stāvokļa uzturēšanas noteikumi

Šajā nodaļā atrodas vispārēja informācija par mašīnu un informācija par tālāk norādītajiem tematiem:

- Lzmantošanas joma
- Raksturlielumi
- Mezglu apzīmējumi
- Tehniskie dati

Mašīnas izmantošanas joma

Mašīnu tās aprīkojuma dēļ ar instrumentiem drīkst izmantot tikai konkrētajam mērķim lauksaimniecībā vai radniecīgās nozarēs.

Darba instruments	Izmantošanas mērķis
Āmurveida cirtnis	Zāles, citu augu un atgriezumu griešana, ja to diametrs nepārsniedz 5 cm

Izmantošanas apstākļi var būt ļoti atšķirīgi, tāpēc īpaša uzmanība lietotājam jāpievērš mašīnas jaudas robežvērtībām.

→ skyrius, »Iepazīšanās ar mašīnu« skirsnis, »Tehniskie dati«, puslapis 24

Pamānot pārslodzes pazīmes, mašīna nekavējoties jāizslēdz.

Atbilstoša izmantošana

Mašīnu drīkst izmantot tikai paredzētajiem darbiem, kas ir aprakstīti šajā lietošanas instrukcijā. Cita veida vai atšķirīga izmantošana nav uzskatāma par atbilstošu izmantošanu.

Neatbilstošas izmantošanas piemēri:

- Personu vai priekšmetu pārvadāšana,
 - Tādu priekšmetu smalcināšana, kas neietilpst nosaukto skaitā, vai arī citu veidu priekšmetu smalcināšana,
- »Mašīnas izmantošanas joma«
- Spēka pārvešana uz citiem priekšmetiem
 - Priekšējais stiprinājums mašīnām, kas aprīkotas ar aizmugurējo stiprinājumu
 - Aizmugurējais stiprinājums mašīnām, kas aprīkotas ar priekšējo stiprinājumu
 - Darba dziļums zem 20 mm klīrensa
 - Jebkāda veida augsnes apstrāde,
 - Mašīnas izmantošana tādā pozīcijā, kad darba instrumenti nav vērsti uz augsnes pusi, bet, piemēram, atrodas vertikālā pozīcijā

Par bojājumiem, kas radušies neatbilstošas izmantošanas rezultātā, ražotājs un pārdevējs atbildību neuzņemas. Risku un atbildību uzņemas pats lietotājs.

Mašīnas īpašības

Robusts korpus optimāli veidotā formā

Korpus ir robusts, paredzēts intensīvai izmantošanai un veidots optimālā formā.

Pārslēgšanas ierīce [+]

Pārslēgšanas ierīce ļauj mainīt mulčētāja pozīciju aiz vilcēja. Lietojot hidraulisko pārslēgšanas ierīci, mašīnas pozīciju var ērti iestatīt, neizkāpjot no vilcēja.

Spēka pārvešana

Spēks ar kardānvārpstu tiek mehāniski pārvests uz pārvadu. No turienes rotoru darbina piedziņas siksna.

Grābeklis [+]

Vīnogulājus bieži vien nav iespējams apmierinoši mulčēt vienā darbībā. Ar grābekļiem vīnogulāji mulčēšanas laikā ilgāk paliek korpusā, un darbarīki tos vairākas reizes sasmalcina. Šādā veidā jūs iegūstat labu darba rezultātu vienā operācijā.

Drošība

Lai jūs ar mašīnu varētu strādāt maksimāli droši, mēs to esam konstruējuši saskaņā ar ES noteikumiem. Uz mašīnas ir CE uzlīme un UKCA zīme.

Mezglu apzīmējumi

Mechaninis galios perdavimas

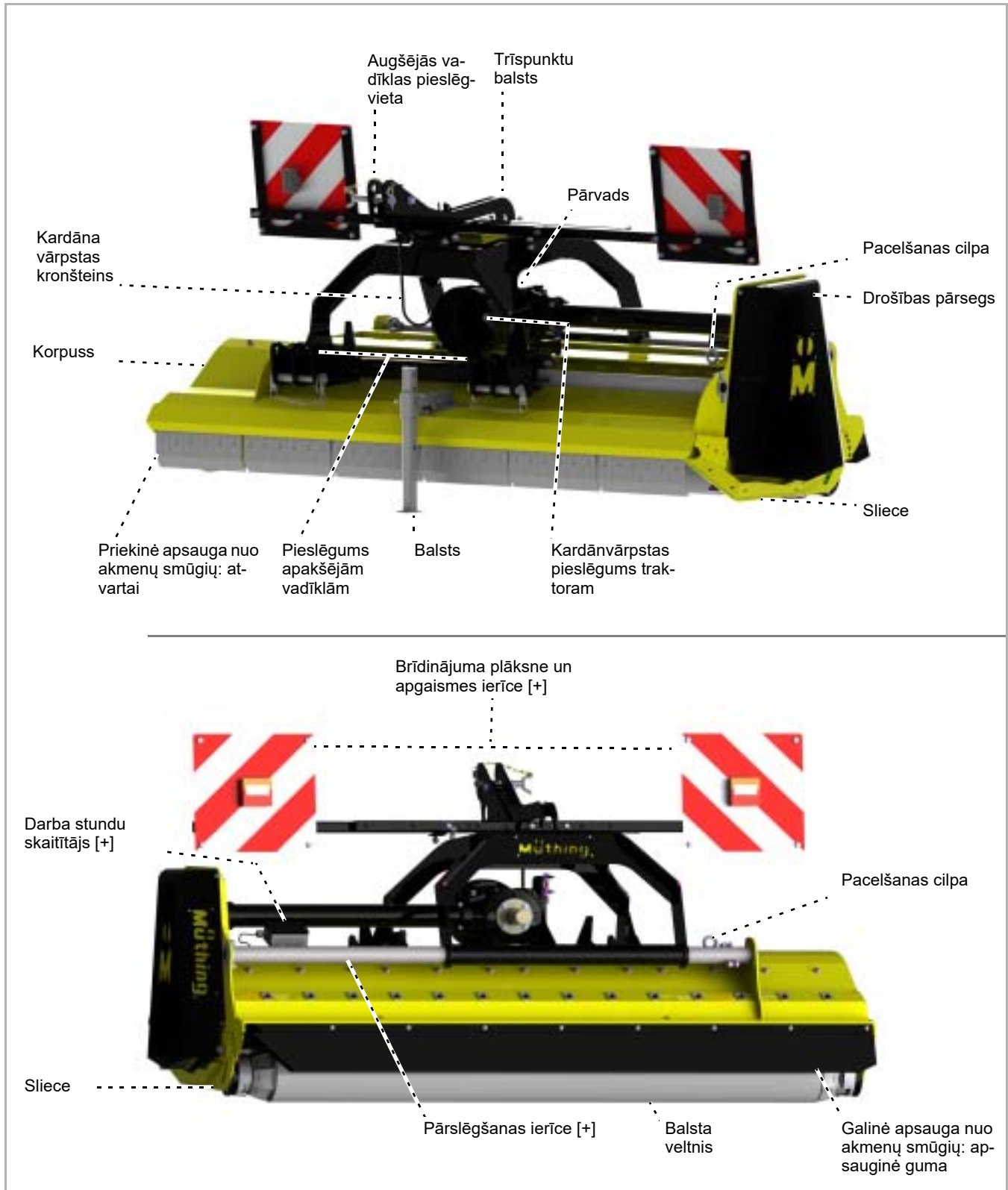

Tehniskie dati

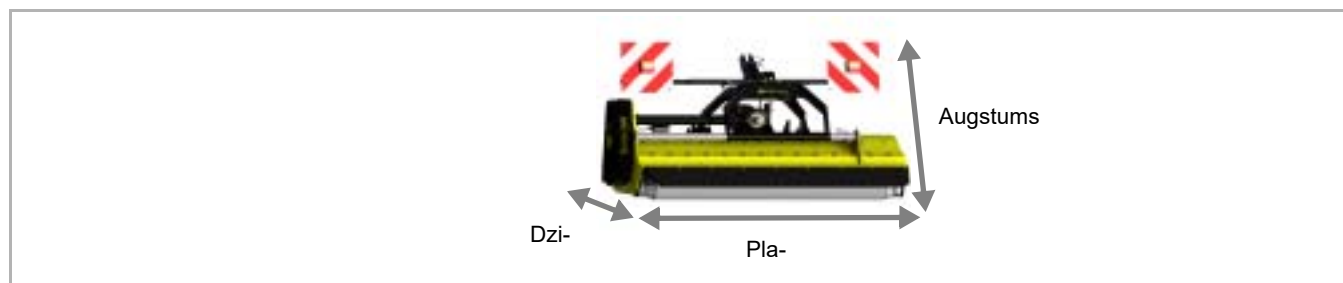

	MU-O				
	160	180	200	220	250
Augstums [m]					
Darba pozīcijā	1,115	1,115	1,115	1,115	1,115
Fiksētā estakāde					
Bīdāmā estakāde	1,295	1,295	1,295	1,295	1,295
Dubultā bīdāmā estakāde	1,295	1,295	1,295	1,295	1,295
Platums [m]					
Darba pozīcijā	1,785	2,985	2,185	2,385	2,685
Dziļums [m]					
Darba pozīcijā	1,15	1,15	1,15	1,15	1,15
Fiksētā estakāde					
Bīdāmā estakāde	1,17	1,17	1,17	1,17	1,17
Dubultā bīdāmā estakāde	1,17	1,17	1,17	1,17	1,17
Apstrādes platums [m]					
Darba pozīcijā	1,6	1,8	2	2,2	2,5
Kopējais svars [kg]					
Atkarībā no aprīkojuma apm.	640	660	690	760	810
Smaguma centra attālums [vērtība G]					
Montāža aizmugurē, atkarībā no aprīkojuma apm.	480	480	480	480	480
Montāža priekšā, atkarībā no aprīkojuma apm.	570	570	570	570	570
Rotora griešanās ātrums [apgr./min.]					
Jūgvārpsta 540 apgr./min.	2130	2130	2130	2130	2130
Jūgvārpsta 1000 apgr./min.	2300	2300	2300	2300	2300
Jaudas patēriņš [kW]					
Vismaz	30	30	30	30	30
Maksimālā pieļaujamā vērtība	96	96	96	96	96
Vilcēja svars [kg]					
Vismaz	3000	3000	3000	3000	3000
Darba dziļums [mm]					
Iestatāms	10/25/48/68	10/25/48/68	10/25/48/68	10/25/48/68	10/25/48/68
Darba instrumentu skaits					
M āmurveida cirtnis	14	16	16	18	22

	MU-O				
	160	180	200	220	250
Kategorija					
Apakšējās vadīklas kategorija	I+II	I+II	I+II	I+II	I+II
Smērvielas					
Transmisijas eļļa	SAE 90 EP				
hidrauliskā eļļa	SAE 90 EP				
Trokšņu emisija [dB(A)]					
Darba vietā	< 80	< 80	< 80	< 80	< 80
Krāsojums					
geltonos spalvos	RAL 1007				
melns	RAL 9005				
Kardaninis velenas „MU-O Vario“					
Tips	GE 2401				

Pārbaudiet piegādes komplektāciju

Mašīna tiek piegādāta jau pilnībā samontēta. Ja kāda daļa nav samontēta, sazinieties ar mašīnas pārdevēju.



Neveiciet montāžu saviem spēkiem

Neveiciet montāžu saviem spēkiem, jo mašīnas atbilstošu stāvokli nodrošina šādi priekšnosacījumi:

- darba gaitas secības ievērošana,
- pielaižu un griezes momentu ievērošana.

Nepareizi veikta montāža var izraisīt mašīnas bojājumus vai sliktus darba rezultātus.



Ja kādu daļu nav vai tās transportēšanas laikā ir bojātas, nekavējoties informējiet par to pārdevēju, importētāju vai ražotāju.



Paaugstināts savainojumu risks

Veicot mašīnas pievienošanu traktoram, ir paaugstināts savainojumu risks. Tāpēc:

- Fiksējiet traktoru, lai tas nevarētu aizripot
- Traktora un mašīnas kategorijām ir jābūt vienādām
- Pievienošanas laikā nestāviet starp traktoru un mašīnu
- Iēnām un uzmanīgi darbiniet trīspunktu hidraulisko pacēlāju

Neievērojot norādes, iespējams gūt smagus vai letālus savainojumus.



Veiciet montāžu priekšpusē vai aizmugurē atbilstoši mašīnas aprīkojumam

Pirms montāžas pārbaudiet, vai mašīna ir paredzēta montāžai aizmugurē vai priekšpusē.

- Montāža aizmugurē: trīspunktu pieslēgums un kardānvārpstas pieslēgums atrodas priekšējā akmeņu aizsarga sānos
- Montāža priekšā: trīspunktu pieslēgums un kardānvārpstas pieslēgums atrodas balsta veltna pusē

Uzstādot mašīnu nepareizi, to var sabojāt

Pievienošana traktoram

Jūsu mašīnoje gali būti šios prijungimo parinkty:

- Fiksēts trīspunktu pieslēgums
- Bīdāms trīspunktu pieslēgums
- Bīdāms, montāžai priekšpusē un aizmugurē paredzēts trīspunktu pieslēgums

► Pārbaudiet, vai mašīna novietota droši. Balsts ir nolaists, mašīnas korpuss atrodas uz zemes.

→ Nodaļa »Novietošana un uzglabāšana«, sadaļa »Novietojiet mašīnu drošā vietā«, lappuse 48

Gadījumā, ja mašīna nav novietota droši:

- nostipriniet mašīnu, izmantojot piemērotas pacelšanas ierīces, un novietojiet vajadzīgajā pozīcijā

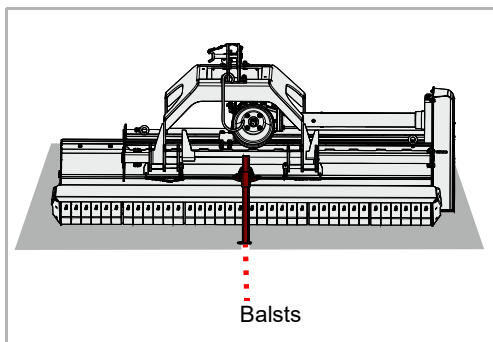

Mašīnas pievienošana

Montāža aizmugurē

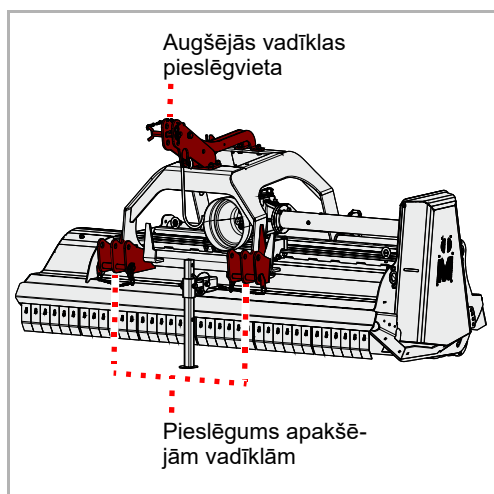

Montāžu var veikt I vai II kategorijas vilcējiem.

- ▶ Abas traktora apakšējās vadīklas iestatiet vienādā augstumā
- ▶ Apakšējo vadīklu pieslēdziet atbilstoši traktora kategorijai un nostipriniet ar sprosttapu
- ▶ Augšējo vadīklu pieslēdziet atbilstoši traktora kategorijai un nostipriniet ar sprosttapu

Priekšā pievienota mašīna,

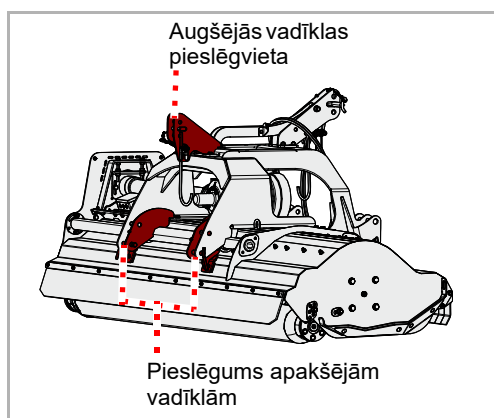

Priekšnosacījumi, veicot montāžu priekšpusē:

- Papildoma tritaškē jungtis ir kardāninio veleno jungtis yra atraminio veleno šone
- kardānvārpstas pieslēguma papildu aizsardzība

Montāžu var veikt I vai II kategorijas vilcējiem.

- ▶ Abas traktora apakšējās vadīklas iestatiet vienādā augstumā
- ▶ Apakšējo vadīklu pieslēdziet atbilstoši traktora kategorijai un nostipriniet ar sprosttapu
- ▶ Augšējo vadīklu pieslēdziet atbilstoši traktora kategorijai un nostipriniet ar sprosttapu

Stovējimo atrama per vidurī

Stovējimo atrama parastai būna mašīnos centre.

Kai yra sumontuotas nukreipimo latakas [+], dešīnėje ir kairėje mašīnos pusėje rasite dvi stovējimo atamas.

→ skyrius »Mašīnas pievienošana«, skirsnis »Šoninės stovējimo atamos« puslapis 30

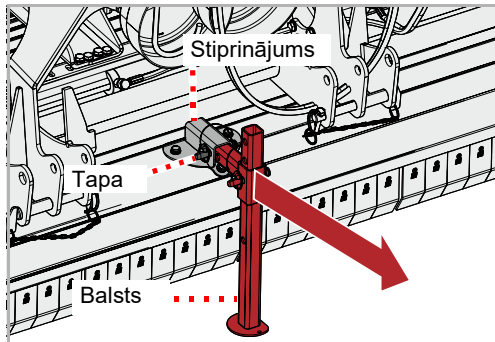

- ▶ Nedaudz paceliet mašīnu
- ▶ Izvelciet tapu
- ▶ Ištraukite stovējimo atramā iā laikiklio

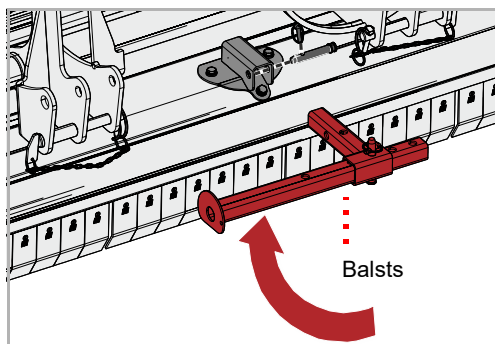

- ▶ Pasukite stovējimo atramā 90 laipsnī kampu

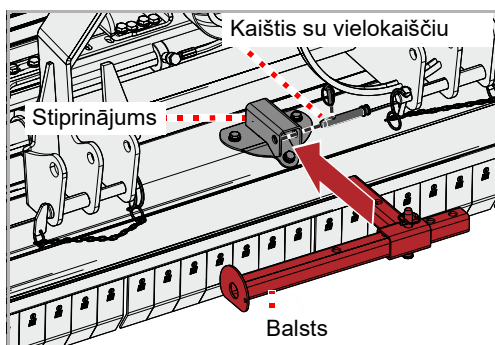

- ▶ Įkiškite stovējimo atramā į laikiklį ir užfiksukite ją kaišciu
- ▶ Užfiksukite kaištį su apsauginiu vielokaišciu

Mašīnas pievienošana

Šoninēs stovējimo atramos

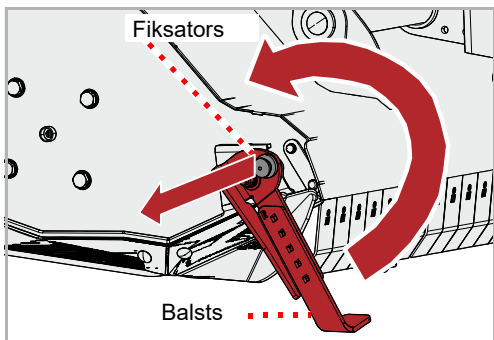

Kai yra sumontuotas nukreipimo latakas [+], dešinėje ir kairėje mašinos pusėje rasite dvi stovėjimo atramas.

- ▶ Izvelciet fiksatoru
- ▶ Užlenkite stovėjimo atramą į viršų
- ▶ Užfiksuokite stovėjimo atramą fiksavimo sklėsčiu
- ▶ Kitoje pusėje esančią stovėjimo atramą taip pat užlenkite į viršų

Apakšējā vadīkla

- ▶ Apakšējās vadīklas iestatiet tā, lai mašīnai paliktu neliela sprauga uz labo vai kreiso pusi

Augšējā vadīkla

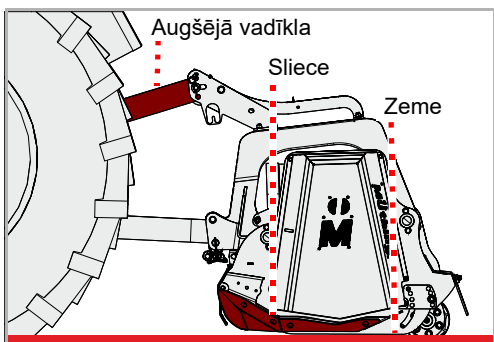

- ▶ Augšējo vadītāku iestatiet tā, lai slieces atrastos paralēli zemei

Kardānvārpsta

Tirgotājs kardānvārpstu ir pielāgojis traktoram.

Pievienošana mašīnai

Parasti kardānvārpsta jau ir pieslēgta mašīnai. Kardānvārpstas nomaiņas gadījumā vai pēc kardānvārpstas tehniskās apkopes tā jāpieslēdz mašīnai.

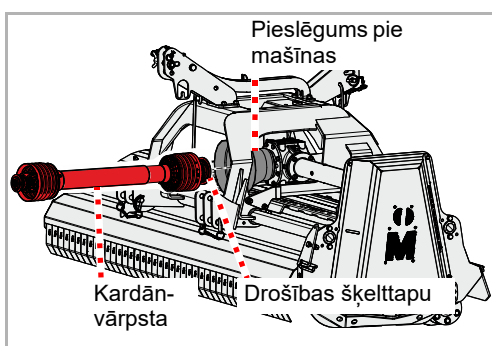

- ▶ Rūpīgi notīriet un ieeļļojiet kardānvārpstu un pieslēgumu mašīnas pusē
- ▶ Kardānvārpstu uzbīdiet uz mašīnas pieslēgvietas un raugiet, ka drošības šķeltapa pie kardānvārpstas fiksējas

Pieslēgšana traktoram



Pievienojot citu traktoru, jāpārbauda, vai kardānvārpstai ir pareizais garums. Pārbaudot kardānvārpstu, īpaši svarīga ir kardānvārpstas abu pusīšu atlikusī pārkare pozīcijā, kurā kardānvārpsta ir vistālāk atvilkta vaļā.

Nomainot traktoru, pārbaudiet kardānvārpstas piemērotību šim traktoram un nepieciešamības gadījumā nomainiet kardānvārpstu un lūdziet kvalificētā darbnīcā to pielāgot.

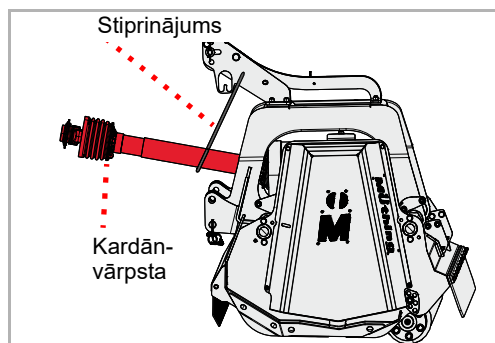

- ▶ Kardāna vārpstas noņemšana no stiprinājuma



Nenovietojiet pievienoto kardāna vārpstu stiprinājumā

Piestiprinātā kardāna vārpsta nedrīkst atrasties stiprinājumā.

Kravas vārpsta, kas atrodas stiprinājumā, tiek bojāta, braucot pa ceļu vai darbinot apakšējo posmu.

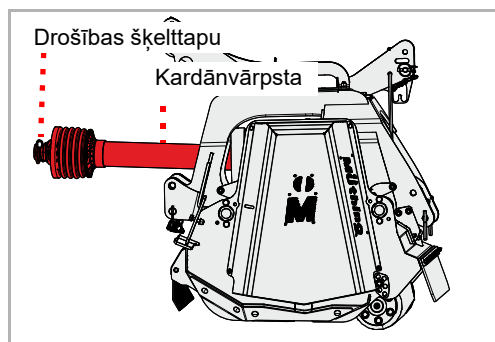

- ▶ Pieslēdziet kardānvārpstu traktora jūgvārpstai un raugiet, lai drošības šķelttapa nofiksētos kardānvārpstā

Mašīnas pievienošana

Hidraulika

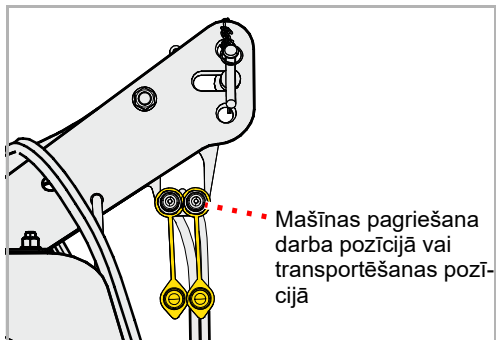

Ir iespējams vadīt tālāk uzskaitītās funkcijas:

Funkcija	Putekļu vāciņa krāsa
Mašīnas pārvietošana pa labi vai pa kreisi	Dzeltens

- ▶ Hidrauliskās šļūtenes pieslēdziet pie viena divkāršās darbības regulētārvārsta

Elektriskos

Tālāk norādītos spraudņus, ja tādi ir, pieslēdziet šādām traktora ierīcēm:

- mašīnas apgaismojumam
- ▶ Pārbaudiet, vai apgaismojums darbojas nevainojami

Gadījumā, ja mirgojošās gaismas nedarbojas un ir aprīkotas ar LED, rīkojieties saskaņā ar norādījumiem:



Traktora aprīkojuma dēļ iespējams, ka traktora elektronikas darbības labad jāveic izmaiņas elektriskā kabeļa spraudnī. Šajā gadījumā sazinieties ar tirgotāju.

Grābeklis [+]

Šakų dažnai per vieną darbo ciklą neįmanoma tinkamai sumulčiuoti. Naudojant grėblius, šakos mulčiavimo metu ilgiau lieka korpuse, o įrankiai jas kelis kartus susmulkina. Taip pat surenkamos ir ant žemės gulinčios šakos. Ši būda jus iegūstat labą darbo rezultatą vieną operaciją.



Pievērsiet uzmanību balsta velnīša novietojumam

Lai varētu izmantot grābekļus, balsta velnīm jāatrodas aizmugurējā pozīcijā.

Ja balsta velnis nav aizmugurējā pozīcijā, grābekļi pieskarsies balsta velnim, un mašīna var tikt bojāta.

Balsta velnis

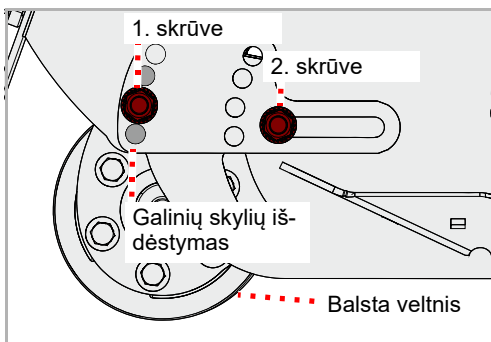
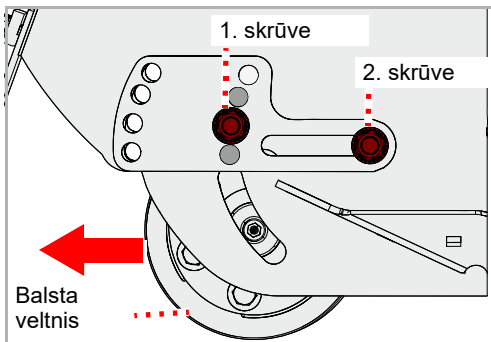

Naudojant grėblius, atraminį veleną reikia nustatyti į galinę padėtį.

- ▶ Atskrūvējiet un išņemiet 1. skrūvi
- ▶ Atsukite 2 varžtą
- ▶ Atraminį veleną pastumkite atgal

- ▶ Įsukite 1 varžtą į galinę skylę ir dar kartą priveržkite abu varžtus

Sagrabju izmantošana

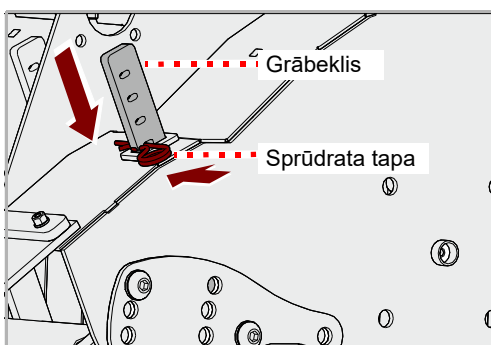

- ▶ Ievietojiet grābekli
- ▶ Nostipriniet grābekli vajadzīgajā augstumā ar fiksatora tapu
- ▶ Tādus pašus iestatījumus veiciet arī pārējiem grābekļiem

Mašīnas pievienošana

Darba dziļums

Darba dziļumu var iestatīt kādā no trim pakāpēm. Lielākajai daļai izmantojuma veidu optimālais darba dziļums ir vidējā iestatījumā.



Darba instrumenti nedrīkst saskarties ar zemi

Ja instrumenti saskaras ar zemi, akmeņu aizsargs vairs nespēj droši aizturēt akmeņus vai citus materiālus.

Izmestie materiāli var savainot arī cilvēkus, kas atrodas ārpus bīstamās zonas.



Nenaudokite montavimo angas darbiniam gyliui reguluoti

Jei montavimo anga naudojama darbiniam gyliui reguluoti, įrankiai liečiasi su žeme.

Izmestie materiāli var savainot arī cilvēkus, kas atrodas ārpus bīstamās zonas.



Nemiet vērā skrūvju skaitu

Darba dziļuma iestatījums jāfiksē ar divām skrūvēm katrā pusē.

Ja fiksēšanai katrā pusē tiek izmantota tikai viena skrūve, pārmērīgs nodilums var sabojāt mašīnu.

Bez grābekļiem

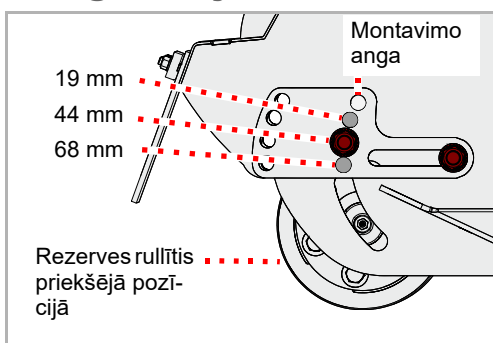

Bez grābekļa atbalsta veltnis var atrasties priekšējā vai aizmugurējā pozīcijā.

Ar grābekļiem [+]

Lietojot grābekļus, jāpārbauda atbalsta veltna stāvoklis. Atbalsta rullītim jāatrodas aizmugurējā pozīcijā.



Pievērsiet uzmanību balsta veltnīša novietojumam

Lai varētu izmantot grābekļus, balsta veltnim jāatrodas aizmugurējā pozīcijā.

Ja balsta veltnis nav aizmugurējā pozīcijā, grābekļi pieskarsies balsta veltnim, un mašīna var tikt bojāta.

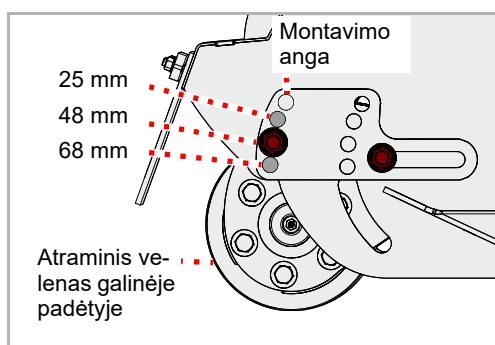

Lestatījums

- ▶ Fiksējiet traktoru, lai tas nevarētu aizripot
- ▶ Paceliet mašīnu par apm. 5 cm
- ▶ Atskrūvējiet un izņemiet 1. skrūvi
- ▶ Atskrūvējiet vaļīgāk 2. skrūvi

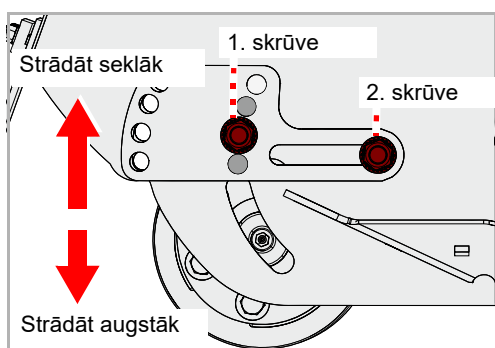
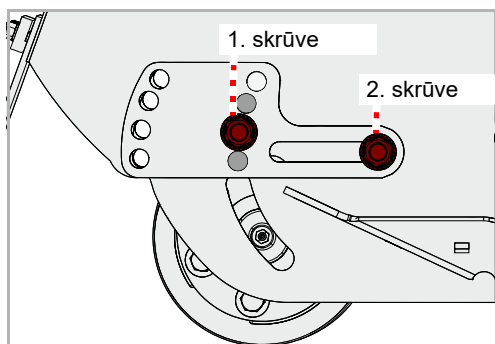

- ▶ Paceliet vai nolaidiet mašīnu, līdz tā atrodas vēlamajā darba dziļumā
- ▶ Ievietojiet un pievelciet 1. skrūvi
- ▶ Pievelciet 2. skrūvi
- ▶ Tādu pašu iestatījumu veiciet korpusa pretējā pusē

Griešanas sliede

[+]



Ar griešanas sliedes palīdzību varat mainīt sasmalcināšanas pakāpi.

Pārbaudiet saskari ar griešanas sliedi

Darbarīki nedrīkst saskarties ar griešanas sliedi.

Darbarīkiem saskatoties ar griešanas sliedi, rodas darbarīku un griešanas sliedes bojājumi.

Iestatīšana

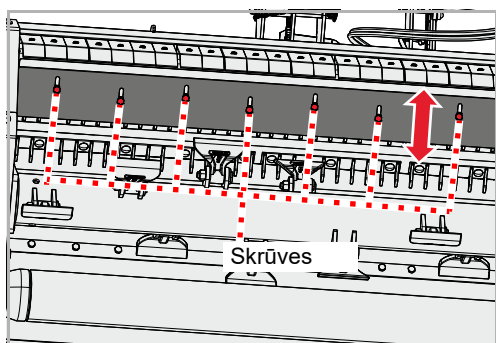

Pēc griešanas sliedes iestatīšanas pārbaudiet, vai darbarīki tai nepieskaras.

- ▶ Paceliet mašīnu un mehāniski nodrošiniet to pret nolaišanos
- ▶ Atskrūvējiet bet nenoņemiet skrūves
- ▶ Pārvietojiet griešanas sliedi atbilstoši nepieciešamībai
- ▶ Pieskrūvējiet skrūves

Pārbaudes

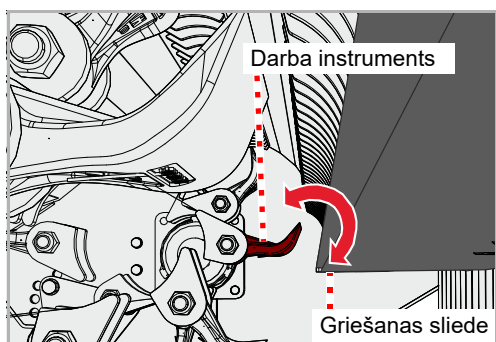

Pārbaudiet, vai darbarīki pieskaras griešanas slidei.

- ▶ Grieziet rotoru ar rokām, līdz darbarīks atrodas vistuvāk griešanas slidei
- ▶ Pakustiniet darbarīku, kas atrodas vistuvāk griešanas slidei

Ja darbarīks pieskaras griešanas slidei:

- ▶ Bīdīet griešanas sliedi prom no darbarīkiem
- ▶ Turpiniet griezt rotoru ar roku, pārbaudot pārējos darbarīkus visā griešanas sliedes garumā.

Nukreipimo latakas [+]

Kai naudojamas nukreipimo latakas, aukšta smulkinama žaliava nukreipiama į optimalią padėtį mašinos atžvilgiu.



Norint naudoti nukreipimo lataką, turi būti sumontuotos šoninės stovėjimo atramos.

Nukreipimo latakas gali būti dviejų variantų:

- Fiksėti pieskrūvėtas
- Reguliuojamas

Stacionariai sumontuotas nukreipimo latakas

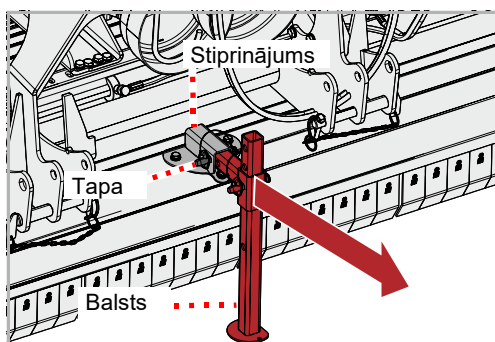

- ▶ Nedaudz paceliet mašīnu
- ▶ Izvelciet tapu
- ▶ Ištraukite stovėjimo atramą iš laikiklio
- ▶ Saugiai saugokite stovėjimo atramą vėlesniam pertvarkymui

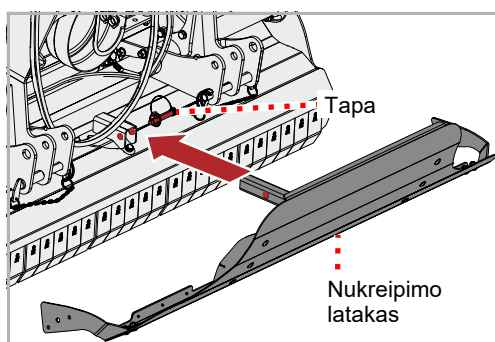

- ▶ Įstatykite nukreipimo lataką į laikiklį ir užfiksuokite jį kaiščiais
- ▶ Užfiksuokite kaištį su apsauginiu vielokaiščiu

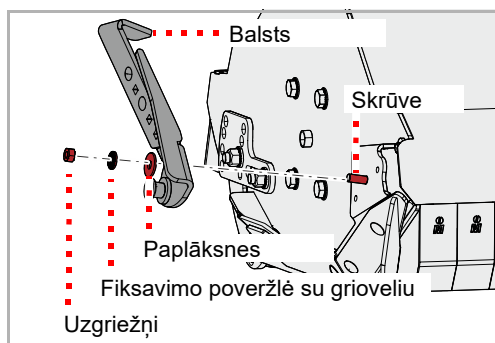

- ▶ Užfiksuokite šoninę stovėjimo atramą veržle, fiksavimo poveržle su grioveliu, poveržle ir varžtu
- ▶ Antrąją šoninę stovėjimo atramą sumontuokite priešingoje mašinos pusėje

Mašinos pievienošana

Reguliuojamas nukreipimo latakas

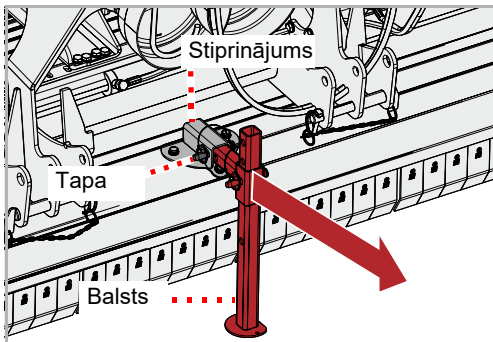

- ▶ Nedaudz paceliet mašīnu
- ▶ Izvelciet tapu
- ▶ Išstraukiet stovējimo atramā iš laikiklio
- ▶ Saugiai saugokite stovējimo atramā vēlesniam pertvarkymui

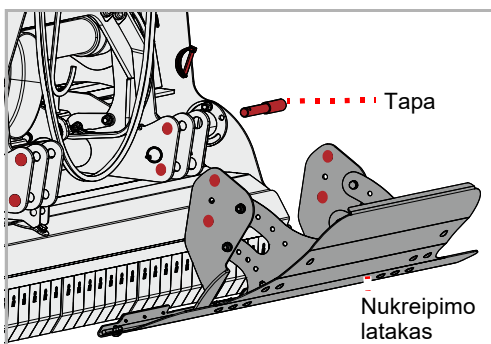

- ▶ Įstatykite nukreipimo lataką ir užfiksuokite keturiais kaiščiais

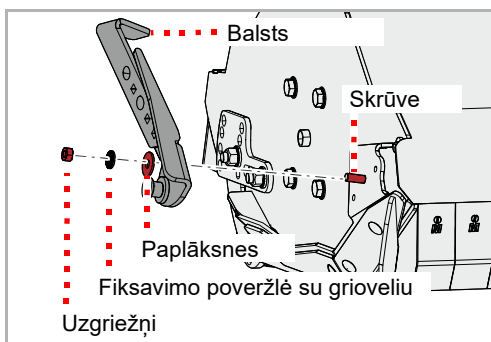

- ▶ Užfiksuokite šoninę stovējimo atramā veržle, fiksavimo poveržle su grioveliu, poveržle ir varžtu
- ▶ Antrajā šoninę stovējimo atramā sumontuokite priešingoje mašinos pusēje

Transportēšanas pozīcija

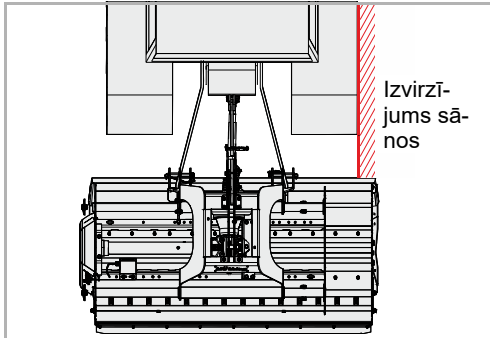

Mašīnu var piemontēt tieši aiz vilcēja, tā priekšā vai ar nobīdi.

Ar sāniski nobīdītu mašīnu

Mašīna veido sānu pārkari labajā vai kreisajā pusē. Pielāgojiet jūsu braukšanu atbilstošā veidā.

Traktora un mašīnas kopējais platums nedrīkst pārsniegt maksimālo platumu transportlīdzekļu transportēšanai pa ielām.

Apakšējā vadītāja

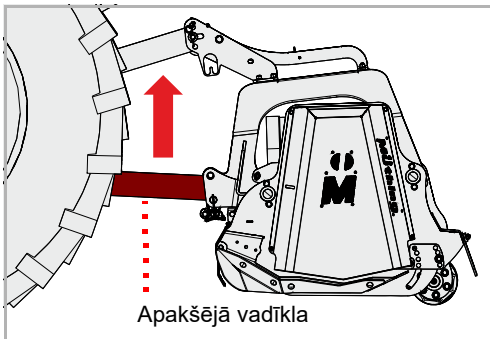

- Izmantojot traktora trīspunktu hidraulisko pacelāju, apakšējās vadītājas iestatiet tādā augstumā, lai mašīnas augstums būtu pietiekams transportēšanai

Vadības ierīces

Mašīna ar hidraulisku pārbīdīšanas ierīci [+]:



Aizveriet noslēgkrānus, nodrošiniet vadības ierīces

Pirms braukšanas satiksmē vilcēja vadības ierīces jānofiksē, lai novērstu netīšu aktivizāciju.

Ja vilcēja vadības ierīces nav nodrošinātas, tad mašīna, braucot satiksmē, nejauši var atlocīties darba pozīcijā. Tad var notikt negadījumi.

Brīdinājuma plāksnes [+]

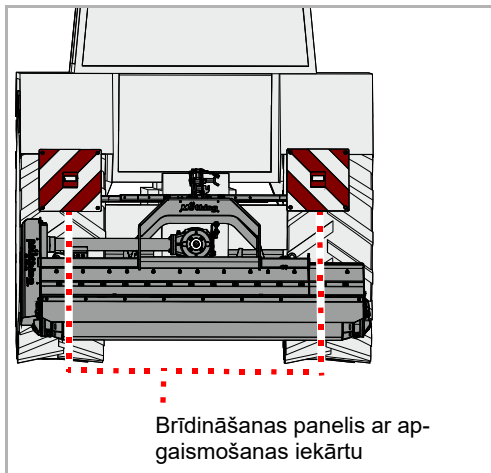

- ▶ Pārbaudiet, vai apgaismes ierīces darbojas pareizi

Transportēšana bez pievienošanas

Lai mašīnu transportētu, piemēram, piekabē, mašīnu ir iespējams pacelt. Pacelšanas ierīču nostiprināšanai izmantojiet tikai norādītās stiprinājumu vietas. Mašīnai jābūt droši novietotai.

- ▶ Novietojiet mašīnu drošā vietā

→ Nodaļa »Novietošana un uzglabāšana«, sadaļa »Novietojiet mašīnu drošā vietā«, lappuse 48

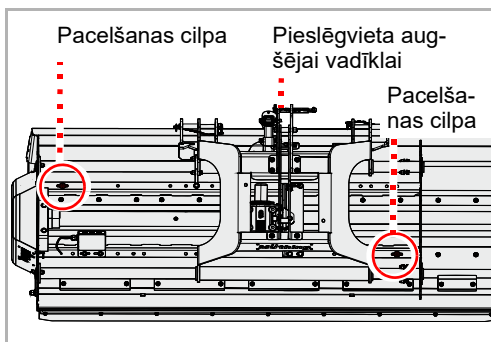

- ▶ Piemērotas pacelšanas ierīces nostipriniet pie pacelšanas cilpām un augšējās vadīklas pieslēgvietas
- ▶ Izmantojot piemērotu pacelšanas ierīci, paceliet mašīnu un novietojiet uz iekraušanas virsmas
- ▶ Nodrošiniet, lai mašīna nevarētu izkustēties

Darba pozīcijā

Jūs varat iestatīt mašīnas pozīciju aiz traktora. Turklāt mašīna pēc izvēles var darboties tieši aiz vilcēja vai ar nobīdi.

Pozīcijas izvēle ir atkarīga no veicamā darba.

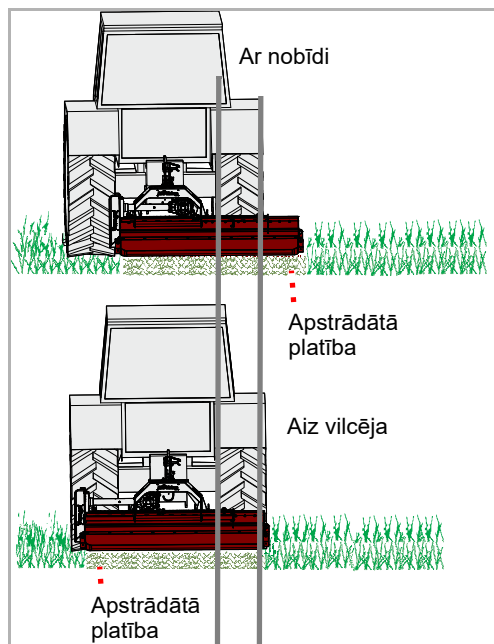

Mehāniskās pārslēgšanas ierīce

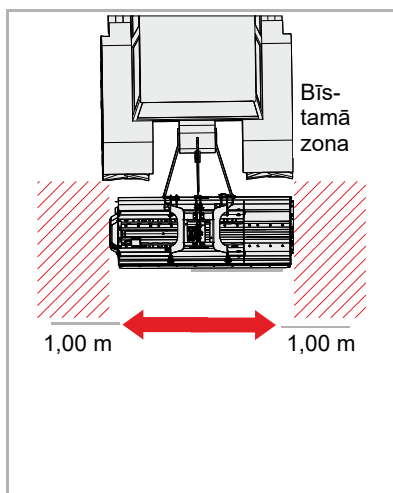

Novietojiet traktoru uz līdzenas zemes un ievērojiet bīstamo zonu

Uz nelīdzenas virsmas pēc skrūvju noņemšanas no perforētās slīdes mašīna var netīšām pārvietoties. Pārliecinieties, ka mašīnas sānos nav cilvēku, dzīvnieku vai priekšmetu.

Mašīna var notriekt un ievainot blakus stāvošas personas.

- ▶ Novietojiet vilcēju uz līdzenas pamatnes un nodrošiniet pret aizribošanu
- ▶ Iestatiet vilcēja apakšējo vadītāju ar trīspunktu hidroliko pacelāju tādā augstumā, lai mašīna atrastos aptuveni 10 cm virs zemes
- ▶ Atskrūvējiet uzgriežņus un izskrūvējiet skrūves

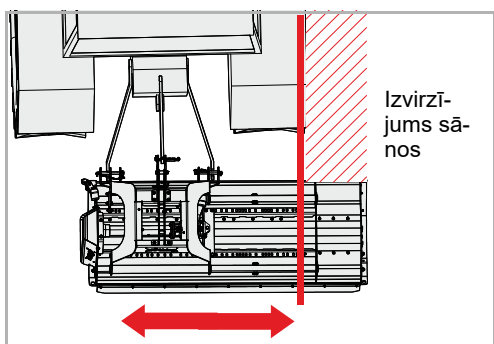
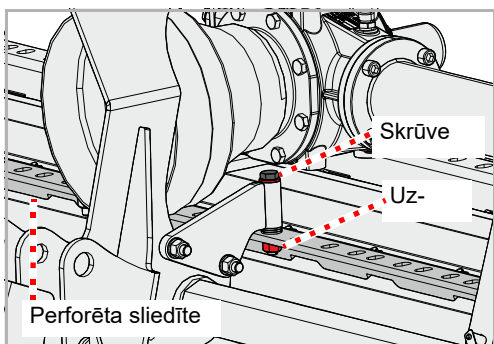

- ▶ Pārvietojiet mašīnu pēc vajadzības
- ▶ Nomainiet skrūvi un nostipriniet ar uzgriezni

Hidrauliskā pārbīdīšanas ierīce [+]

- ▶ Novietojiet vilcēju uz līdzenas pamatnes un nodrošiniet pret aizribošanu
- ▶ Iestatiet vilcēja apakšējo vadītāju ar trīspunktu hidroliko pacelāju tādā augstumā, lai mašīna atrastos aptuveni 10 cm virs zemes

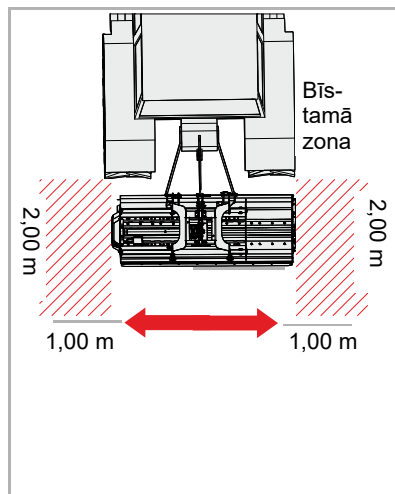

Pārbaudiet bīstamo zonu

Pirms pārvietošanas pārbaudiet mašīnas bīstamības zonu. Raugiet, lai vieta ap jums būtu labi pārskatāma. Pārvietošanu sāciet tikai tadā gadījumā, ja bīstamajā zonā nav citu personu un priekšmetu. *Mašīnas atlocīšana, nekontrolējot bīstamo zonu, var izraisīt smagus vai negadījumus.*



Nepārvietojiet mašīnu, ja tā ir nolaista.

Lai pārvietotu mašīnu, to jāpaceļ no zemes. *Ja mašīna pārvietošanas laikā ir nolaista uz zemes, mašīna tiek sabojāta.*

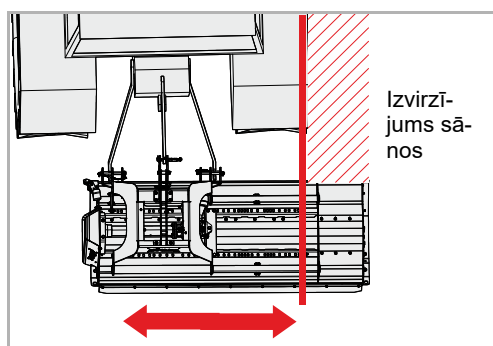

- ▶ Pārvietojiet mašīnu ar vadības ierīci atbilstoši nepieciešamībai

Darbi

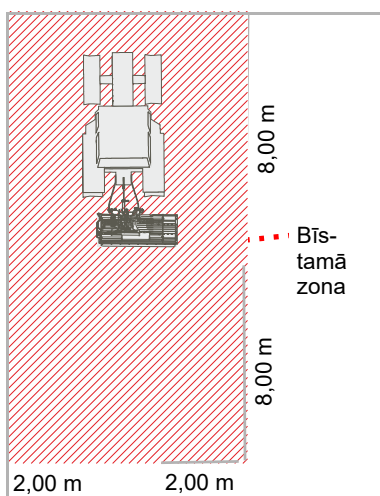

Pārbaudiet bīstamo zonu

Bīstamā zona mašīnas priekšpusē un aizmugurē ir 8 m, sānos abās pusēs - 2 m. Pirms braukšanas, ekspluatācijas sākumā un ekspluatācijas laikā kontrolējiet mašīnas bīstamo zonu. Raugiet, lai vieta ap jums būtu labi pārskatāma. Braukšanu sāciet tikai tādā gadījumā, ja bīstamajā zonā nav citu personu un priekšmetu.

Nelabvēlīgos apstākļos no mašīnas lielā ātrumā var tikt izsviesti priekšmeti. Bīstamajā zonā, īpaši mašīnas priekšpusē un aizmugurē, pirms ekspluatācijas nedrīkst atrasties personas, dzīvnieki vai priekšmeti.

Ja mašīna tiek izmantota, nekontrolējot bīstamo zonu, ir iespējams izraisīt smagus vai letālus negadījumus.

Novērtējiet putekļu daudzumu

Ja augsne un mulčējamais materiāls ir ļoti sauss, var veidoties daudz putekļu. Ņemot vērā vēja virzienu, putekļu daudzumu ir iespējams samazināt. Ja putekļu daudzumu nav iespējams samazināt, varat sevi pasargāt, uzvelkot putekļu aizsargmasku. Ja ar šiem pasākumiem nepietiek, izmantojiet traktoru ar noslēgtu kabīni un putekļu filtru.

Liels putekļu daudzums var izraisīt elpceļu slimības.



Strādājiet tikai virzienā uz priekšu

Mašīna darba pozīcijā drīkst atrasties tikai turpgaitā. Braucot atpakaļgaitā, mašīna ir jāpaceļ.

Ja mašīna atrodas darba pozīcijā, braucot atpakaļgaitā, mašīnu var nopietni sabojāt.

Strādājot ar mulčētāju, lietotājam jāuzmanās īpaši. Īpaši bīstami ir strādāt grāvjos, slīpumos vai nogāzēs. Mēs varam sniegt tikai vispārīgus norādījumus, bet konkrētā situācija ir jāizvērtē lietotājam.

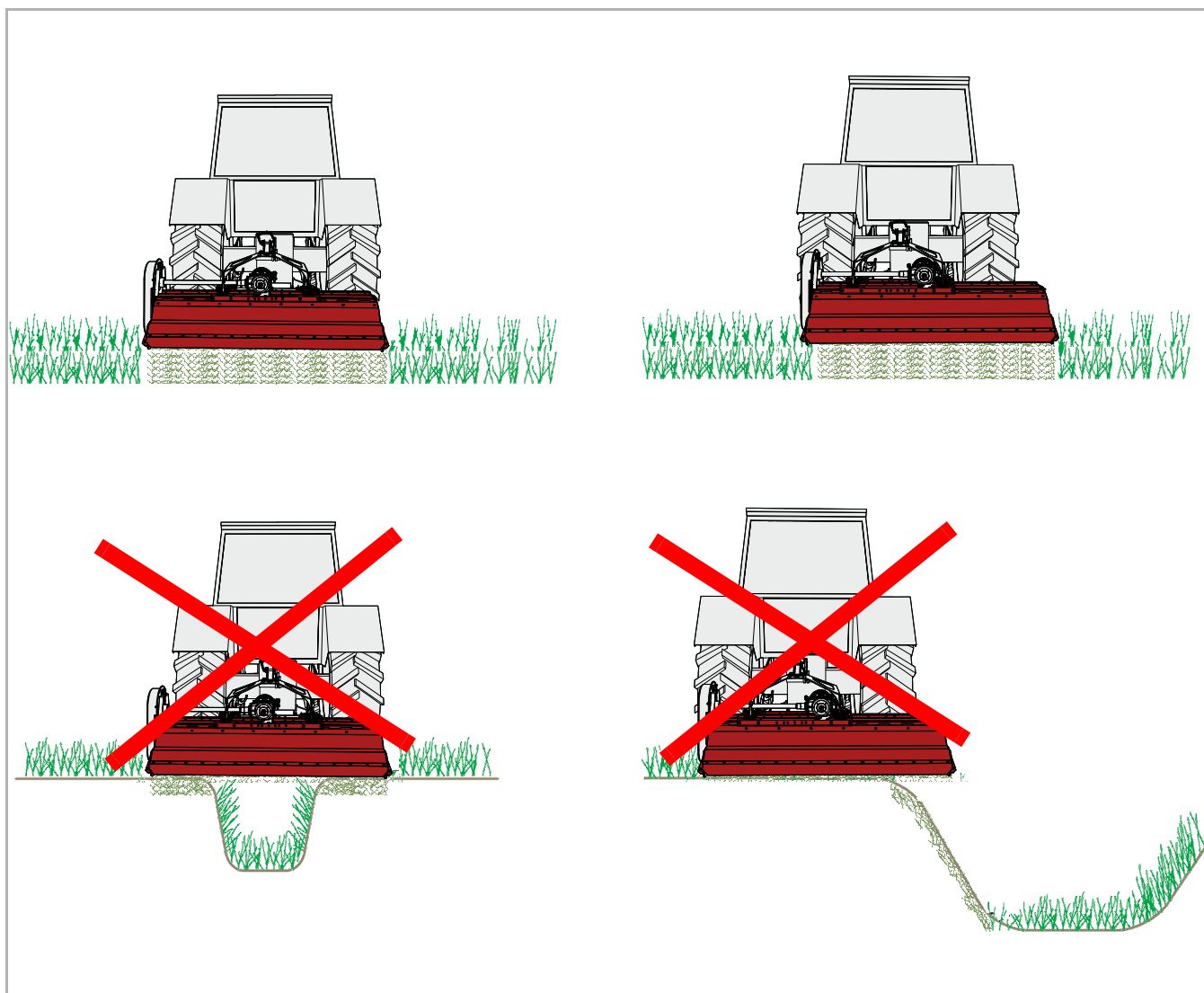



Nesasveriet mašīnu uz priekšu

Mašīna darba laikā nedrīkst būt sasvērta uz priekšu.

Ja mašīna ir sasvērta uz priekšu, tā var nosprostoties un darboties ar kļūdām.

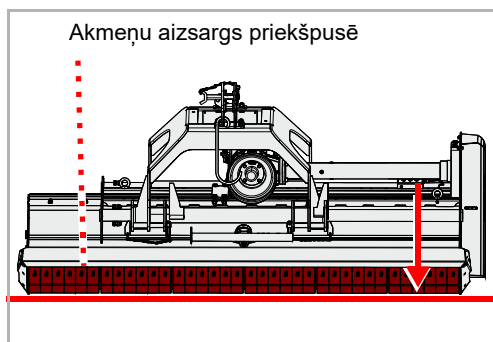

- ▶ Ar traktora apakšējo vadotni nolaidiet mašīnu, līdz tā ir nolaista uz zemes. Turklāt priekšējam akmeņu aizsargam jāatrodas paralēli zemei.
- ▶ Apakšējās vadīklas vadības ierīci traktorā pārvietojiet peldošajā pozīcijā

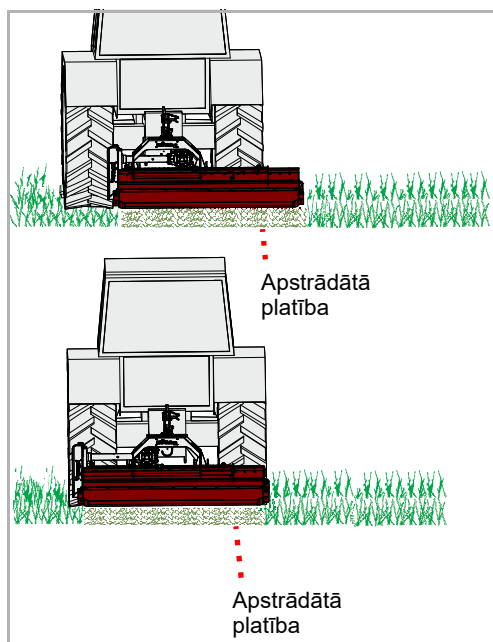

- ▶ Jūgvārpstu ieslēdziet darba pozīcijā un mašīnas apgriezienu skaitu lēni palieliniet līdz nominālajai vērtībai
- ▶ Apstrādājamajā vietā vispirms iebrauciet ar nelielu ātrumu un lēnām palieliniet ātrumu. Pievērsiet uzmanību tam, kā mašīna strādā.

Ja mašīna strādā pārāk smagi:

- ▶ Samaziniet braukšanas ātrumu

- ▶ Brauciet ar atbilstošu braukšanas ātrumu. Braukšanas ātrumam jābūt piemērotam augiem un braukšanas apstākļiem.

Tīrīšana

Tīrīšanu var veikt, piemēram, ar augstspiediena tīrītāju. Ūdens strūklu nekad nevērsiet tieši uz uzlīmēm vai datu plāksnīti.



Gultņu tīrīšanai izmantojiet tikai mazu spiedienu

Gultņu tīrīšanai izmantojiet tikai mazu spiedienu.

Ja gultņos iekļūst ūdens, gultņu kalpošanas laiks saīsinās.

Apkope

Lai mašīnas darbmūžs būtu ilgs, mēs iesakām pēc darba sezonas un glabāšanas laikā pārklāt to ar eļļas aizsargkārtu.



Izmantojiet tikai atļautu un bioloģiski noārdāmu eļļu, piemēram, rapša eļļu.

Novietošana un uzglabāšana

Novietojiet mašīnu drošā vietā



Novietošanas vietā nedrīkst atrasties nepilnvarotas personas

Ja mašīna tiek novietota, pievienota pie traktora vai atvienota no tā, izvēlieties novietošanas vietu, kas ir norobežota, lai tajā nevarētu iekļūt nepilnvarotas personas.

Cilvēki varētu savainoties, saskaroties ar mašīnas daļām vai veicot kādas manipulācijas mašīnā.



Rūpīgi izvēlieties novietošanas vietu

Novietošanas vietas pamatnei jābūt horizontālai un stingrai.

Ja pamatne ir slīpa vai mīksta, mašīna varētu izkustēties un tikt sabojāta.

Prasības novietošanas vietai:

- horizontāla, stingra pamatne,
 - pietiekami daudz vietas uz visām pusēm,
 - pasargāta, lai tajā nevarētu iekļūt nepilnvarotas personas, piemēram, bērni rotaļu laikā
- ▶ Atvienojiet no vilcēja elektrisko kabeli un hidrauliskās šļūtenes
 - ▶ Nomontējiet kardānvārpstu
 - ▶ Nolaidiet balstu
 - ▶ Noņemiet augšējo vadītli, atvienojiet apakšējo vadītli

Elektriskā sistēma un hidraulika



Paaugstināts savainojumu risks

Atvienojot mašīnu no traktora, ir lielāka varbūtība savainoties. Tāpēc:

- Fiksējiet traktoru, lai tas nevarētu aizripot
- Atvienošanas laikā nestāviet starp traktoru un mašīnu
- lēnām un uzmanīgi darbiniet trīspunktu hidraulisko pacelāju

Neievērojot norādes, iespējams gūt smagus vai letālus savainojumus.

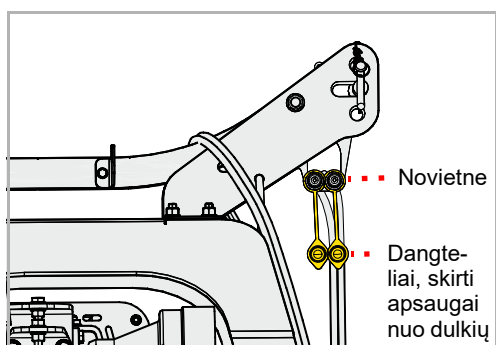

- ▶ Elektrisko kabeli un hidrauliskās šļūtenes atvienojiet no traktora pieslēgumu vietām
- ▶ Spraudni nolieciet novietnē
- ▶ Uzlieciet putekļu vāciņus uz hidrauliskajiem aizbāžņiem

Kardānvārpsta

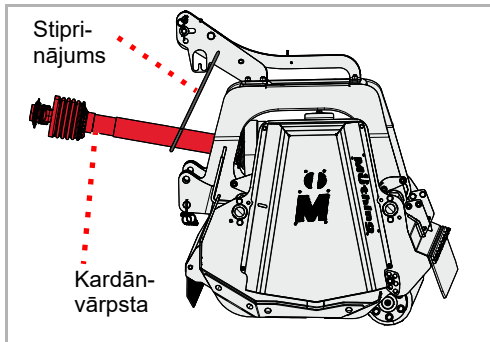

- ▶ Atvienojiet no traktora kardānvārpstu
- ▶ Ievietojiet kardāna vārpstu stiprinājumā.

Stovējimo atrama per vidurī

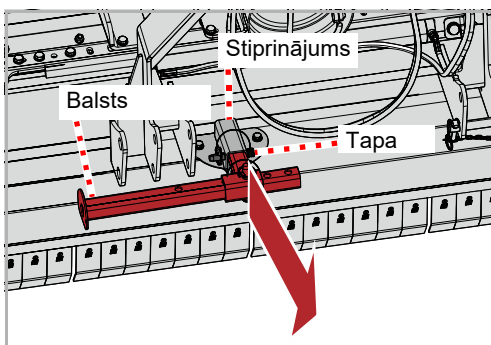

- ▶ Nedaudz paceliet mašīnu
- ▶ Izvelciet tapu
- ▶ Išstraukiet stovējimo atramā iļš laikiklio

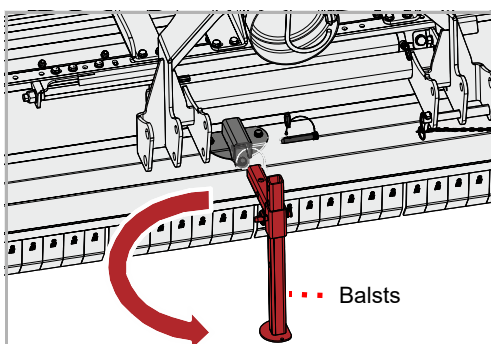

- ▶ Pasukite stovējimo atramā 90 laipsniū kampu

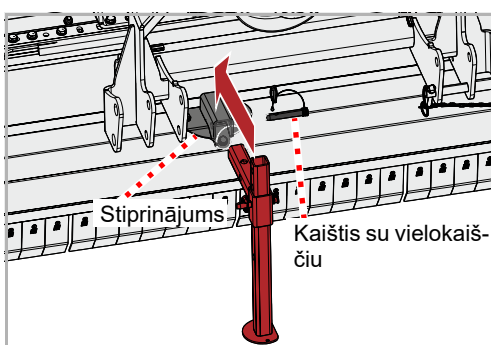

- ▶ Iļšķiķite stovējimo atramā i laikiklī ir uļķfiksuokite jā kaiščiu
- ▶ Uļķfiksuokite kaištī su apsauginiu vielokaiščiu

Novietošana un uzglabāšana

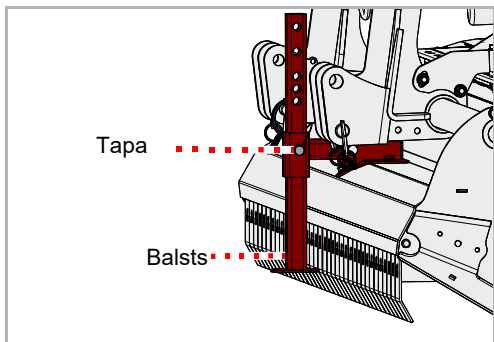

- ▶ Izvelciet tapu
- ▶ Pastumkrite stovējimo atramā i apačią ir užfiksukite kaiščiais

Šoninēs stovējimo atramos

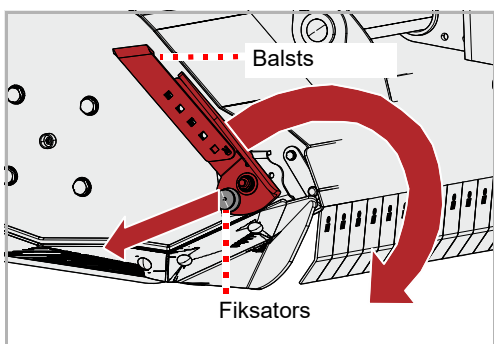

Kai yra sumontuotas nukreipimo latakas [+], dešinėje ir kairėje mašinos pusėje rasite dvi stovėjimo atramas.

- ▶ Izvelciet fiksatoru
- ▶ Nulenkite stovėjimo atramą i apačią
- ▶ Užfiksukite stovėjimo atramą fiksavimo sklėsčiu
- ▶ Priešingoje pusėje esančią stovėjimo atramą taip pat nulenkite i apačią

Augšējā vadīkla, apakšējā vadīkla

- ▶ Nolaidiet mašīnu, līdz tā pilnībā un līdzeni pieskaras zemei
- ▶ Noņemiet augšējo vadīklu
- ▶ Atbrīvojiet apakšējo vadīklu un nolaidiet

Mašīnas uzglabāšana

Notīrītā mašīna jāglabā sausā vietā uz horizontālas un cietas pamatnes.

→ Nodaļa »Novietojiet mašīnu drošā vietā«, lappuse48



Uzglabāšanas laikā uzklājiet eļļas aizsargkārtiņu. Izmantojiet tikai atļautu un bioloģiski noārdāmu eļļu, piemēram, rapša eļļu.

→ Nodaļa »Tīrīšana un kopšana«, no lappuses47

Jūsu drošībai

Īpaši drošības norādījumi



Priekšnosacījumi tehniskās apkopes darbu veikšanai

Veiciet tehniskās apkopes darbus tikai tad, ja jums ir nepieciešamās speciālās zināšanas un atbilstoši instrumenti.

Nepietiekamas profesionālās zināšanas vai nepiemēroti instrumenti var izraisīt negadījumus.

Sargājiet mašīnu no nejaušas izmantošanas

Remonta un tehniskās apkopes darbus, kā arī darbības traucējumu novēršanu pievienotajai mašīnai veiciet tikai tādā gadījumā, ja ir izpildīti tālāk norādītie nosacījumi:

- Jūgvārpsta izslēgta,
- Motors izslēgts
- Aizdedzes atslēga ir izņemta,

Nejauša ekspluatācijas uzsākšana var izraisīt smagus negadījumus.

Izmantojiet oriģinālās rezerves daļas

Daudzām mašīnas daļām piemīt speciālas īpašības, kas ir būtiski svarīgas, lai nodrošinātu mašīnas stabilitāti un funkcijas.

Nomainot daļas, ir jānodrošina pareizie izmēri, stiprība un materiāla kvalitāte. Mēs iesakām izmantot tikai oriģinālās rezerves daļas.

Ja tiek izmantotas rezerves daļas, kas neatbilst prasībām, var tikt gūti miesas bojājumi, mašīna var tikt bojāta vai darba izpildījums var būt slikts.



metināšanas darbi

Metināt drīkst tikai šo prasmi apguvuši darbinieki, kam turklāt ir arī profesionālās zināšanas par lauksaimniecības mašīnu remontu. Ir aizliegts metināt detaļas, kas varētu negatīvi ietekmēt mašīnas konstrukciju.

Nepareizi metinājumi var ietekmēt mašīnas funkcijas vai pilnībā sabojāt mašīnu. Šaubu gadījumā par metināšanu sazinieties ar tirgotāju

Piesardzības pasākumi, strādājot ar eļļām vai smērvielām



Zināmos apstākļos eļļu un smērvielu piedevas var negatīvi ietekmēt veselību. Tā kā saskaņā ar noteikumiem par bīstamajām vielām marķējums nav nepieciešams, vienmēr atcerieties šos nosacījumus:

Nepieļaujiet saskaršanos ar ādu

Neļaujiet šiem līdzekļiem saskarties ar ādu.
Saskaršanās ar ādu var izraisīt ādas bojājumus.

Sargājiet ādu

Darbā ar eļļām vai smērvielām sargājiet ādu, lietojot ādas aizsargkrēmus vai eļļas izturīgus cimdus.
Eļļas var izraisīt veselības traucējumus.

Neizmantojiet eļļas tīrīšanai

Nekādā gadījumā neizmantojiet eļļas un smērvielas roku tīrīšanai!
Skaidas un atlikumi, kas ir šajās vielās, var izraisīt papildu savainojumus.

Nomainiet sasmērēto apģērbu

Ja apģērbs stipri sasmērējies ar eļļu, iespējami ātri no nomainiet.
Eļļas var izraisīt veselības traucējumus.



- Savāciet nolietoto eļļu un utilizējiet atbilstoši noteikumiem
- Ja eļļas vai smērvielas ir izraisījušas ādas bojājumus, nekavējoties dodieties pie ārsta

Vispārīgas norādes

Šīs norādes attiecas uz vispārējiem apkopes darbiem. Veicot apkopi, mašīnai jābūt fiksētai darba pozīcijā. Ja apkopes darbu veikšanai ir nepieciešama transportēšanas pozīcija, pie attiecīgā apkopes darbu veida būs attiecīga norāde.



Darbs ar smērspiedni:

Eļļošanu veiciet ar 1 - 2 smērspiednes spiedieniem. Ja, veicot otru uzspiedienu, sajūtīsiet pretestību, pārtrauciet eļļošanu un neveiciet otru uzspiedienu.

Pārāk daudz smērvielas padarīs gultņus vaļīgus. Tādējādi gultņos var iespieties putekļi un netīrumi, izraisot priekšlaicīgu nodilumu.

Pamatprincipi

Šajā tabulā ir īsi izskaidroti tehniskās apkopes svarīgākie termini.

Darbi	Izpildījums
Iesmērēšana ar smērvielām	<ul style="list-style-type: none"> Ar otiņu uzdziediet smērvielu uz slīdvirsmām
Iesmērēšana	<ul style="list-style-type: none"> Ja nav norādīts citādi, tad parasti pietiek ar 1 - 2 smērspiednes spiedieniem
Eļļošana	<ul style="list-style-type: none"> Ja nav norādīts citādi, izmantojiet tikai eļļas no augu izejvielām, piemēram, rapša eļļu Minerāleļļas nav piemērotas Izlietotas eļļas izmantošana apdraud jūsu veselību, un šādu eļļu ir aizliegts izmantot
Nomainīšana	<ul style="list-style-type: none"> Nomainiet attiecīgo daļu atbilstoši »Tehniskā apkope«. nodaļā apkopotajām norādēm
Kontrole	<ul style="list-style-type: none"> Kontrole reizēm ir saistīta ar attiecīgās daļas nomainīšanu
Ievērojiet tehnisko apkopes darbu intervālus	<ul style="list-style-type: none"> Visas norādes attiecas uz mašīnas vidēju izmantojumu Izvēlieties attiecīgi īsākus tehniskās apkopes intervālus, ja mašīna tiek intensīvi noslogota, piemēram, ja mašīna tiek izmantota lauksaimniecības pakalpojumu sniegšanas uzņēmumā Tāpat īsāki apkopes intervāli jāizvēlas, ja mašīna tiek izmantota ekstrēmās darba apstākļos, piemēram, vietās, kur veidojas daudz putekļu

Skrūvju savienojumi

Pievelciet skrūves

Visas skrūves ir jāpievelk:

- Pēc pirmajām darba stundām,
- Atkarībā no izmantošanas biežuma,
- Bet ne retāk kā reizi sezonā

Vispārīgie pievilkšanas griezes momenti

Visus skrūvsavienojumus pievelciet atbilstoši datiem tabulā. Ja nepieciešams cits griezes moments, tas ir norādīts »Tehniskā apkope«. no-
daļā. Skrūvju kvalitāte nedrīkst būt zemāka par „8,8”.

Skrūvju lielums	Skrūvju kvalitāte		
	„8.8“	„10.9“	„12.9“
	Pievilkšanas griezes momenti, Nm		
M6	10	14	17
M8	24	34	41
M10	48	68	81
M12	85	120	145
M16	210	290	350
M20	425	610	710
M24	730	1050	1220

Techninēs priežiūros intervalai ir reguliavimo darbai

Norādījumi attiecas uz mašīnas vidēju izmantojumu normālos darba apstākļos. Liela noslogojuma gadījumā, piemēram, izmantojot mašīnu lauksaimniecības pakalpojumu sniegšanas uzņēmumā vai ekstrēmos darba apstākļos, piemēram, vietās, kur veidojas daudz putekļu, tehniskās apkopes intervāli ir īsāki.

	Pēc pirmajām darba stundām,	Reizi dienā	Pēc 30 darba stundām	Pēc 75 darba stundām	Reizi katrā sezonā	Pēc nepieciešamības	Nodiluma gadījumā	ieziešana/ieļļošana/iesmērēšana ar smērvielām	Kontrole	Nomaina	Tīrīšana
Vispārīgi											
Pievelciet visas skrūves	•					•					
Vizuāla pārbaude	•	•									
Gultnis		•				•		•			
Grozīšanās punkti		•							•		
Hidraulika											
Hidraulikas šļūtenes ik pēc 6 gadiem										•	
Hidraulikas šļūtenes vispārīgi						•	•			•	
Hidrauliskais cilindrs		•		•		•		•	•		
Darba instrumenti											
Stiprinājumi pie rotora		•							•		
Stāvoklis, nodilums		•							•		•
Pārējie											
Rotora gultnis		•						•			
Veltņa gultnis		•						•			
Šarnīri un tapas			•					•			
Kardānvārpsta Drošības pārsegs		•				•		•	•	•	•
Transmisijas eļļa		•			•				•		•

Eļļošanas darbi

Ieeļļojiet gultņus

Gultņi ir jāeļļo regulāri. Eļļošanu veiciet ar 1 - 2 smērspiednes spiedieniem:

- Saskaņā ar norādēm tehniskās apkopes tabulā
- Pēc intensīvas slodzes
- Bet ne retāk kā reizi sezonā

Bezapkopes gultņus nedrīkst eļļot.

Eļļošanas punktu pārskats

S = eļļošanas punkts

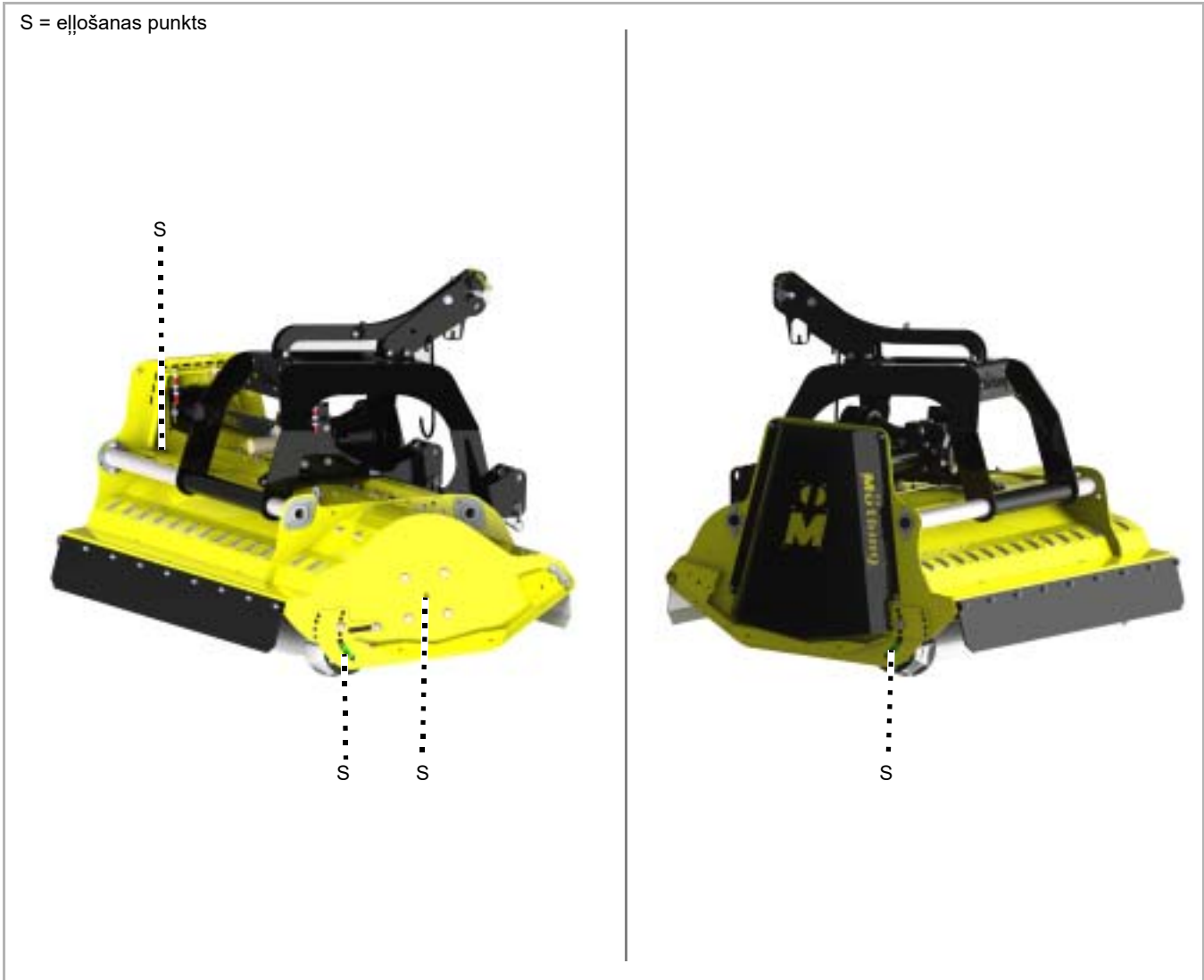

Citi eļļošanas punkti

Pamatprincipi:

- bez šajā lietošanas instrukcijā norādītajiem eļļošanas punktiem mašīnai var būt vēl citi eļļošanas punkti;
- Parasti smērvietas atrodas pie kustīgiem savienojumiem vai gultņiem. Tādēļ pārbaudiet visu mašīnu, sameklējot šādas smērvietas.



Parasti piemēra veidā ir parādīti vienas daļas smērnipeļi. Ja ir vairākas tādas daļas, tad smērnipeļi ir jāiesmērē attiecīgi katrai daļai.

Kardānvārpsta

Pārbaudes

katru dienu

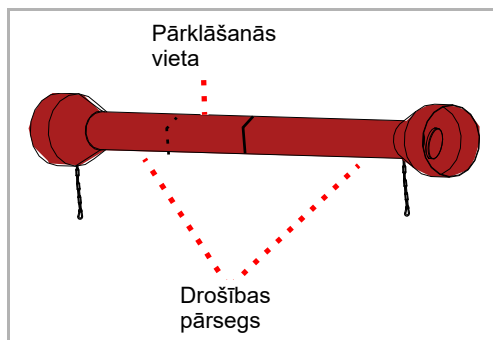

- ▶ Pārbaudiet, vai kardānvārpsta nav nosmērējusies; nepieciešamības gadījumā notīriet. Putekļi apvienojumā ar eļļu un smērvielām izraisa pastiprinātu nodilumu

Gadījumā, ja kardānvārpsta ir ļoti netīra, veiciet tālāk norādītās darbības:

- ▶ Notīriet kardānvārpstu
 - ▶ Iekšpusē ieziediet drošības vāka pārklāšanās vietu
- Kardānvārpstas lietošanas instrukcija

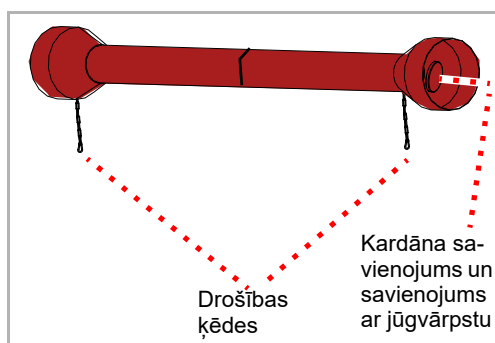

- ▶ Pārbaudiet, vai aizsargpārsēgam nav bojājumu
- Gadījumā, ja aizsargpārsēgs ir bojāts, veiciet tālāk norādītās darbības:

- ▶ Nomainiet aizsargpārsēgu
- Kardānvārpstas lietošanas instrukcija

- ▶ Pārbaudiet, vai drošības ķēdes ir vietā un vai tās darbojas pareizi
- Gadījumā, ja drošības ķēžu nav vai tās ir ļoti nodilušas:

- ▶ nomainiet drošības ķēdes
- Kardānvārpstas lietošanas instrukcija

- ▶ Pārbaudiet kardānvārpstas nodilumu kardāna savienojumos un savienojumā ar jūgvārpstu

Gadījumā, ja kardāna savienojumi ir ļoti nodiluši:

- ▶ nomainiet kardāna savienojumus
- Kardānvārpstas lietošanas instrukcija

Iesmērēšana

Ik pēc 50 darba stundām

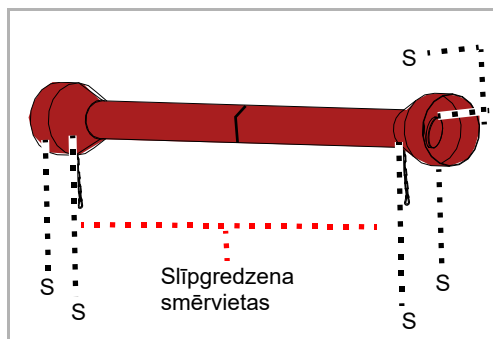

Liela noslogojuma gadījumā vai ekstrēmos darba apstākļos, piemēram, vietās, kur veidojas daudz putekļu, jāieeļļo biežāk.

- ▶ Kardāna savienojumā eļļojiet ar vienu vai diviem uzspiedieniem no smērvielas preses
- ▶ Pie slīpgredzeniem eļļojiet ar vienu vai diviem uzspiedieniem no smērvielas preses

Platleņķa kardānvārpstām:

Platleņķa kardānvārpstā atrodas smērvielas krātuve, kas jāuzpilda ar 400–500 g [14–17 uncēm] smērvielas.

- ▶ Eļļojiet ar vismaz 5–6 uzspiedieniem no smērvielas preses
- Kardānvārpstas lietošanas instrukcija

Transmisijas eļļa

Transmisijas eļļai ir jāatbilst specifikācijām.

→ Nodaļa »Iepazīšanās ar mašīnu«, sadaļa »Tehniskie dati«, lappuse 24

Kontrole

2 x katrā sezonā

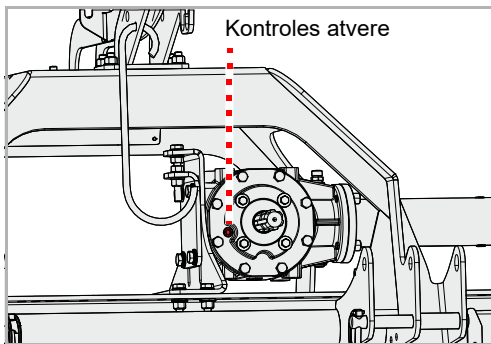

- ▶ Ar iekšējā sešstūra atslēgu atskrūvējiet skrūvi kontroles atverē un izņemiet skrūvi
- ▶ Pārbaudiet eļļas līmeni. Eļļas līmenim jābūt pie kontroles atveres apakšējās malas.
- ▶ Ieskrūvējiet skrūvi kontroles atverē

Papildināšana

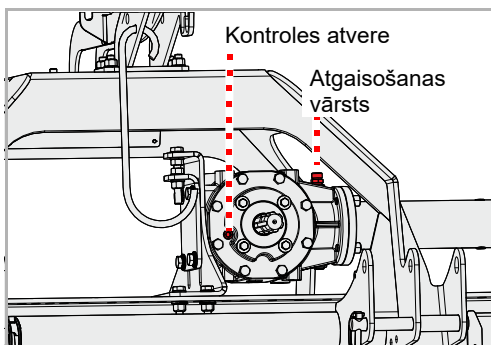

- ▶ Ar iekšējā sešstūra atslēgu atskrūvējiet skrūvi kontroles atverē un izņemiet skrūvi
- ▶ Izskrūvējiet atgaisošanas vārstu
- ▶ Izmantojot piltuvi, ielejiet atbilstošās specifikācijas transmisijas eļļu, līdz eļļas līmenis ir pie kontroles atveres apakšējās malas
- ▶ Ieskrūvējiet skrūvi kontroles atverē
- ▶ Ieskrūvējiet atgaisošanas vārstu

Nomaiņa

1 x katrā sezonā

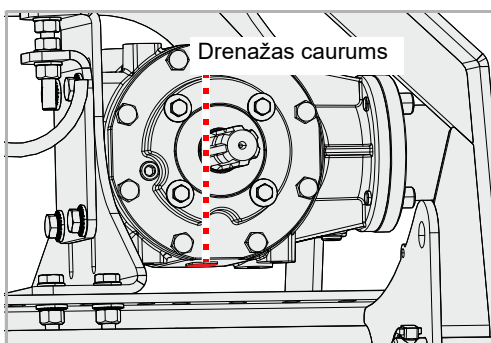

- ▶ Zem notecināšanas atveres novietojiet trauku izlietotās eļļas savākšanai
 - ▶ Ar iekšējā sešstūra atslēgu atskrūvējiet skrūvi izplūdes atverē un izņemiet skrūvi
 - ▶ Pilnībā noteciniet eļļu
 - ▶ Ievietojiet skrūvi izplūdes atverē
 - ▶ Iepildiet jaunu transmisijas eļļu
- »Papildināšana«. nodaļa

Darba instrumenti

Pēc nepieciešamības

Darba instrumenti jānomaina, ja tie ir:

- sabojāti,
- ļoti nolietojušies,
- urbums darba instrumentā ir izdilis,
- Stiprinājuma skrūve vai stiprinājuma uzgrieznis ir nodilis

Ir svarīgi, lai rotors darbotos līdzsvaroti. Tāpēc:

- Vienmēr nomainiet vienāda tipa darba instrumentus
- Vienmēr reizē nomainiet pretējos instrumentus
- Ja konstatē nodilumu, ieteicams nomainīt visu darba instrumentu



Nomainot darba instrumentus, vienmēr nomainiet visu komplektu. Kei-
čiant atsejrus ģrankius, rotorius išsikreipia ir dēl to ļabai susidēvi guļiai
arba nepataisomai sugadinami guļis ir rotorius.



Fiksējiet mašīnu

Darbus mašīnā drīkst veikt tikai tad, kad tā ir nodrošināta, lai nevarētu aizripot un nolaieties zemāk. Lai nodrošinātos pret nolaišanos zemāk, var, piemēram, izmantot sertificētus un pietiekami liela izmēra apakšā paliekamos balstus.

Ja mašīna netiek nodrošināta pret aizripošanu un nolaišanos zemāk, ir iespējami smagi vai letāli negadījumi.



Jauni darba instrumenti — jaunas skrūves un uzgriežņi

Nomainot darba instrumentus, jānomaina arī skrūves un uzgriežņi. Ja skrūves un uzgriežņi netiek nomainīti, nodilušas skrūves var salūzt. Darba instrumenti darba laikā var atvienoties un izkrist. Pastāv risks nopietni savainot vai nonāvēt arī tās personas, kas atrodas ārpus bīstamās zonas.



Naudokite originalias atsargines dalis

Instrumentu nostiprināšanas skrūvēm un uzgriežņiem ir noteiktas īpašības un stiprība.

Ja skrūvēm un uzgriežņiem nav nepieciešamo īpašību, tad instrumenti darba laikā var atbrīvoties un aizlidot. Pastāv risks nopietni savainot vai nonāvēt arī tās personas, kas atrodas ārpus bīstamās zonas.

Āmurveida cirtnis

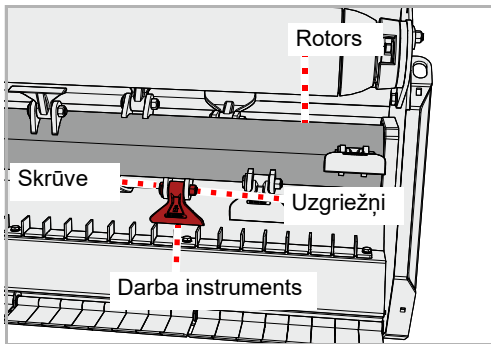

- ▶ Nodrošiniet mašīnu, lai tā nevarētu aizripot vai nolaisties zemāk
- ▶ Atskrūvējiet uzgriežņus un izskrūvējiet skrūves
- ▶ Noņemiet veco darba instrumentu
- ▶ Tādā pašā veidā uzstādiat jauno darba instrumentu. Ja iepriekš bija izmantotas paplāksnes, uzlieciat jaunas paplāksnes. Turklāt pievērsiet uzmanību paplākšņu pozīcijai.
- ▶ Ielieciat jaunu skrūvi un nostipriniet ar jaunu uzgriezni

Piedziņas sikсна

Pēc nepieciešamības

Ķīļsiksna tiek nospriegota ar spriegošanas plāksni. Ja ķīļsiksna nav pietiekami nospriegota, tā jānospieg. Ja rodas plaisas vai ķīļsiksmai ir bojājumi, tā jānomaina.

Pārbaudes

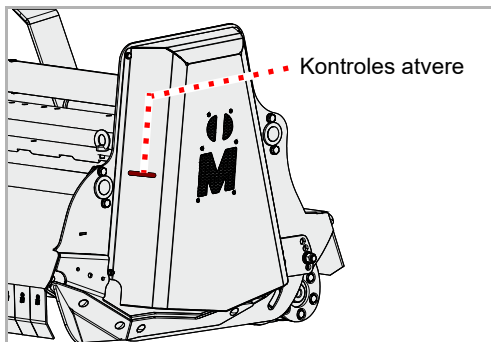

Mašīnā ir kontroles atvere.

- ▶ Pārbaudiet ķīļsiksņas nospriegojumu. Piedziņas sikсна ar 6 kg slodzi nedrīkst iespiesties vairāk par 10 mm.

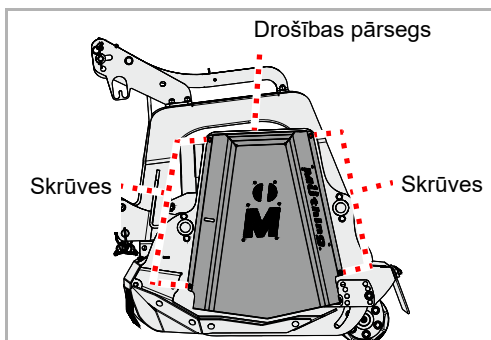

- ▶ Išsukite varžtus, nuimkite apsauginj dangtelj
- ▶ Pārbaudiet, vai ķīļsiksmai nav bojājumu
- ▶ Vél uždēkite apsauginj dangtelj

Tehniskā apkope

Spriegošana

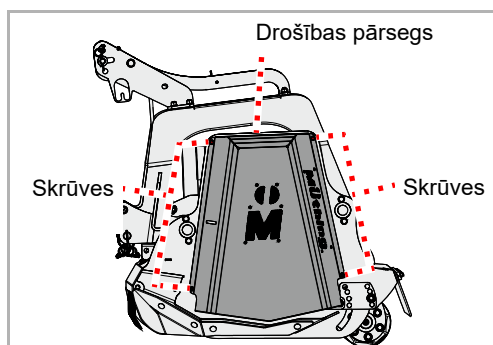

- ▶ Išsukite varžtus, nuimkite apsauginį dangtelį

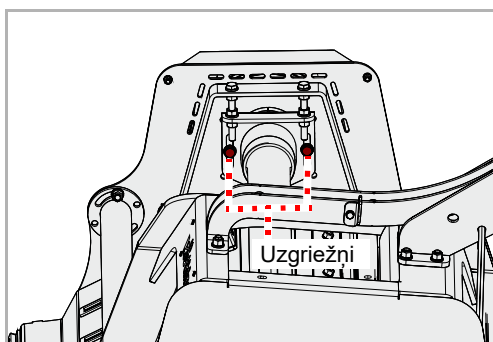

- ▶ Uzgriežņus atskrūvējiet vaļīgāk, bet nenoņemiet

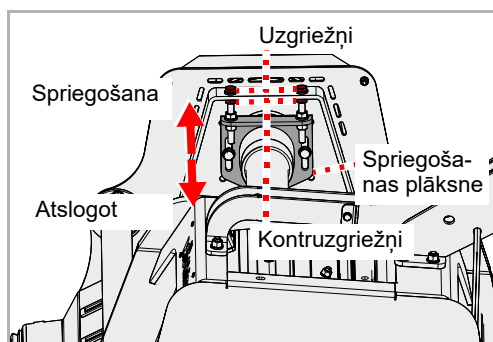

- ▶ Atskrūvējiet kontruzgriežņus
- ▶ Naudodami antveržles pagal poreikį sureguliuokite pavaros diržo įtempimą virš įtempimo plokštės
- ▶ Pievelciet kontruzgriežņus

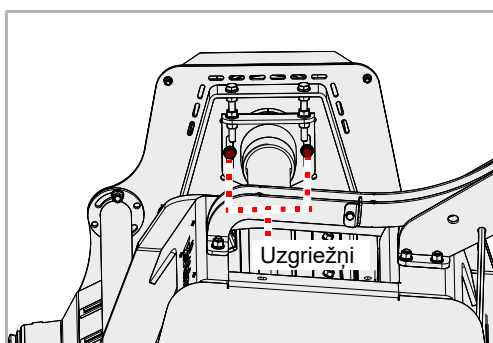

- ▶ Vėlreiz pievelciet uzgriežņus
- ▶ Vėl uždėkite apsauginį dangtelį

Nomaīņa

Ja ķīļsiksna redzamas plaisas vai citi bojājumi, ķīļsiksna jānomaina.

- ▶ Išsukite varžtus, nuimkite apsauginį dangtelį

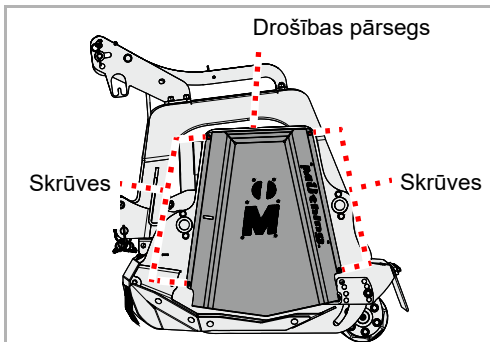

- ▶ Uzgriežņus atskrūvējiet vaļīgāk, bet nenoņemiet

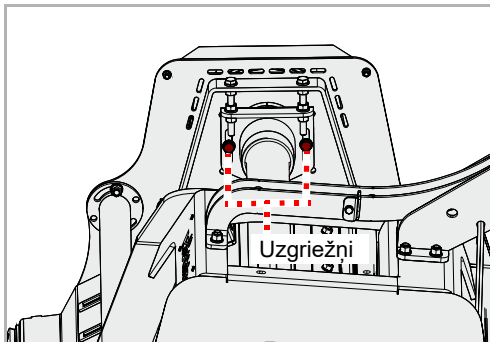

- ▶ Atskrūvējiet kontruzgriežņus
- ▶ Naudodami antveržles, virš ītempimo plokštēs atleiskite pavaros diržus

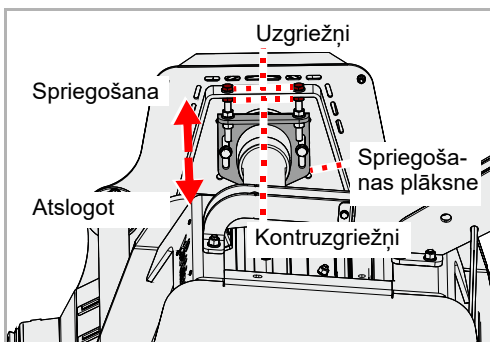

Pavaros diržā sudaro keturi siauri pavaros diržai.

- ▶ Noņemiet vecās ķīļsiksna
- ▶ Uzlieciet jaunās piedziņas siksna
- ▶ Pārbaudiet, vai piedziņas siksna ir uzlikta pareizi
- ▶ Nospriegojiet piedziņas siksna
- Nodaļa »Spriegošana«, lappuse62
- ▶ Vēl uždēkite apsauginį dangtelį

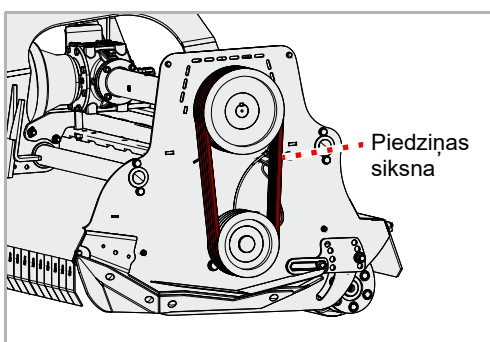

Sliece

Pēc nepieciešamības



Slieces mašīnu pasargā no tiešas saskares ar zemi. Ja tās savlaicīgi nomaina, tiek bojāts mašīnas korpuss.

Fiksējiet mašīnu

Darbus mašīnā drīkst veikt tikai tad, kad tā ir nodrošināta, lai nevarētu aizripot un nolaišties zemāk. Lai nodrošinātos pret nolaišanos zemāk, var, piemēram, izmantot sertificētus un pietiekami liela izmēra apakšā paliekamos balstus.

Ja mašīna netiek nodrošināta pret aizripošanu un nolaišanos zemāk, iespējami smagi vai letāli negadījumi.

Sliece

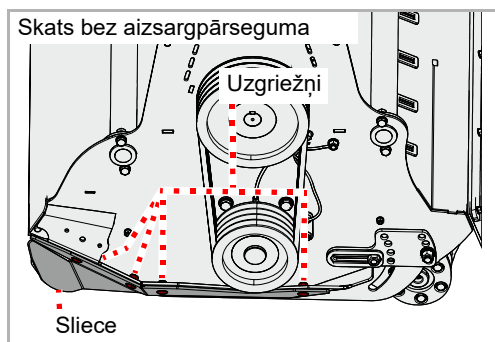

Slieces ir uzstādītas katrā pusē.

- ▶ Atskrūvējiet uzgriežņus, izņemiet skrūves un paplāksnes
- ▶ Noņemiet veco slieci
- ▶ Uzstādiet jauno slieci
- ▶ Ievietojiet jaunas skrūves un paplāksnes
- ▶ Skrūves nostipriniet ar jaunu uzgriežņi

Ja ir nodilusi arī otras puses sliece:

- ▶ Nomainiet otras puses slieci

Brīdināšanas panelis ar apgaismošanas iekārtu

Lai būtu iespējams transportēt mašīnu pa ceļiem, ir brīdinājuma plāksnes ar integrētām apgaismojuma ierīcēm.

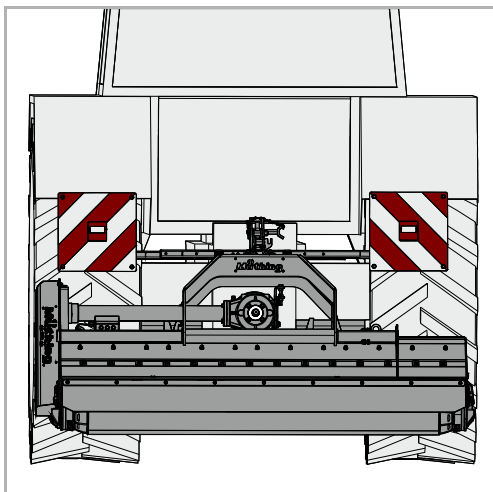

Nodilšanas ieliktnis

Ieliktnis no metāla pasargā korpusu no nodiluma.

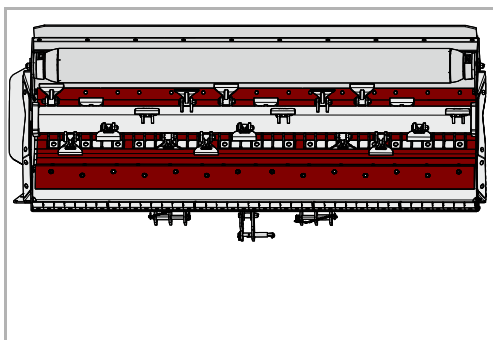

Īsā smalcināšanas līste

Īsā smalcināšanas līste optimizē materiāla padevi. Tādējādi sasmalcināšana ir labāka.

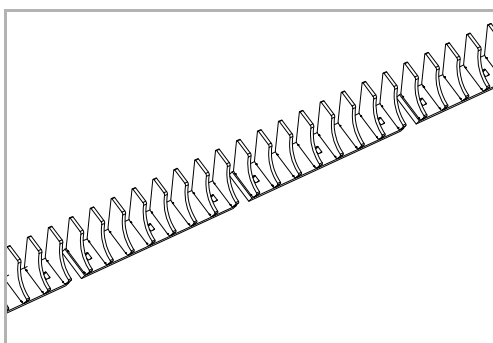

Griešanas sliede

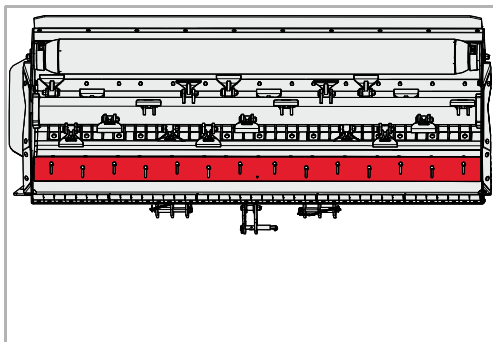

Smalcināšanas pakāpi var mainīt ar griešanas sliedi.
Tā jūs varat noteikt materiāla sasmalcināšanas pakāpi.

Nukreipimo latakas

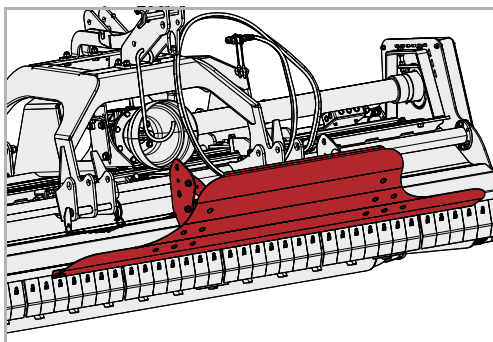

Nukreipimo latakas skirtas naudoti aukštesniems pasēliams. Nukreipimo latakū susmulkinta žaliava tvarkingai nukreipiama ī mašīnā.

Nukreipimo latakas gali bŭti dviejŭ variantŭ

- Fiksēti pieskrŭvētas
- Reguliojamas, skirtas dažnai besikeičiantiems pasēliams

Šoninēs stovējimo atramos

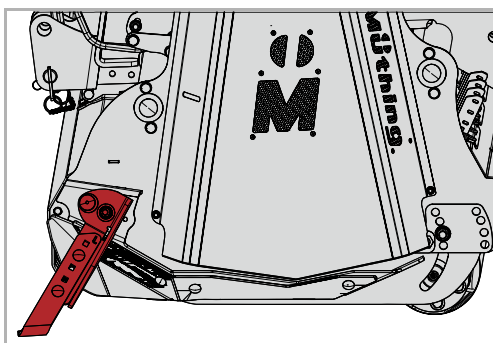

Jeī naudojate nukreipimo latakā, jums reikēs šoniniŭ stovējimo atramŭ. Montuojant mašīnā īš priekio, taip pat rekomenduojama naudoti šonines stovējimo atramas.

Grēblio užraktas

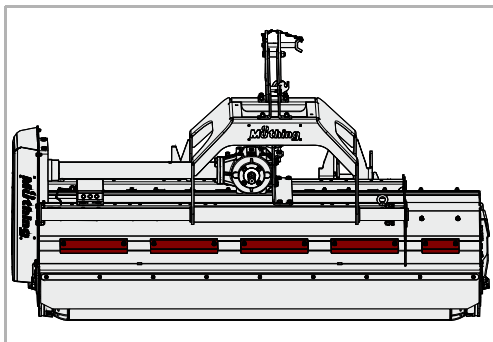

Grēblio užraktai apsaugo, kad j korpusā nepatektū nupjautos žolēs, kai dirbama be grēblio.

Piekare, fiksēta, Cat I un Cat II

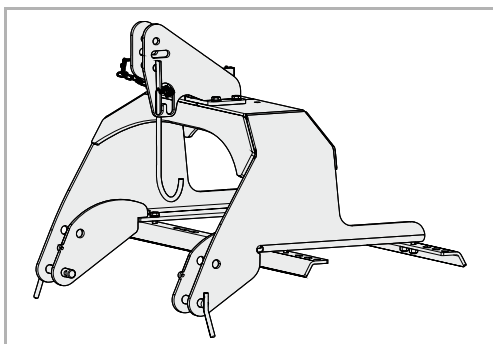

Ir pieejama fiksēta galviņa, lai piestiprinātu speciālus nesošos transportlīdzekļus.

Slankioji atrama, I kat. ir I kat.

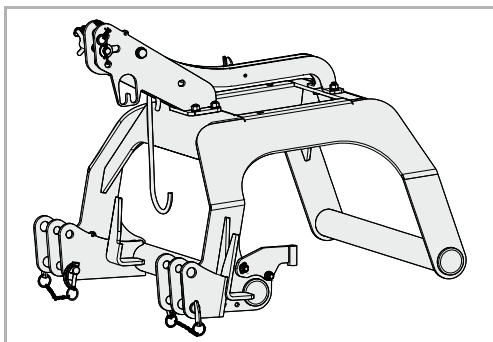

Speciālo pārvadāšanas transportlīdzekļu piestiprināšanai ir pieejama mehāniski vai hidrauliski regulējama bīdāmā estakāde.

Papildaprīkojums

Dviguba slankioji atrama, I kat. ir III kat.

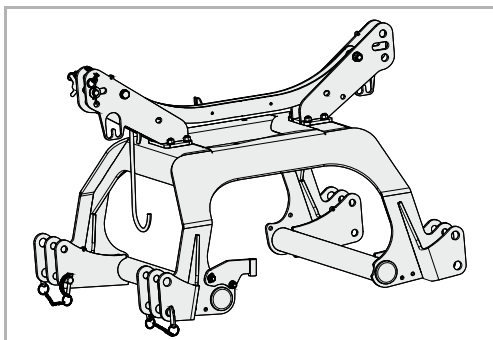

Mehāniski vai hidrauliski regulējams dubultais bīdāmais rāmis ir pieejams priekšējai vai aizmugurējai montāžai.

Apatinēs trauklēs ilginamoji dalis

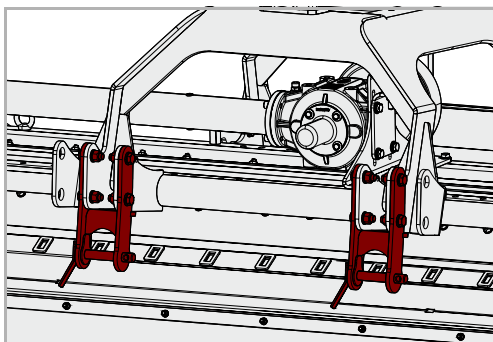

Jei kasimo aukštis nepakankamas, slankiajai atramai ir dvigubai slankiajai atramai galima naudoti apatinēs trauklēs ilginamajā daļī.

- Katl I
- Katl II

Darba stundu skaitītājs

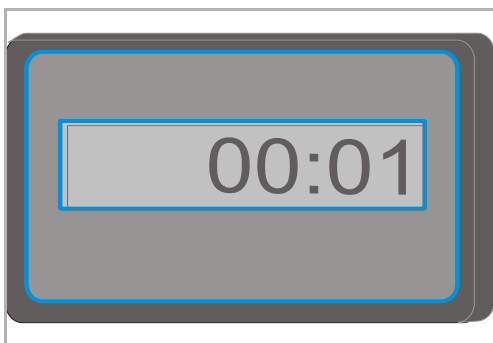

Elektronisks darba stundu skaitītājs norāda faktisko ekspluatācijas ilgumu. Tādējādi iespējams precīzi noteikt datus un izmantot tos, piemēram, aprēķinos.

Traucējumu novēršana

Traucējumus bieži vien var novērst viegli un ātri. Hidrauliskās sistēmas problēmu gadījumā vispirms pārbaudiet šos parametrus:

- Vai hidrauliskās šļūtenes ir pareizi pievienotas?
- Vai traktora vadības vārsts ir bojāts?
Ja tā ir, informējiet pārdevēju.
- Vai tas ir traktora hidrauliskā sūkņa defekts?
Ja tā ir, informējiet pārdevēju.

Pirms zvanāt klientu palīdzības dienestam, izmantojiet šo tabulu un pārbaudiet, vai traucējumu varat novērst saviem spēkiem.

Traucējums	Cēlonis	Novēršana
Spēcīgas vibrācijas un liels troksnis	Darba instrumenti ir nodiluši	Darba instrumentu nomaiņa
	Trūkst vismaz viens darba instruments	Nomainiet darba instrumentus
	Darba instrumenti ir bojāti	Darba instrumentu nomaiņa
	Ir nodiluši rotora gultņi	Lūdziet nomainīt gultņus
	Ap rotoru aptinušies svešķermeņi, piemēram, stieple	Noņemiet svešķermeņus
	Darba instrumenti kļuvuši vaļīgāki	Pievelciet skrūvju uzgriežņus
	Nav pareizi iestatīts jūgvārpstas apgriezienu skaits	Iestatiet atbilstošu jūgvārpstas apgriezienu skaitu
	Rotors nav kārtīgi līdzsvarots	Pārbaudiet līdzsvarošanu un nepieciešamības gadījumā lieciet vēlreiz izlīdzsvarot rotoru
Darba instrumenti ātri nodilst	Darba instrumenti strādā pārāk zemu	Iestatiet pareizu darba dziļumu
Griezums ir nevienmērīgs, nopļautais materiāls sadalās nevienmērīgi	Pārāk liels braukšanas ātrums	Samaziniet braukšanas ātrumu
	Darba instrumenti strādā pārāk zemu	Iestatiet pareizu darba dziļumu
	Darba instrumenti strādā pārāk augstu	Iestatiet pareizu darba dziļumu
	Piedziņas siksna ir nodilusi	Nomainiet piedziņas siksnu komplektu
	Piedziņas siksna ir nepietiekami nospriegota	Pārbaudiet piedziņas siksņas nosprieģojumu un nepieciešamības gadījumā veiciet atkārtotu nosprieģošanu
	Traktora jūgvārpstas apgriezienu skaits ir pārāk mazs	Palieliniet apgriezienu skaitu
	Darba instrumenti ir nodiluši	Darba instrumentu nomaiņa
	Mašīna neatrodas paralēli zemei	Iestatiet mašīnu pareizi
Rotors negriežas	Rotoru ir nobloķējuši svešķermeņi	Izņemiet svešķermeņi
	Brīvkustības skriemelis kardānvārstā vai pārvadā nav pareizi uzstādīts	Brīvkustības skriemeli lieciet uzstādīt pareizi

Traucējumu novēršana

Traucējums	Cēlonis	Novēršana
Kardānvārpsta griežas, rotors negriežas	Piedziņas sikсна ir ieplūsusi	Nomainiet piedziņas sikсну
No kardānvārpstas dzirdami neparasti trokšņi	Nepietiekama eļļošana	Ieeļļojiet kardānvārpstu
Pārvads ir pārkaršis	Nepareiza eļļas specifika	Nomainiet eļļu un izvēlieties eļļu ar pareizu specifiku
	Eļļa ir pārāk veca	Nomainiet eļļu
	Pārāk zems eļļas uzpildes līmenis	Eļļu iepildiet līdz kontroles atveres apakšējai malai
	Mašīnas pārslodze	Apgriezienu skaitu uzturiet pareizajā diapazonā, braukšanas ātrumu pielāgojiet veicamajam darbam, ievērojiet jaudas diapazonu (izvairieties no darba biežā audzē vai pārāk resnos zaros)
Lielāks piedziņas sikсну nodilums Piedziņas sikšanas sakarst Spēka pārnese nav optimāla	Darba instrumenti strādā pārāk zemu un saskaras ar zemi	Iestatiet pareizu darba dziļumu
	Sikšanas skriemeļi nav novietoti paralēli	Sikšanas skriemeļus lieciet noregulēt pareizi
	Piedziņas sikсна ir nodilusi	Nomainiet piedziņas sikсну
	Piedziņas sikсна ir nepietiekami nosprigota	Pārbaudiet spriegotāju
Alyva išbēga prie pavarų dėžės arba vidurinio guolio	Blīvgredzeni ir nodiluši vai bojāti	Lūdziet nomainīt blīvgredzenus
Piedziņas elementi ir salūzuši	Mašīnas kustība tika sākta ļoti spēji vai to bloķēja kādi svešķermeņi	Lūdziet nomainīt bojāto piedziņas elementu. Kustību ar mašīnu sāciet lēni.

Kad mašīnas darbmūžs ir beidzies, to ir nepieciešams pareizi utilizēt. Ievērojiet spēkā esošos nosacījumus attiecībā uz utilizāciju.

Metāla daļas

Visas daļas var nodot metāla pārstrādes punktos.

Plastmasas daļas

Visas plastmasas daļas ir attiecīgi apzīmētas, un tās var pārstrādāt atkārtoti.

Eļļa

Savāciet eļļu no hidrauliskās iekārtas piemērotā tvertnē un nododiet pārstrādei izlietotās eļļas pieņemšanas punktā.

ES Atbilstības deklarācija

**EK direktīva
2006/42/EK**

**Müthing GmbH & Co. KG Soest
Am Silberg 23
D-59494 Soest**

ar pilnu atbildību paziņo, ka šis produkts atbilst EK Direktīvai 2006/42/EK:

„MU-O Vario“ ir papildoma ieranga

Harmonizēto normu izvēle:

- DIN EN ISO 4254-1
- DIN EN ISO 4254-12
- EN 13524

Soestas, 2022-10-28

Andreas Rohde
Izpilddirektors un pilnvarotā persona, kas sastāda tehnisko dokumentāciju

Datu plāksnītes kopija/sērijas numura ierakstīšanas vieta

Iekārtas tips: mulčētājs

Iekārtas nosaukums:

Apstrādes platums:

Sērijas numurs:

Ražošanas gads:

UK Declaration of Conformity

UKCA

Müthing GmbH & Co. KG Soest
Am Silberg 23
D-59494 Soest
Germany

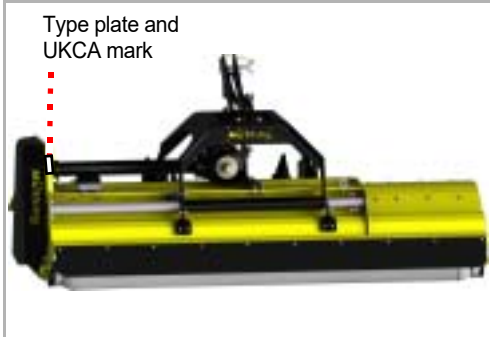

declares under sole responsibility that the machine conforms with the following directives:

- Supply of Machinery (Safety) Regulations 2008

Assorted samples of harmonized standards:

- BS EN ISO 4254-1
- BS EN ISO 4254-12
- BS EN 13524

Machine designation	MU-O Vario and additional equipment
---------------------	-------------------------------------

The special technical documents corresponding to the machine have been created according to Annex VII, Part B.

Soest, 28.10.2022

Andreas Rohde
CEO and authorised person for compiling technical documentation

Copy of the type plate/serial number entry

Type of machine: Mulcher

Model:

Working Width:

Machine ID:

Production Year:

Indekss

A

Aizsardzības pasākumi	
Eļļas vai smērvielas	52
Apkope	47
Apmācība	8

B

Brīdinājuma plāksnes	40
----------------------	----

D

darba devējs	8
Darba pozīcijā	41
Darbi	44
Drošība	10
Atbilstoša izmantošana	21
Atvienošana	19
cilvēku transportēšana	17
Drošības attēli	10
Eksploatācijas uzsākšana	17
Izglītība lauksaimniecības jomā	13
Kopējais svars	15
Kopšanas un apkopes darbi	19
Mainīta mašīnas reakcija braukšanas un bremzēšanas laikā	17
metināšanas darbi	20
Pārbaudiet skrūvju savienojumus	20
Pievienošana	14
Priežiūros darbi ir tehninēs priežiūros intervalai 19	
Smaguma centra attālums	15
Tīrīšana	20
Drošības attēli	10
Nozīme	11

E

Elektriskos	
Pieslēgšana	32

G

Grābeklis	33
Griešanas sliede	36

H

Hidraulika	
Pieslēgšana	32

I

Ieeļļojiet gultņus	56
Izmērs G	15

L

Lzmantošanas joma	21
Āmurveida cirtnis	21

M

Mašīna	
Glabāšana	50
Mērķgrupa	8
Mezglī	23

N

Novietojiet mašīnu drošā vietā	48
Novietošana	48
Nukreipimo latakas	37

P

Papildaprīkojums	65
Apatinēs trauklēs ilginamoji dalis	68
Bīdāmā estakāde	67
Brīdināšanas panelis ar apgaismošanas iekārtu 65	
Darbo valandų skaitiklis	68
Dviguba slankioji atrama	68
Grēbliu užraktas	67
Griešanas sliede	66, 67
Īsā smalcināšanas līste	65
Nodilšanas ieliktnis	65
Nukreipimo latakas	66
Piekare	67
Šoninēs stovējimo atramos	66
Piegādes komplektācija	26
Pieslēgšana	
Elektriskos	32
Hidraulika	32
Pievienošana	27
Pievilšanas griezes momenti	
Vispārīgi	54
Piktogrammas	9

R

Raksturlielumi	22
----------------	----

S

Simboli	9
Skrūvju savienojumi	54
Smaguma centra attālums	15

T

Tehniskā apkope	
Drošība	51
Eļļošanas punktu pārskats	57
Tehniskās apkopes darbu intervāli	55
Vispārīgas norādes	52
Tehniskie dati	24
Tīrīšana	47
Transportēšana bez pievienošanas	40
Traucējumi	69

U

Uzlīmes, skatiet „Drošības attēli”

V

Virziena norādes	13
------------------	----

