

NÁVOD NA POUŽÍVANIE

SK | Preklad originálu

MU-M/F Vario

OD SÉRIE 2018

VYDANIE 12.2021

ČÍSLO PRODUKTU MU-M-F_BA_18_SK_2021-12

Identifikácia stroja

Aby vám predajca dokázal čo najrýchlejšie pomôcť, vyžaduje niektoré údaje k vášmu stroju.
Údaje zadajte, prosím, tu.

Názov

Pracovná šírka

hmotnosť

Číslo stroja

Prídavné vybavenie

Adresa predajcu

Adresa výrobcu

Müthing GmbH & Co. KG Soest
Am Silberg 23
59494 Soest
Nemecko

Vyhlásenie o odovzdaní

- Tento list vyplňte spolu s vaším predajcom.
- Tento list potom oddelte od návodu na používanie a zašlite ho v priebehu 10 dní po dodaní výrobcovi. Iba tak sa stane účinná záruka od dátumu dodania

Na
Firma Müthing GmbH & Co. KG Soest
Am Silberberg 23
59494 Soest
Nemecko

Dole označený stroj som získal(-a) od firmy Müthing GmbH & Co. KG Soest a potvrdzujem kompletnú dodávku a odovzдание stroja, vrátane návodu na používanie a zoznamu náhradných dielov, ako aj zaučenia do obsluhy stroja s bezpečnostnými a výstražnými upozoreniami prostredníctvom vášho predajného partnera.

Okrem toho potvrdzujem, že som si prečítal(-a) a pochopil(-a) návod na používanie a som uzrozumený(-á) s pokynmi, ktoré sú v ňom obsiahnuté. Toto platí predovšetkým pre kapitolu „Bezpečnosť“.

Zákazník

| | | | |
|------------|--|-------|--|
| Priezvisko | | Meno | |
| Ulica | | | |
| PSČ | | Mesto | |
| Telefón | | Fax | |
| E-mail | | Dátum | |

Stroj

| | | | |
|----------------|-----|----------------|--|
| Stroj | MU- | Sériové číslo | |
| Pracovná šírka | | Prevodovka | |
| Montáž pevná | | Montáž posuvná | |
| Rok výroby | | Dátum dodania | |
| Dodal | | | |

Podpis zákazníka

Podpis a pečiatka predajného partnera

Vyhlásenie o odovzdaní

Vyhlásenie o odovzdaní – kópia

– Tento list ostáva zákazníkovi v návode na používanie

Dole označený stroj som získal(-a) od firmy Müthing GmbH & Co. KG Soest a potvrdzujem kompletnú dodávku a odovzдание stroja, vrátane návodu na používanie a zoznamu náhradných dielov, ako aj zaučenia do obsluhy stroja s bezpečnostnými a výstražnými upozoreniami prostredníctvom vášho predajného partnera.

Okrem toho potvrdzujem, že som si prečítal(-a) a pochopil(-a) návod na používanie a som uzrozmeneý(-á) s pokynmi, ktoré sú v ňom obsiahnuté. Toto platí predovšetkým pre kapitolu „Bezpečnosť“.

Zákazník

| | | | |
|------------|--|-------|--|
| Priezvisko | | Meno | |
| Ulica | | | |
| PSČ | | Mesto | |
| Telefón | | Fax | |
| E-mail | | Dátum | |

Stroj

| | | | |
|----------------|-----|----------------|--|
| Stroj | MU- | Sériové číslo | |
| Pracovná šírka | | Prevodovka | |
| Montáž pevná | | Montáž posuvná | |
| Rok výroby | | Dátum dodania | |
| Dodal | | | |

Podpis zákazníka

Podpis a pečiatka predajného partnera

| | | | |
|---|-----------|--|-----------|
| Vyhlasenie o odovzdaní | 3 | Odstavenie a skladovanie | 42 |
| Vyhlasenie o odovzdaní – kópia | 5 | Stroj bezpečne odstavte | 42 |
| K tomuto návodu na používanie | 8 | Skladovanie stroja | 47 |
| Cieľová skupina | 8 | Údržba | 48 |
| Bezpečnosť | 8 | Pre vašu bezpečnosť | 48 |
| Oboznámenie | 8 | Všeobecné upozornenia | 49 |
| Súvisiace dokumenty | 8 | Intervaly údržby a nastavovacie práce | 52 |
| Symboly | 9 | Mazacie práce | 53 |
| Bezpečnosť | 10 | Kardanový hriadeľ | 55 |
| Pre vašu bezpečnosť | 10 | Predlžovací hriadeľ | 57 |
| Bezpečnostné grafické značky | 10 | Prevodový olej | 58 |
| Definície | 13 | Nástroje | 60 |
| Kto smie obsluhovať stroj? | 13 | klinový remeň | 61 |
| Pripojenie | 14 | Lyžiny | 64 |
| Vzdialenosť ťažiska | 15 | Prídavné vybavenie | 65 |
| Jazda po ceste | 17 | Protiostrie | 65 |
| Uvedenie do prevádzky | 17 | Rezací lišta | 65 |
| Odpojenie | 19 | Dodatočná ochrana | 65 |
| Starostlivosť a údržba | 19 | Počítadlo prevádzkových hodín | 66 |
| Ďalšie predpisy | 20 | Odstraňovanie porúch | 67 |
| Zoznámenie sa so strojom | 21 | Likvidácia stroja | 69 |
| Oblasť použitia stroja | 21 | vyhlásenie o súlade so smernicami EÚ .. | 70 |
| Vlastnosti stroja | 22 | Smernica ES | |
| označení konštrukčných skupín | 23 | 2006/42/ES | 70 |
| Technické údaje | 24 | Index | 71 |
| Dodanie a montáž | 26 | Poznámky | 72 |
| Kontrola rozsahu dodávky | 26 | | |
| Montáž stroja | 27 | | |
| Pracovná pozícia | 27 | | |
| Prepravná poloha | 29 | | |
| Kardanový hriadeľ | 30 | | |
| Hydraulika | 32 | | |
| Elektrika | 32 | | |
| Príprava | 33 | | |
| Pracovná hĺbka | 33 | | |
| Rezací lišta [+] | 34 | | |
| Jazdy po ceste | 35 | | |
| Čap | 35 | | |
| Výstražné tabule [+] | 36 | | |
| Preprava bez pripojenia | 36 | | |
| Mulčovanie | 37 | | |
| Pracovná pozícia | 37 | | |
| Čap | 37 | | |
| Práca | 38 | | |
| Čistenie a starostlivosť | 41 | | |
| Čistenie | 41 | | |
| Starostlivosť | 41 | | |

K tomuto návodu na používanie

Ciel'ová skupina

Tento návod na používanie sa zameriava na kvalifikovaných poľnohospodárov a osoby, ktoré sú inak kvalifikované na činnosti v poľnohospodárstve a obdržali zaškolenie do zaobchádzania s týmto strojom.

Bezpečnosť

Pred uvedením stroja do prevádzky alebo pred montážou stroja sa oboznámte s obsahom tohto návodu na používanie relevantným pre vašu činnosť. V každom prípade si prečítajte bezpečnostné pokyny v kapitole „Bezpečnosť“ a dodržiavajte výstražné upozornenia v jednotlivých kapitolách. Dosiahnete tak optimálne pracovné výsledky a budete pracovať bezpečne.

Ako zamestnávateľ

Personál zaučte pred prvým uvedením stroja do prevádzky do bezpečného zaobchádzania so strojom. Nevyškolené alebo nepovolane osoby nesmú stroj používať.

Do zaučenia patria:

- U personálu kontrola predpokladov na bezpečné zaobchádzanie so strojom.
- Vydanie návodu na používanie a relevantných súvisiacich dokumentov alebo intenzívne zaučenie, ktoré zahŕňa predovšetkým bezpečné zaobchádzanie so strojom.

Pravidelné poučenia

Personál pravidelne poučajte, minimálne však jedenkrát ročne, o základných opatreniach chovania sa na účely bezpečného zaobchádzania so strojom.

Oboznámenie

Váš predajca vás zaučí do obsluhy, bezpečnej prevádzky a starostlivosti o stroj. Bez zaučenia je zakázané uvedenie do prevádzky.

Súvisiace dokumenty

Okrem tohto návodu na používanie sú ďalšie dokumenty súčasťou stroja:

| | |
|--|---|
| vyhlásenie o súlade so smernicami EÚ | Súčasť tohto návodu na používanie → Kapitola »vyhlásenie o súlade so smernicami EÚ«, strana 70 |
| Zoznam náhradných dielov | Súčasť dodávky s týmto strojom |
| Návod na používanie kardanového hriadeľa | Súčasť dodávky s týmto strojom |

K tomuto návodu na používanie

Symboly

Na prehľadné zobrazenie textov sme použili rôzne symboly. Tieto sú vysvetlené následne:

- Bod sa nachádza pri vymenovániach
- ▶ Trojuholník sa nachádza pred činnosťami, ktoré sa majú vykonať

→ Šípka zobrazuje krížové odkazy na iné miesta v texte

[+] Znak Plus signalizuje, že ide o prídavné vybavenie, ktoré nie je obsiahnuté v štandardnom vyhotovení.

Piktogramy

Okrem toho používame piktogramy, ktoré vám pomôžu pri hľadaní miest v texte:



Výstražný trojuholník upozorňuje na výstražné upozornenia. Pri nedodržaní môžu byť následkom:

- Stredne ťažké až ťažké poranenia
- Smrteľné úrazy

Výstražné upozornenia nájdete priradené k jednotlivým konaniam, pred každým vykonaním je dôležité dodržanie výstražných upozornení.

V kapitole »Bezpečnosť« dodatočne nájdete bezpečnostné pokyny, ktoré nie je možné priradiť k jednotlivým konaniam, ktoré však posilnia vaše konanie s uvedomovaním si bezpečnosti v rôznych situáciách.



Tu získate dôležité upozornenia k stroju. Pri nedodržaní môžu byť následkom:

- Hrubé chyby vo funkcii stroja
- škody na stroji



Táto značka zobrazuje informácie, tipy a upozornenia k obsluhu.



Táto značka oznamuje tipy pri montážnych alebo nastavovacích prácach.



Táto značka uvádza príklady, ktoré slúžia na lepšie pochopenie.

Miesta v texte, ktoré sa vzťahujú iba na jednotlivé stroje alebo na podmienky, majú farebný podklad. Za podkladom platí text opäť pre všetky stroje. Napríklad:

Iba pre MU-Farmer/S s tlakovzdušnou brzdovou sústavou

- ▶ Pripojte brzdové hadice
- ▶ Pripojte hydraulické hadice

Pre vašu bezpečnosť

V tejto kapitole nájdete všeobecné upozornenia k bezpečnosti. Jednotlivé kapitoly návodu na používanie obsahujú dodatočne výstražné upozornenia, ktoré tu nie sú opísané. Dodržiavajte bezpečnostné pokyny:

- V záujme vašej vlastnej bezpečnosti
- V záujme bezpečnosti vašich blízkych
- Na zaručenie bezpečnosti stroja

Pri zaobchádzaní s poľnohospodárskymi strojmi môže pri nesprávnom chovaní sa vzniknúť rad nebezpečenstiev. Pracujte preto s mimoriadnou starostlivosťou a nikdy nie pod časovým tlakom.

Ako zamestnávateľ

Tých, ktorí pracujú so strojom, informujte v pravidelných intervaloch o týchto bezpečnostných pokynoch a podľa zákonných predpisov.

Bezpečnostné grafické značky

Na stroji sa nachádzajú nálepky, ktoré slúžia pre vašu bezpečnosť. Nálepky sa nesmú odstraňovať. Ak sa nálepky stali nečitateľnými alebo sa uvoľnili, môžete si nové nálepky objednať a nalepiť na príslušných miestach.

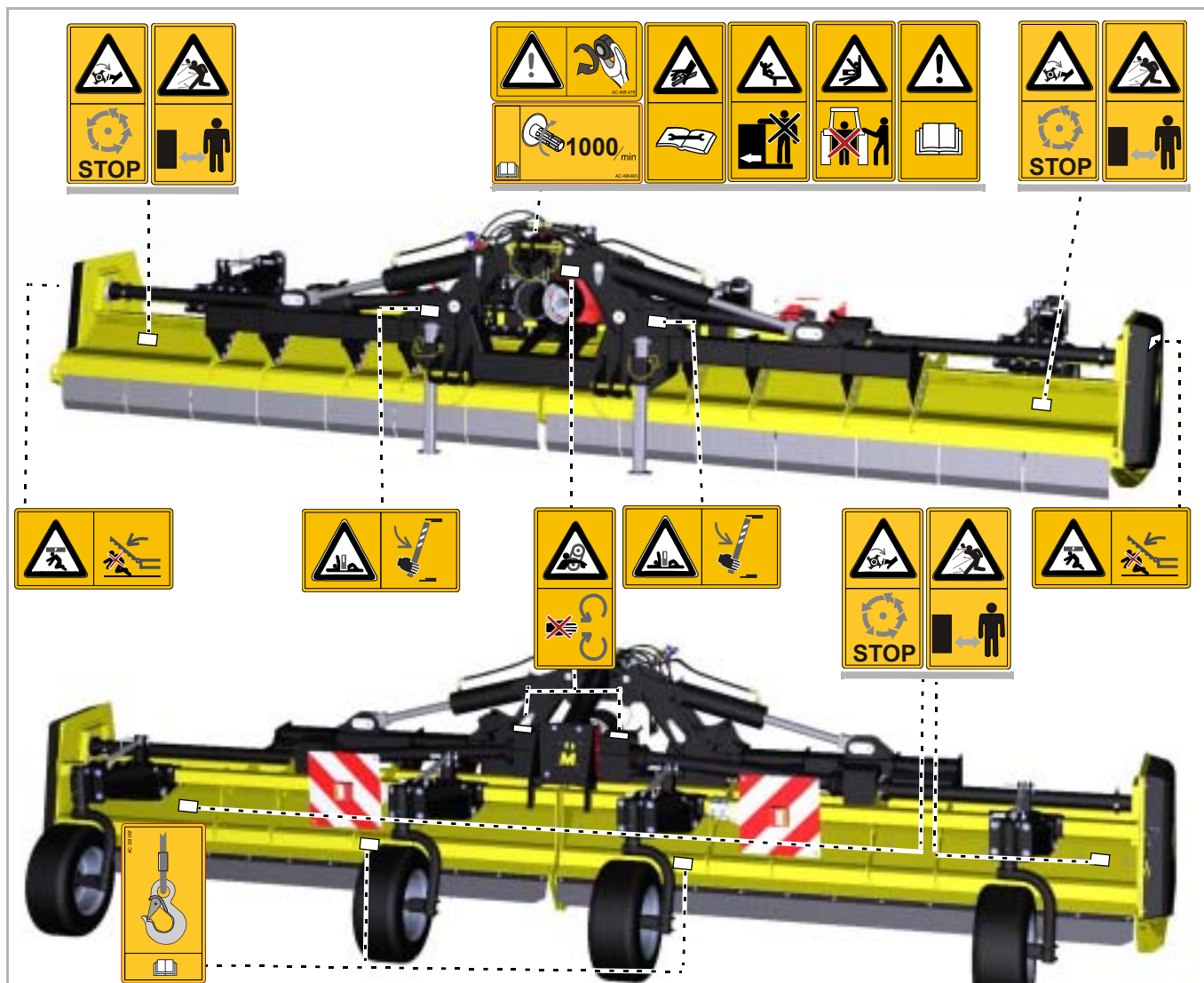

Význam bezpečnostných grafických značiek



Prečítajte si a dodržiavajte návod na používanie

Uvedenie do prevádzky je dovolené iba vtedy, keď ste si predtým prečítali návod na používanie a pochopili ste ho. Platí to predovšetkým pre bezpečnostné pokyny.



Nezdržiavajte sa medzi traktorom a strojom

Predovšetkým pri pripájaní a odpájaní je zakázané zdržiavanie sa medzi traktorom a strojom pri bežiacom motore. Traktor sa musí dodatočne zaistiť proti uvedeniu do pohybu.



Jazda na stroji je zakázaná

Následkom môžu byť závažné alebo smrteľné poranenia.



Pozor pri unikajúcej hydraulickej kvapaline

Netesnosti nevyhľadávajte bez ochrany. Do očí a kože môžu vniknúť jemné prúdy oleja pod vysokým tlakom. Dodržiavajte príslušné bezpečnostné pokyny uvedené v návode na používanie.



Neodstraňujte ochranné zariadenia

Ochranné zariadenia neotvárajte ani neodstraňujte pri bežiacom motore traktora. Stroj nikdy neprevádzkujte bez ochranného zariadenia.



Pozor – nebezpečenstvo vtiahnutia

Na kardanovom hriadeli hrozí pri neodbornom zaobchádzaní nebezpečenstvo vtiahnutia.



Závesné oká

Stroj zdvíhajte iba na označených miestach pomocou prostriedkov na zdvíhanie bremien.



Rotujúce alebo dobiehajúce diely stroja

K stroju sa priblížte až vtedy, keď sa diely stroja zastavia.



Nebezpečenstvo vystreľovaných predmetov

Počas práce sa môžu strojom zachytiť predmety, ako napríklad kameň, a dostať sa smerom von. Osoby sa nesmú zdržiavať v nebezpečnej oblasti.



Nebezpečenstvo v dôsledku pohyblivých dielov stroja

Počas prác sa nesmú osoby zdržiavať v nebezpečnej oblasti.



Pozor – nebezpečenstvo prevrátenia

Stroj alebo diely sa môžu prevrátiť. Pred pobytom v nebezpečnej oblasti namontujte odstavňé nohy. Pri odpájaní použite určené oporné nohy a stroj odstavte na pevnom podklade.



Nezdržiavajte sa v oblasti otáčania

V oblasti otáčania hrozí akútne nebezpečenstvo poranenia v dôsledku otáčajúcich sa alebo sklápajúcich sa dielov stroja.



Dodržiavajte otáčky vývodového hriadeľa

Kardanový hriadeľ pripojte na vývodový hriadeľ s vhodnými ot./min. Pri všetkých prácach na stroji vypnite vývodový hriadeľ.



Dotiahnite skrutky

Po prvých prevádzkových hodinách a podľa potreby sa musia prekontrolovať všetky skrutky a v prípade potreby sa musia dotiahnuť. V dôsledku vibrácií sa môžu skrutkové spoje uvoľniť.

Definície

Pri všetkých údajoch smeru vychádzame zo stroja v smere jazdy:

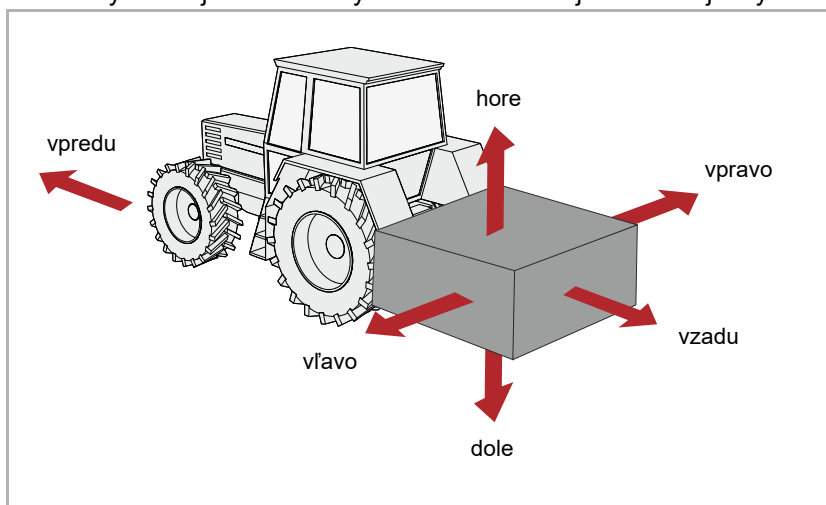

Kto smie obsluhovať stroj?

Iba kvalifikované osoby

Stroj smú obsluhovať, udržiavať alebo opravovať iba osoby, ktoré sú na to kvalifikované a informovali sa o nebezpečenstvách pri zaobchádzaní so strojom. Takéto osoby majú spravidla poľnohospodárske vzdelanie alebo boli porovnateľne intenzívne zaučené.

Pripojenie

Zvýšené nebezpečenstvo poranenia

Pri pripájaní stroja na traktor hrozí zvýšené nebezpečenstvo poranenia. Preto:

- Stroj pripájajte iba na nadvihnutý transportný podvozok
- Traktor zaistíte proti uvedeniu do pohybu
- Kategória traktora a stroja musí byť rovnaká
- Pri pripájaní nikdy nestojte medzi traktorom a strojom
- Trojbodový zdvíhací záves ovládajte pomaly a opatrne

Pri nedodržaní môžu byť následkom závažné alebo smrteľné poranenia.

Vykonanie elektrických pripojení po montáži

Keď montujete osvetľovacie zariadenie, nesmie byť prívod prúdu pripojený k traktor. Skraty a poškodenia na elektronike sú možné.

Pripájanie hydrauliky iba bez tlaku

Hydraulické hadice pripájajte na hydrauliku traktora až vtedy, keď bude hydraulický systém na strane traktora a na strane stroja bez tlaku. Hydraulický systém, ktorý je pod tlakom, môže aktivovať neúmyselné pohyby na stroji.

Vysoký tlak v hydraulickom systéme

Hydraulický systém je pod vysokým tlakom. Všetky vedenia, hadice a skrutkové spoje pravidelne kontrolujte na prítomnosť netesností a na zvonku rozpoznateľné škody. Pri vyhľadávaní netesností používajte iba vhodné pomocné prostriedky. Poškodenia bezodkladne odstráňte. Vystrekujúci olej môže viesť k poraneniam a k požiarom. Pri poraneniach ihneď vyhľadajte lekára.

Farebné označenie hydraulických hadíc

Aby sa zabránilo chybnéj obsluhu, mali by byť zásuvky a zástrčky hydraulických spojov medzi traktorom a strojom farebne označené. Nesprávne pripojené hydraulické hadice môžu iniciovať nepredvídané pohyby na stroji.

Vzdialenosť ťažiska

Dodržte celkovú hmotnosť, zaťaženia náprav, nosnosť pneumatík a minimálne vyváženie

Čelná alebo zadná nadstavba strojov nesmie viesť k prekročeniu prípustnej celkovej hmotnosti, prípustných zaťažení náprav a nosnosti pneumatík nosného vozidla. Predná náprava musí byť zaťažená na zachovanie riaditeľnosti minimálne 20

Môžete vypočítať:

- Celková hmotnosť
- Zaťaženia náprav
- Minimálne vyváženie

Údaje

Na výpočet potrebujete niektoré údaje z nasledujúcich dokumentov a výsledky meraní:

- Návod na používanie nosného vozidla
- Tento návod na používanie
- Výsledky meraní na nosnom vozidle a nesenom stroji

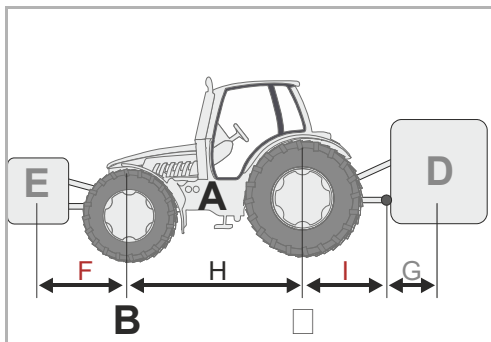

Údaje z návodu na používanie nosného vozidla:

- (A) Pohotovostná hmotnosť
- (B) Zaťaženie prednej nápravy
- (C) Zaťaženie zadnej nápravy
- (H) Rázvor nosného vozidla

Zohľadnite, prosím, napríklad aj hmotnosti vody v pneumatikách, prídatného vybavenia a pod.

Údaje z tohto návodu na používanie:

- (D) Celková hmotnosť stroja so zadnou montážou, pri zavesených strojoch zaťaženie na guľu závesného zariadenia
- (E) Celková hmotnosť stroja s čelnou montážou
- (G) Vzďialenosť medzi stredom guľe dolného závesu a ťažiskom stroja so zadnou montážou. Pri zavesených strojoch je $G=0$.

Údaje, ktoré zistíte meraním:

- (F) Vzďialenosť medzi ťažiskom stroja s čelnou montážou a stredom prednej nápravy
- (I) Vzďialenosť medzi stredom zadnej nápravy a stredom guľe dolného závesu. Pri nesených strojoch medzi stredom zadnej nápravy a stredom závesného oka alebo ťažnej guľe

Výpočet

Zistené hodnoty teraz môžete použiť vo vzorcoch.

Vyváženie pomocou čelných závaží

Výpočet **vyváženia pomocou čelných závaží** pri strojoch so zadnou montážou.

$$\text{Čelné závažie v kg} = \frac{D \times (I + G) - (B \times H) + (0,2 \times A \times H)}{F + H}$$

Vyváženie pomocou zadných závaží

Výpočet **vyváženia pomocou zadných závaží** pri strojoch s čelnou montážou.

$$\text{Zadné závažie v kg} = \frac{(E \times F) - (C \times H) + (0,45 \times A \times H)}{H + I + G}$$

Zaťaženie prednej nápravy

Výpočet **skutočného zaťaženia prednej nápravy**

$$\text{Zaťaženie prednej nápravy v kg} = \frac{E \times (F + H) + (B \times H) - D \times (I + G)}{H}$$

Celková hmotnosť

Výpočet **skutočnej celkovej hmotnosti**

$$\text{Celková hmotnosť} = E + A + D$$

Zaťaženie zadnej nápravy

Výpočet **skutočného zaťaženia zadnej nápravy**

Zaťaženie prednej nápravy v kg = skutočná celková hmotnosť – skutočné zaťaženie prednej nápravy

Nosnosť pneumatík

Údaje k nosnosti pneumatík pre predné a zadné pneumatiky nájdete v podkladoch výrobcu pneumatík.

- Nosnosť pneumatík vpredu vyplýva pri dvoch pneumatikách z dvojnásobne prípustnej nosnosti pneumatík pre prednú pneumatiku.
- Nosnosť pneumatík vzadu vyplýva pri dvoch pneumatikách z dvojnásobne prípustnej nosnosti pneumatík pre zadnú pneumatiku.

Vyhodnotenie

Prekontrolujte, či sú splnené nasledujúce podmienky:

- Skutočné zaťaženie zadnej nápravy je menšie ako prípustné zaťaženie zadnej nápravy z návodu na používanie nosného vozidla
- Skutočná celková hmotnosť je nižšia ako prípustná celková hmotnosť z návodu na používanie nosného vozidla
- Súčet prípustnej nosnosti pneumatík zadných kolies je vyšší ako skutočné zaťaženie zadnej nápravy
- Súčet prípustnej nosnosti pneumatík predných kolies je vyšší ako skutočné zaťaženie prednej nápravy

Ak sú splnené všetky podmienky, smie sa stroj namontovať na toto nosné vozidlo.



Na dostatočne veľkej váhe pre vozidlá je možné vážením určiť celkovú hmotnosť, zaťaženie zadnej nápravy a zaťaženie prednej nápravy.

Jazda po ceste

Dbanie na stav prípustný podľa dopravných predpisov

Keď so strojom jazdíte po verejných komunikáciách, musí stroj zodpovedať aktuálnym dopravným predpisom. K tomu patria napríklad:

- Montáž osvetľovacích zariadení, výstražných zariadení a ochranných zariadení
- Dodržiavanie prípustných prepravných širok a prepravných hmotností, zaťaženie náprav, nosnosti pneumatík a celkových hmotností

Pri nedodržaní dopravných predpisov ručia vodič a držiteľ vozidla.

Zatvorenie guľových kohútov

Ak sú k dispozícii hydraulické vedenia alebo valce na podvozku, musia sa zatvoriť guľové kohúty pre jazdu po ceste. V dôsledku ovládania riadiacich jednotiek v traktore z nedopatrenia sa môžu iniciovať pohyby na stroji. Následkom môžu byť nehody alebo škody na stroji.

Kontrola uvoľňovacích lán pri rýchl spojkách

Uvoľňovacie laná musia voľne visieť a nesmú sa iniciovať v hlbokoj polohe. Namontované stroje sa inak môžu samočinne uvoľniť z trojbodovej spojky.

Jazda na stroji je zakázaná

Na stroji nikdy neprepravujte osoby ani predmety. Jazda na stroji je životu nebezpečná a je prísne zakázaná.

Zohľadňovanie zmenených jazdných a brzdných vlastností

Namontovaním stroja sa menia jazdné a brzdné vlastnosti. Predovšetkým pri jazdách v zákrutách zohľadňujte široké vyloženie a zotrvačnú hmotnosť stroja. Neprispôsobený spôsob jazdy môže viesť k nehodám.

Jazdíte s prispôsobenou rýchlosťou

Rýchlosť jazdy vždy prispôbte pomerom na veste. Pri zlých pomeroch na ceste a pri príliš vysokých rýchlostiach sa môžu vyskytovať veľmi vysoké sily, ktoré silno zaťažia alebo preťažia traktor a stroj. Jazda s neprispôsobenou rýchlosťou môže viesť k škodám na stroji a k nehodám.

Uvedenie do prevádzky

Prvé uvedenie do prevádzky iba po zaučení

Stroj sa smie uviesť prvýkrát do prevádzky iba po zaučení zamestnancom predajného partnera, zástupcom podniku alebo zamestnancom výrobcu. Pri uvedení stroja do prevádzky bez zaučenia sa môžu v dôsledku chybnjej obsluhy spôsobiť škody na stroji alebo môže dôjsť k nehodám.

Dbajte na technicky bezchybný stav

Stroj uvádzajte do prevádzky iba v technicky bezchybnom stave. Pred použitím pri tom prekontrolujte všetky dôležité konštrukčné diely a vymeňte chybné konštrukčné diely. Chybné konštrukčné diely môžu spôsobiť hmotné škody a poranenia osôb.

Neodstraňujte ochranné zariadenia

Ochranné zariadenia sa nesmú odstraňovať ani obchádzať. Pred použitím prekontrolujte všetky ochranné zariadenia. Nechránené diely stroja môžu spôsobiť ťažké alebo smrteľné poranenia.

Jazda na stroji je zakázaná

Na stroji nikdy neprepravujte osoby ani predmety. Jazda na stroji je životu nebezpečná a je prísne zakázaná.

Výška stroja a nadzemných vedení

Ak sa pri sklápaní alebo vyklápaní prekročí výška 4,00 m, potom stroj v žiadnom prípade nevyklápanie v blízkosti nadzemných vedení pod prúdom! Napätie môže preskočiť. Keď došlo ku kontaktu stroja s nadzemným vedením pod prúdom:

- Neopúšťajte kabínu traktora
- Nedotýkajte sa kovových dielov stroja na traktore
- Nevytvárajte vodivé spojenie so zemou
- Osoby varujte, aby sa nepribližovali k stroju alebo k traktoru
- Počkajte na pomoc profesionálnych záchranných síl, pretože nadzemné vedenie pod prúdom sa musí najskôr vypnúť

Pod nadzemným vedením pod prúdom taktiež nikdy nevystupujte na stroj. Napätie môže preskočiť aj bez priameho dotyku.

Kontrola nebezpečnej oblasti

Nebezpečná oblasť pred a za strojom predstavuje 30 m. Pred jazdou, vyklápaním, uvedením do prevádzky a počas prevádzky prekontrolujte nebezpečnú oblasť stroja. Dbajte na dostatočný výhľad. Rozbehnite sa až vtedy, keď sa v nebezpečnej oblasti nenachádzajú žiadne osoby ani predmety.

Za nevýhodných predpokladov sa môžu diely s vysokou rýchlosťou vystreliť zo stroja. Nebezpečná oblasť, predovšetkým pred a za strojom, musí byť pred uvedením do prevádzky bez osôb, zvierat alebo predmetov.

Používanie stroja bez kontroly nebezpečnej oblasti môže viesť k závažným alebo smrteľným nehodám.

Dotiahnutie skrutiek a matíc

Skrutky a matice pravidelne kontrolujte na pevné utiahnutie a v prípade potreby ich dotiahnite. Počas prevádzky sa môžu skrutky nepozorovane uvoľniť. Následkom môžu byť škody na stroji alebo nehody.

Správanie sa v prípade porúch

Pri poruchách funkcie stroj ihneď zastavte a zaistite. Poruchu ihneď odstráňte alebo poverte autorizovaný servis. Ďalšie prevádzkovanie stroja môže viesť k škodám na stroji alebo k nehodám.

Odpojenie

Zvýšené nebezpečenstvo poranenia

Pri odpájaní stroja z traktora hrozí zvýšené nebezpečenstvo poranenia. Preto:

- Traktor zaistíte proti uvedeniu do pohybu
- Pri odpájaní nikdy nestojte medzi traktorom a strojom
- Trojbodový zdvíhací záves ovládajte pomaly a opatrne
- Dbajte na rovnú a bezpečnú odstavňú plochu pre stroj
- Hydraulické hadice odpájajte až vtedy, keď bude hydraulický systém na strane traktora a na strane stroja bez tlaku

Pri nedodržaní môžu byť následkom závažné alebo smrteľné poranenia.

Starostlivosť a údržba

Dodržiavanie intervalov starostlivosti a údržby

Dodržiavajte predpísané lehoty opakujúcich sa kontrol alebo prehliadok, ktoré sú uvedené v návode na používanie. Pri nedodržaní lehôt môžu byť následkom škody na stroji, zlá kvalita práce alebo nehody.

Používanie náhradných dielov rovnakých vlastností

Veľa konštrukčných dielov má špeciálne vlastnosti, ktoré sú rozhodujúce pre stabilitu a funkciu stroja.

Pri výmene konštrukčných dielov musia byť zaručené rozmery, pevnosť a kvalita materiálu. Odporúčame používať iba originálne náhradné diely.

Pri použití náhradných dielov, ktoré nezodpovedajú požiadavkám, môžu byť následkom škody na stroji alebo zlý pracovný výkon.

Pri všetkých prácach týkajúcich sa starostlivosti a údržbových prácach:

- Vypnite vývodový hriadeľ
- Hydraulický systém zbavte tlaku
- Podľa možnosti odpojte traktor
- Dbajte na bezpečnú polohu stroja, v prípade potreby ho dodatočne podprite
- Diely stroja nepoužívajte ako pomôcky na vystupovanie, ale používajte bezpečnostne orientované pomôcky na vystupovanie
- Stroj zaistíte proti uvedeniu do pohybu
- V žiadnom prípade nesiahajte do bežiaceho klinového remeňa

Iba pri dodržiavaní týchto predpisov je zaručená bezpečná práca počas prác týkajúcich sa starostlivosti alebo údržbových prác.

Prerušenie prívodu prúdu

Pred prácou na elektrickom zariadení odpojte toto od prívodu elektrického prúdu. Zariadenia, ktoré sú pod prúdom, môžu spôsobiť hmotné škody a poranenia osôb.

Výmena hydraulických hadíc

Každých šesť rokov vymieňajte hydraulické hadice. Hydraulické hadice starnú aj bez zjavných poškodení. Chybné hydraulické vedenia môžu viesť k ťažkým alebo smrteľným poraneniam.

Pozor pri čistení pomocou vysokotlakového čističa

Stroj je možné čistiť vodou alebo prúdom pary. Ložiská, ventilátor, skrinku rozdeľovača signálu, plastové diely a hydraulické hadice čistite iba pomocou nízkeho tlaku. Príliš vysoký tlak môže spôsobiť škody na týchto dieloch.

Pred zväracími prácami odpojte batériu a alternátor

Pred elektrickými zväracími prácami na namontovanom stroji odpojte batériu traktora a alternátor. Zabráňte tým škodám na elektrickom zariadení.

Uťahovanie skrutkových spojov

Po prácach týkajúcich sa starostlivosti a údržbových prácach opäť utiahnite predtým uvoľnené skrutkové spoje. V dôsledku voľných skrutkových spojov sa môžu počas práce nepozorovane uvoľniť skrutky a tým uvoľniť aj diely na stroji. Následkom môžu byť závažné poranenia osôb alebo hmotné škody.

Ďalšie predpisy

Dodržiavanie predpisov

Okrem týchto bezpečnostných pokynov dodržiavajte, prosím, aj:

- Predpisy na ochranu pred nehodami
- Všeobecne uznávané bezpečnostno-technické, pracovno-medicínske a právne dopravné nariadenia
- Upozornenia v tomto návode na používanie
- Prevádzkové predpisy, údržbové predpisy a udržiavacie predpisy

Táto kapitola obsahuje všeobecné údaje k vášmu stroju, ako aj informácie o:

- oblasti použitia
- vlastnostiach
- označení konštrukčných skupín
- Technické údaje

Oblasť použitia stroja

Stroj sa smie používať podľa vybavenia nástrojmi iba na príslušný účel v poľnohospodárstve alebo v blízkych oblastiach.

| Nástroj | Účel |
|--------------------|---|
| Mulčovacie kladivo | Kosenie trávy, iného porastu alebo odrezkov do priemeru maximálne 5 |

Pretože sú podmienky použitia veľmi rozdielne, musí používateľ dávať pozor predovšetkým na hranice výkonu stroja. Pri náznakoch preťaženia sa musí stroj ihneď zastaviť.

Použitie v súlade s určením

Stroj sa smie používať iba na určené a v tomto návode na používanie opísané práce. Iné použitie alebo použitie prekračujúce tento rozsah je v rozpore s určením.

Príklady použitia v rozpore s určením:

- Preprava osôb alebo predmetov
- Rozdrobovanie iných ako uvedených výrobkov alebo vlastnosťami podobných výrobkov

→ »Oblasť použitia stroja«

- Prenos sily na iné predmety
- Čelná montáž
- Pracovné hĺbky pod 11
- Akýkoľvek druh obrábania pôdy
- Použitie stroja v polohe, v ktorej nástroje neukazujú proti pôde, napríklad vo vertikálnej polohe

Za škody, ktoré vzniknú z použitia v rozpore s určením, výrobca a predajca neručia. Riziko znáša samotný používateľ.

Zoznámenie sa so strojom

Vlastnosti stroja

Robustná skriňa s optimálnym tvarom

Skriňa je mimoriadne robustná pre tvrdé použitie a je vyhotovená s optimálnym tvarom.

Prenos sily

Prostredníctvom kardanového hriadeľa sa realizuje prenos sily na prevodovku. Odtiaľ sa rotor poháňa prostredníctvom klinových remeňov.

Vnútri ležiace uloženia rotora

Vnútri ležiace uloženie rotora predchádza znečisteniam a zabraňuje opotrebovaniu.

Nástroje

Nástroje sú vyrobené z veľmi kvalitného materiálu. V spojení s lištami na krátku sečku sa dosiahne optimálne rozdrobovanie.

Bezpečnosť

Aby ste mohli so strojom pracovať čo najbezpečnejšie, skonštruovali sme ho podľa predpisov EÚ. Stroj nesie značku CE.

označení kon- štrukčných skupín

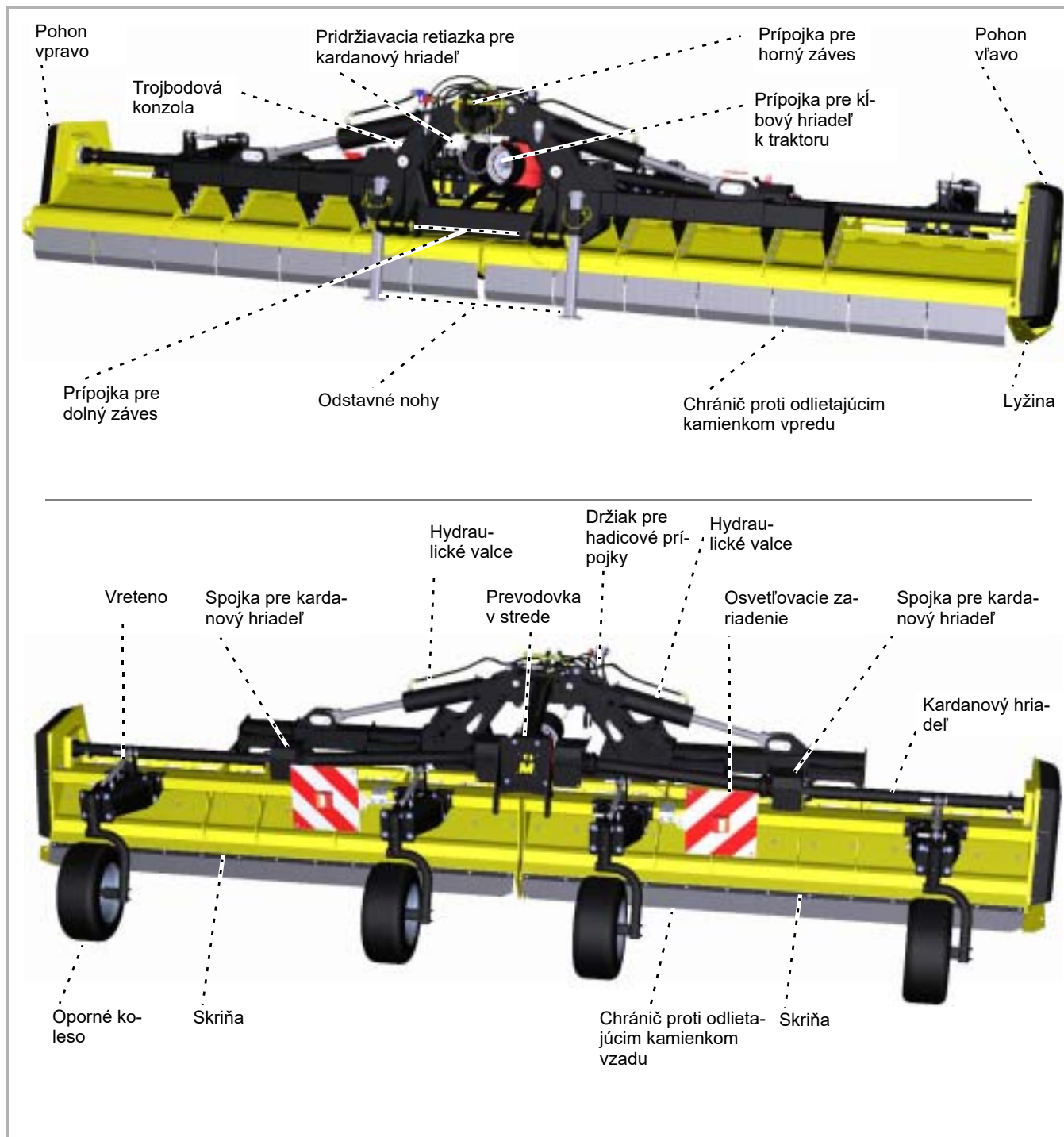

Zoznámenie sa so strojom

Technické údaje

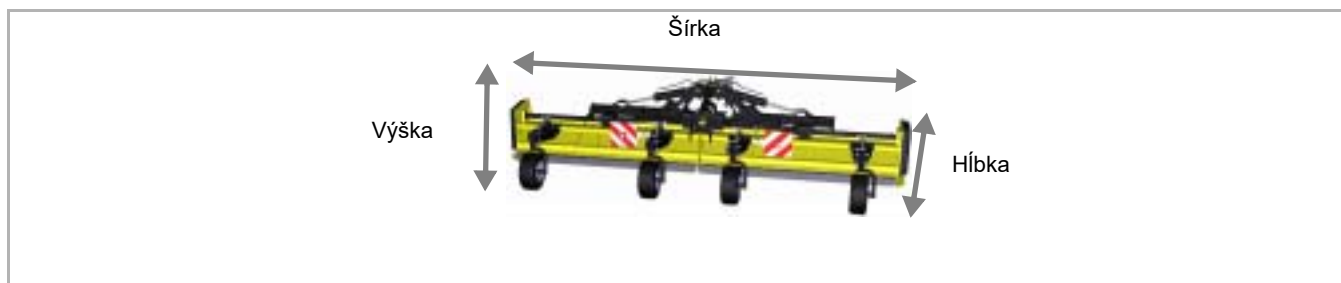

| | | MU-M/F Vario |
|---|--|--------------|
| Výška (m) | | |
| V pracovnej polohe | | 1,30 |
| V prepravnej polohe | | 3,25 |
| Šírka (m) | | |
| V pracovnej polohe | | 6,35 |
| V prepravnej polohe | | 2,50 |
| Hĺbka (m) | | |
| V pracovnej polohe | | 2,35 |
| V prepravnej polohe | | 2,35 |
| Pracovná šírka (m) | | |
| V pracovnej polohe | | 6,00 |
| □elková hmotnosť (kg) | | |
| Podľa vybavenia, približne | | 2 930 |
| Vzdialenosť ťažiska (rozmer G) | | |
| Podľa vybavenia, približne | | 730 |
| Rýchlosť otáčania rotora (ot./min) | | |
| Vývodový hriadeľ 1 000 ot./min | | 2 490 |
| Potreba výkonu (kW) | | |
| Minimálne | | 140 |
| Maximálne prípustný | | 250 |
| Hmotnosť traktora (kg) | | |
| Minimálne | | 6 000 |
| Pracovná hĺbka (mm) | | |
| Nastaviteľné | | 11-285 |
| Počet nástrojov | | |
| Mulčovacie kladivo M | | 52 |
| Mazivá | | |
| Prevodový olej | | SAE 90 EP |
| Hydraulický olej | | SAE 90 EP |
| Tvorba hluku (dbA) | | |
| Na pracovisku | | 70 |

Zoznámenie sa so strojom

| | MU-M/F Vario |
|--------------------------|--------------|
| Kategória | |
| Kategória dolného závesu | II a III |
| Farby laku | |
| žltá | RAL 1007 |
| čierna | RAL 9005 |
| Kardanový hriadeľ | |
| Typ | GE2502 |

Kontrola rozsahu dodávky

Stroj sa dodáva kompletne zmontovaný. Ak diely nie sú namontované, obráťte sa, prosím, na vášho predajcu.



Montáž nevykonávajte sami

Montáž nevykonávajte sami, pretože predpokladmi pre riadny stav stroja sú:

- dodržiavanie poradia pracovných krokov
- dodržiavanie tolerancií a uťahovacích momentov

Chybné vykonaná montáž môže viesť k škodám na stroji alebo k zlému pracovnému výsledku.



Chýbajúce diely alebo diely poškodené prepravou by sa mali bezodkladne reklamovať u vášho predajcu, dovozcu alebo u výrobcu.



Zvýšené nebezpečenstvo poranenia

Pri pripájaní stroja na traktor hrozí zvýšené nebezpečenstvo poranenia. Preto:

- Traktor zaistíte proti uvedeniu do pohybu
- Kategórie traktora a stroja musia byť rovnaké
- Pri pripájaní nikdy nestojte medzi traktorom a strojom
- Trojbodový zdvíhací záves ovládajte pomaly a opatrne

Pri nedodržaní môžu byť následkom závažné alebo smrteľné poranenia.



Montáž stroja iba na zadnú časť

Stroj sa smie namontovať iba na zadnú časť traktora.

Pri čelnej montáži sa stroj môže poškodiť

Stroj môže byť odstavený v pracovnej polohe alebo v prepravnej polohe.

Pracovná pozícia

Pripojenie na traktor

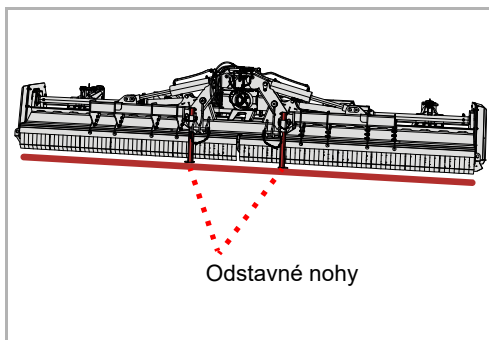

- ▶ Prekontrolujte, či bol stroj bezpečne odstavený. Odstavné nohy vpredu sú spustené a skriňa vyklopeného stroja je na zemi.
- Kapitola »Odstavenie a skladovanie«, odsek »Stroj bezpečne odstavte«, strana 42

Ak stroj nie je bezpečne odstavený:

- ▶ Stroj zaistíte pomocou vhodného zdvíhacieho prostriedku a prestavte do správnej polohy

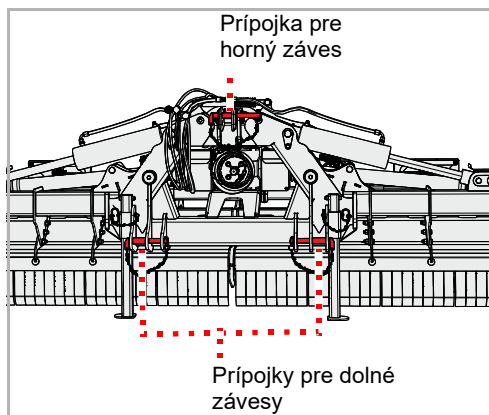

- ▶ Obidva dolné závesy na traktore nastavte do rovnakej výšky
- ▶ Dolný záves pripojte podľa kategórie traktora a zaistíte čapom a sklopnou závlačkou
- ▶ Horný záves pripojte podľa kategórie traktora a zaistíte čapom a sklopnou závlačkou

Montáž stroja

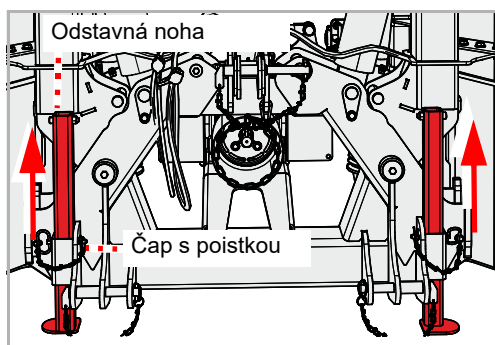

- ▶ Stroj ľahko nadvihnite
- ▶ Uvoľnite poistku na čape a vytiahnite čap z odstavnej nohy
- ▶ Odstavnú nohu posuňte smerom hore a zaistite v hornej polohe pomocou čapu
- ▶ Zaistite čap
- ▶ Druhú odstavnú nohu posuňte smerom hore
- ▶ Dolné závesy nastavte tak, aby mal stroj nepatrnú vôľu smerom doprava alebo doľava

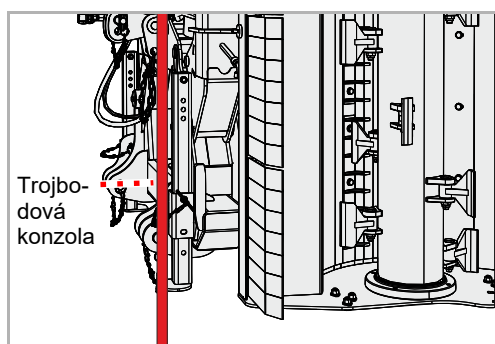

- ▶ Horný záves nastavte tak, aby bola trojbodová konzola vo zvislej polohe

Prepravná poloha

Pripojenie na traktor

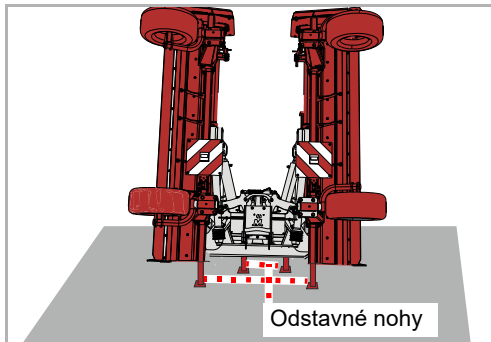

- ▶ Prekontrolujte, či bol stroj bezpečne odstavený. Odstavné nohy vpredu a vzadu sú spustené a stroj stojí bezpečne na pevnom podklade.

→ Kapitola »Odstavenie a skladovanie«, odsek »Stroj bezpečne odstavte«, strana 42

Ak stroj nie je bezpečne odstavený:

- ▶ Stroj zaistíte pomocou vhodného zdvíhacieho prostriedku a prestavíte do správnej polohy

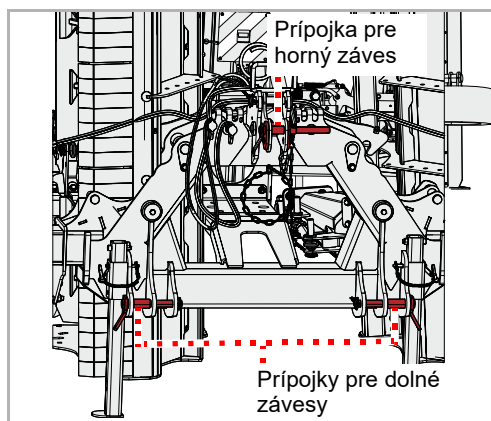

- ▶ Obidva dolné závesy na traktore nastavte do rovnakej výšky
- ▶ Dolný záves pripojte podľa kategórie traktora a zaistite čapom a sklopnou závlačkou
- ▶ Horný záves pripojte podľa kategórie traktora a zaistite čapom a sklopnou závlačkou

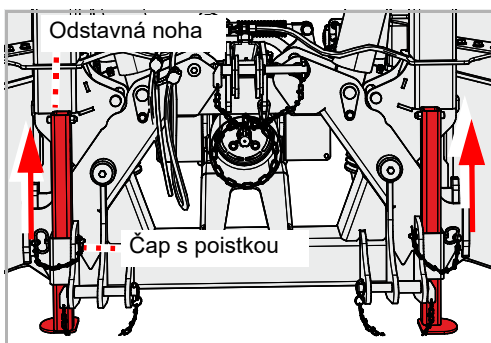

- ▶ Stroj ľahko nadvihnite
- ▶ Uvoľnite poistku na čape a vytiahnite čap z odstavnej nohy
- ▶ Odstavnú nohu posuňte smerom hore a zaistite v hornej polohe pomocou čapu
- ▶ Zaistite čap
- ▶ Druhú odstavnú nohu posuňte smerom hore



Odstavné nohy presuňte do hornej polohy

Predné a zadné odstavné nohy presuňte do hornej polohy. Odstavné nohy v dolnej polohe poškodia stroj pri vyklápaní.

- ▶ Odstavné nohy vzadu taktiež presuňte smerom hore
- ▶ Dolné závesy nastavte tak, aby mal stroj nepatrnú vôľu smerom doprava alebo doľava
- ▶ Horný záves nastavte tak, aby bola trojbodová konzola vo zvislej polohe

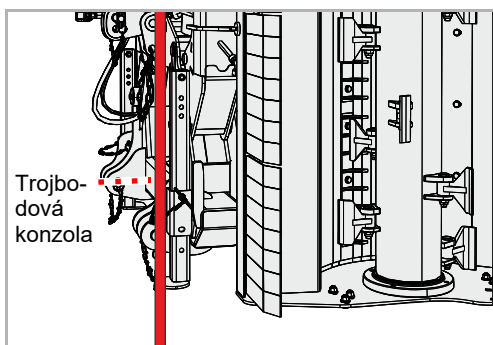

Kardanový hriadeľ

Kardanový hriadeľ bol prispôsobený na traktor prostredníctvom vášho predajcu.

Pripojenie na stroj

Kardanový hriadeľ je už spravidla pripojený na stroj. Pri výmene kardanového hriadeľa alebo po údržbových prácach na kardanovom hriadeli je potrebné pripojenie na stroj.

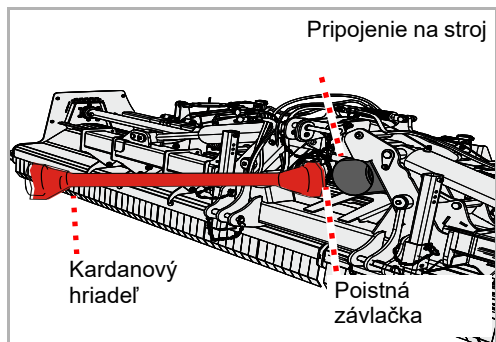

- ▶ Kardanový hriadeľ a prípojku na stroj starostlivo vyčistite a namažte
- ▶ Kardanový hriadeľ nasuňte na prípojku na stroji a dbajte na zaistenie poistnej závlačky na kĺbovom hriadeli

Pripojenie na traktor



Pri zmene traktora sa musí prekontrolovať správna dĺžka kardanového hriadeľa. Pri kontrole kardanového hriadeľa je mimoriadne dôležité zostávajúce prekrytie obidvoch polovic kardanového hriadeľa v polohe, v ktorej je kardanový hriadeľ najviac vyťahnutý.

Pri zmene traktora sa musí prekontrolovať vhodnosť kardanového hriadeľa pre tento traktor a eventuálne nechať vymeniť a prispôsobiť kardanový hriadeľ v kvalifikovanom autorizovanom servise.

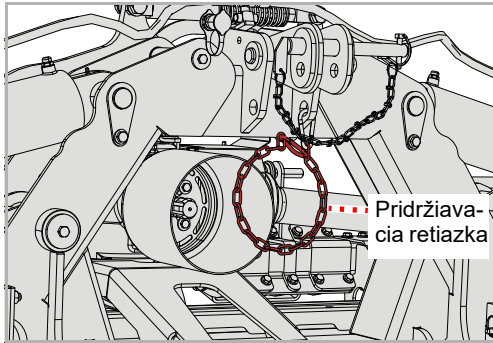

- ▶ Pridržte kardanový hriadeľ a rozopnite pridržiavaciu retiazku
- ▶ Kardanový hriadeľ odoberte do strany a opäť zapnite pridržiavaciu retiazku



Namontovaný kardanový hriadeľ neodložte do pridržiavacej retiazky

Namontovaný kardanový hriadeľ nesmie ležať na pridržiavacej retiazke.

Kardanový hriadeľ ležiaci na pridržiavacej retiazke sa poškodí pri jazdách po ceste alebo pri ovládaní dolného závesu.

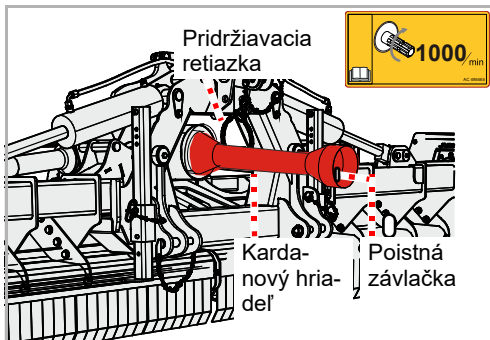

- ▶ Kardanový hriadeľ pripojte na vývodový hriadeľ traktora a dbajte na zaistenie poistnej závlačky na kardanovom hriadeľi
- ▶ Opäť zavesť pridržiavaciu retiazku. Kardanový hriadeľ už pritom nesmie ležať na pridržiavacej retiazke.

Montáž stroja

Hydraulika

Nasledujúce funkcie je možné ovládať:

| Funkčnosť | Farba proti-prachovej čiapočky |
|---|--------------------------------|
| Otvorenie prepravnej poistky | Modrá |
| Sklopenie stroja do pracovnej polohy alebo do prepravnej polohy | Červená |

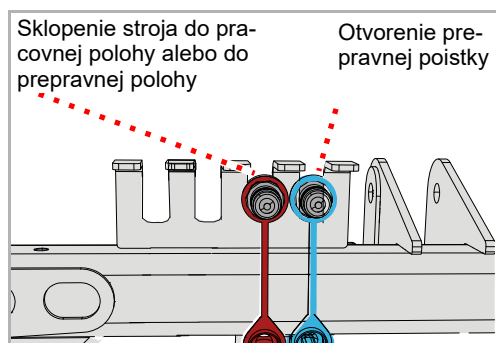

- ▶ Hydraulické hadice pripojte vždy na jednočinný riadiaci ventil

Elektrika

Ak sú k dispozícii, pripojte na traktor nasledujúce konektory pre:

- Osvetlenie stroja

- ▶ Prekontrolujte bezchybnú funkciu osvetlenia

Pri ukazovateľoch smeru, ktoré nereagujú a ktoré sú vybavené LED diódami:



V závislosti od vybavenia traktora vyžaduje eventuálne elektronika traktora zmenu obsadenia v konektore elektrického kábla. Spojte sa k tomu s vaším predajcom.

Pracovná hĺbka

Pracovnú hĺbku je možné plynulo nastavovať.



Nástroje nesmú mať kontakt so zemou

Pri kontakte so zemou už nie je možné bezpečne zadržať kamene alebo iný materiál prostredníctvom chrániča proti odlietajúcim kameňom.

Prostredníctvom vystreľovaného materiálu sa môžu poraniť aj osoby mimo nebezpečnej oblasti.



Nenastavujte nižšiu ako minimálnu pracovnú hĺbku

Pracovná hĺbka nesmie ležať pod najhlbším nastavením.

Pri hlbších nastaveniach sa môže stroj poškodiť v dôsledku nadmerného opotrebovania.

Stroj sa nesie prostredníctvom oporných kolies. Poloha pracovných kolies určuje pracovnú hĺbku. Na všetkých oporných kolesách stroja musí byť nastavenie rovnaké.

- ▶ Stroj prestavte do pracovnej polohy
- Kapitola »Mulčovanie«, odsek , strana 37
- ▶ Stroj spustite nadol
- ▶ Uvoľnite poistku na vreteno
- ▶ Prostredníctvom vretena nastavte požadovanú pracovnú hĺbku. Na orientáciu je namontovaná stupnica. Najskôr odporúčame vykonať nastavenie na stupeň 3 alebo na stupeň 2. Prispôbenie je možné realizovať neskôr na poli.
- ▶ Vreteno opäť zaistíte
- ▶ Nastavenie vykonajte na všetkých oporných kolesách rovnako

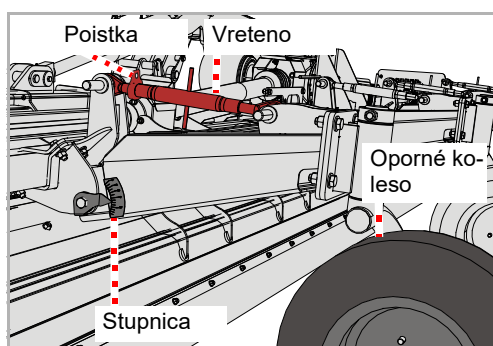

Rezacia lišta [+]

Pomocou rezacej lišty je možné zmeniť stupeň rozdrobovania.



Nástroje prekontrolujte na kontakt rezacou lištou

Nástroje sa nesmú dotýkať rezacej lišty.

Ak sa nástroje dotýkajú rezacej lišty, poškodia sa nástroje a rezacia lišta.

Nastavenie

Po nastavení rezacej lišty musíte prekontrolovať, či sa nástroje nedotýkajú rezacej lišty.

- ▶ Nadvihnite stroj a mechanicky ho zaistite proti spusteniu nadol
- ▶ Uvoľnite skrutky, ale neodstraňujte ich
- ▶ Rezaciu lištu presuňte tak, ako si želáte
- ▶ Skrutky opäť utiahnite

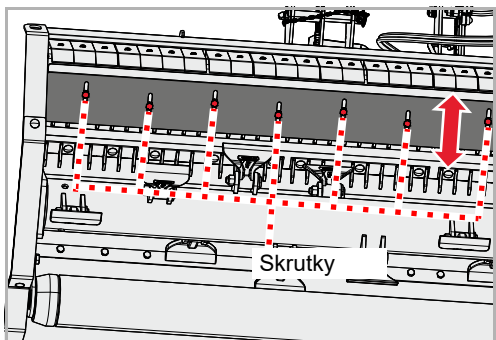

Kontrola

Prekontrolujte, či sa rezacia lišta nedotýka nástrojov.

- ▶ Rotor otáčajte rukou, kým sa nástroj nedostane najbližšie k rezacej lište
- ▶ Nástroj, ktorý je najbližšie k rezacej lište, otáčajte sem a tam

Keď sa nástroj dotkne rezacej lišty:

- ▶ Rezaciu lištu presuňte preč od nástrojov
- ▶ Rotor otáčajte ďalej rukou a prekontrolujte ďalšie nástroje v rámci celej dĺžky rezacej lišty.

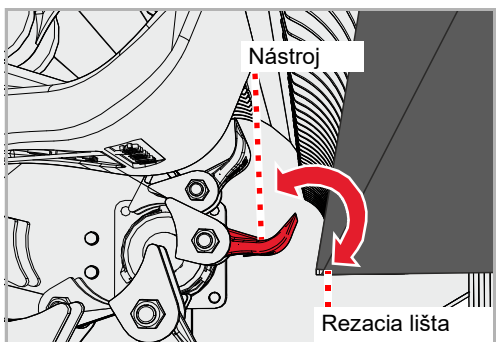

Na prepravu stroja sa musí stroj po pripojení prestaviť do prepravnej polohy.

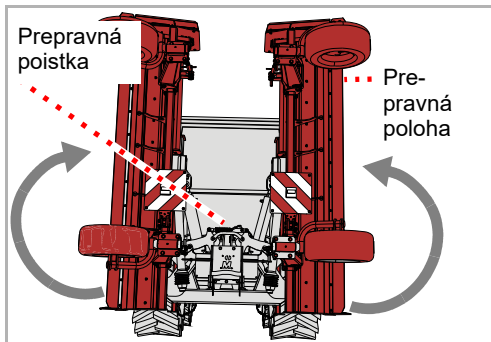

- ▶ Prostredníctvom riadiacej jednotky na traktore prestavte stroj do prepravnej polohy. Dbajte na bezpečné zaistenie prepravnej poistky.



Zaistenie riadiacich jednotiek

Pred jazdou po ceste sa musia zaistiť riadiace jednotky na traktore proti ovládaniu z nedopatrenia.

Pri nezaistených riadiacich jednotkách na traktore sa môže stroj počas jazdy po ceste nechcane vyklopiť do pracovnej polohy. Následkom môžu byť nehody.

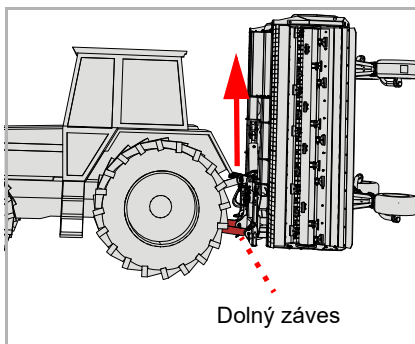

- ▶ Dolné závesy nastavte prostredníctvom trojbodovej konzoly traktora výškovo tak, aby bol stroj dostatočne vysoko na účely prepravy



V prepravnej polohe nikdy nezapínajte vývodový hriadeľ

Vývodový hriadeľ sa nesmie zapínať v prepravnej polohe.

Otáčajúci sa kardanový hriadeľ sa v prepravnej polohe silno poškodí.

Čap

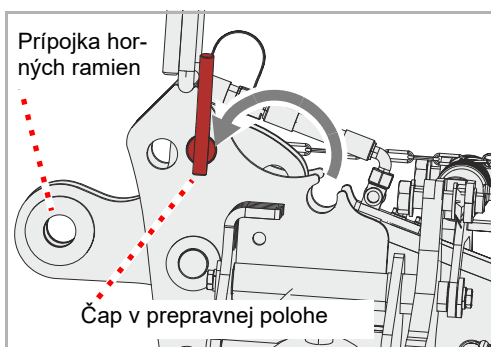

Čap zaisťuje stroj na cestnú prepravu.

- ▶ Prepnutie čapu do prepravnej polohy

Výstražné tabule [+]

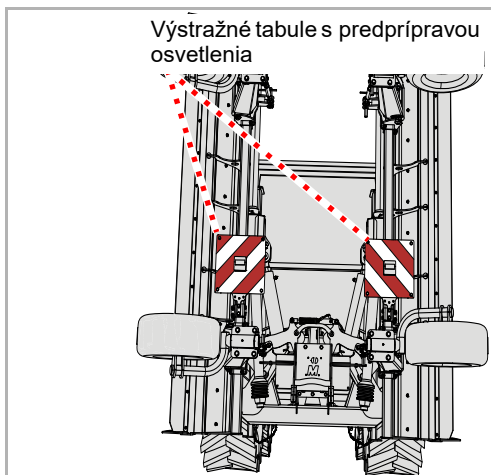

- ▶ Kontrola správnej funkcie osvetľovacieho zariadenia

Preprava bez pri- pojenia

Pre prepravu napríklad na prívесе sa môže stroj nadvihnúť. Na nasadenie zdvíhacích prostriedkov používajte iba označené miesta. Stroj musí byť bezpečne odstavený.

- ▶ Stroj bezpečne odstavte

→ Kapitola »Odstavenie a skladovanie«, odsek »Stroj bezpečne odstavte«, strana 42

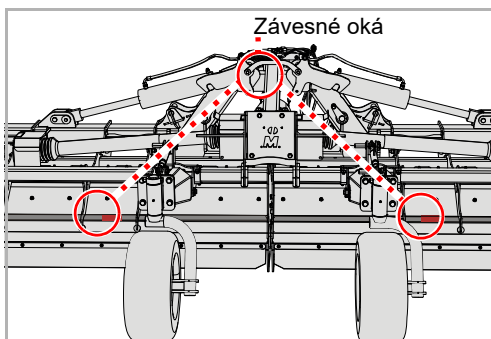

- ▶ Použite vhodné zdvíhacie prostriedky na závesných okách a na prípojke pre horný záves
- ▶ Stroj nadvihnite pomocou vhodného zdvíhacieho zariadenia a odložte na ložnú plochu
- ▶ Stroj tam zaistíte proti zošmyknutiu

Pracovná pozícia

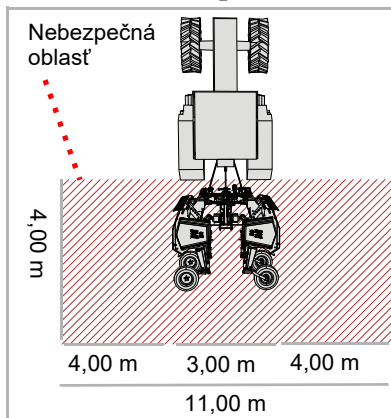

Kontrola nebezpečnej oblasti

Pred vyklopením do pracovnej polohy prekontrolujte nebezpečnú oblasť stroja. Dbajte na dostatočný výhľad. S vyklápaním do pracovnej polohy začnite až vtedy, keď sa v nebezpečnej oblasti nenachádzajú žiadne osoby ani predmety.

Vyklápanie stroja bez kontroly nebezpečnej oblasti môže viesť k závažným alebo smrteľným nehodám.

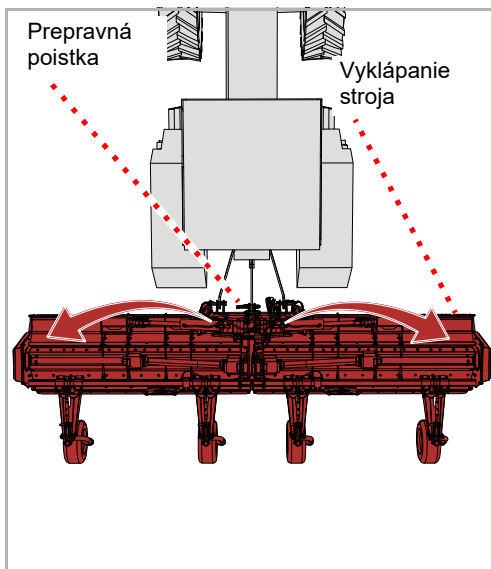

- ▶ Prostredníctvom riadiacej jednotky na traktore otvorte prepravnú poistku
- ▶ Prostredníctvom riadiacej jednotky na traktore vyklopte stroj do pracovnej polohy

Čap

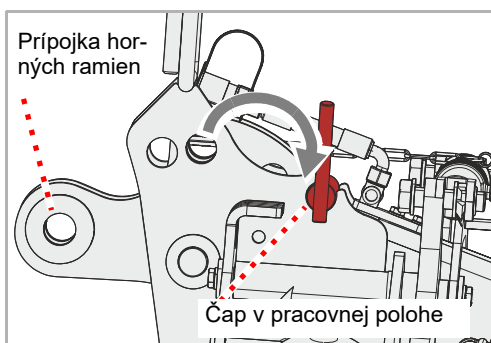

Čap zaisťuje stroj na cestnú prepravu. Na mulčovanie musíte čap prepnúť do pracovnej polohy.

- ▶ Prepnutie čapu do pracovnej polohy

Práca

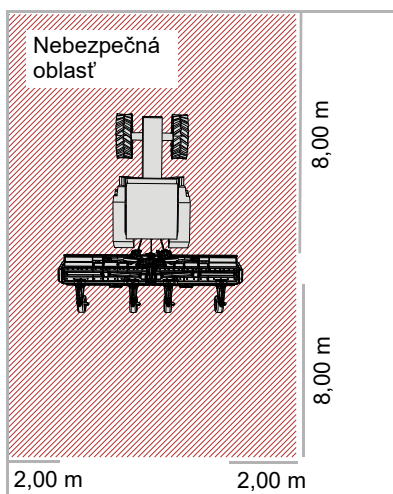

Kontrola nebezpečnej oblasti

Nebezpečná oblasť pred a za strojom predstavuje 8 m, do strán vždy po 2 m. Pred rozbehom, uvedením do prevádzky a počas prevádzky prekontrolujte nebezpečnú oblasť stroja. Dbajte na dostatočný výhľad. Rozbehnite sa až vtedy, keď sa v nebezpečnej oblasti nenachádzajú žiadne osoby ani predmety.

Za nevýhodných predpokladov sa môžu diely s vysokou rýchlosťou vystreliť zo stroja. Nebezpečná oblasť, predovšetkým pred a za strojom, musí byť pred uvedením do prevádzky bez osôb, zvierat alebo predmetov.

Používanie stroja bez kontroly nebezpečnej oblasti môže viesť k závažným alebo smrteľným nehodám.

Posúdenie zaťaženia prachom

Pri suchom stave zeme a materiálu určeného na mulčovanie môže dochádzať k zaťaženiam prachom. Všímaním si smeru vetra je možné zabrániť zaťaženiam prachom. Ak zaťaženiu prachom nie je možné zabrániť, môžete sa chrániť nosením protiprachovej masky. Ak opatrenia nepostačujú, použite traktor s uzatvorenou kabínou a s prachovým filtrom.

Zaťaženie prachom môže viesť k ochoreniam dýchacích ciest.



Práca iba smerom dopredu

Stroj sa smie nachádzať v pracovnej polohe iba počas jazdy smerom dopredu. Počas jazdy dozadu sa musí stroj nadvihnúť.

Stroj v pracovnej polohe počas jazdy smerom dozadu môže viesť k závažným škodám na stroji.

Pri práci s mulčovačom je potrebná mimoriadna pozornosť prevádzkovateľa. Práce pri priekopách, úbočiach a svahoch sú činnosťami s mimoriadnym stupňom nebezpečenstva. My dokážeme uviesť iba všeobecné upozornenia, konkrétnu situáciu musí posúdiť prevádzkovateľ.

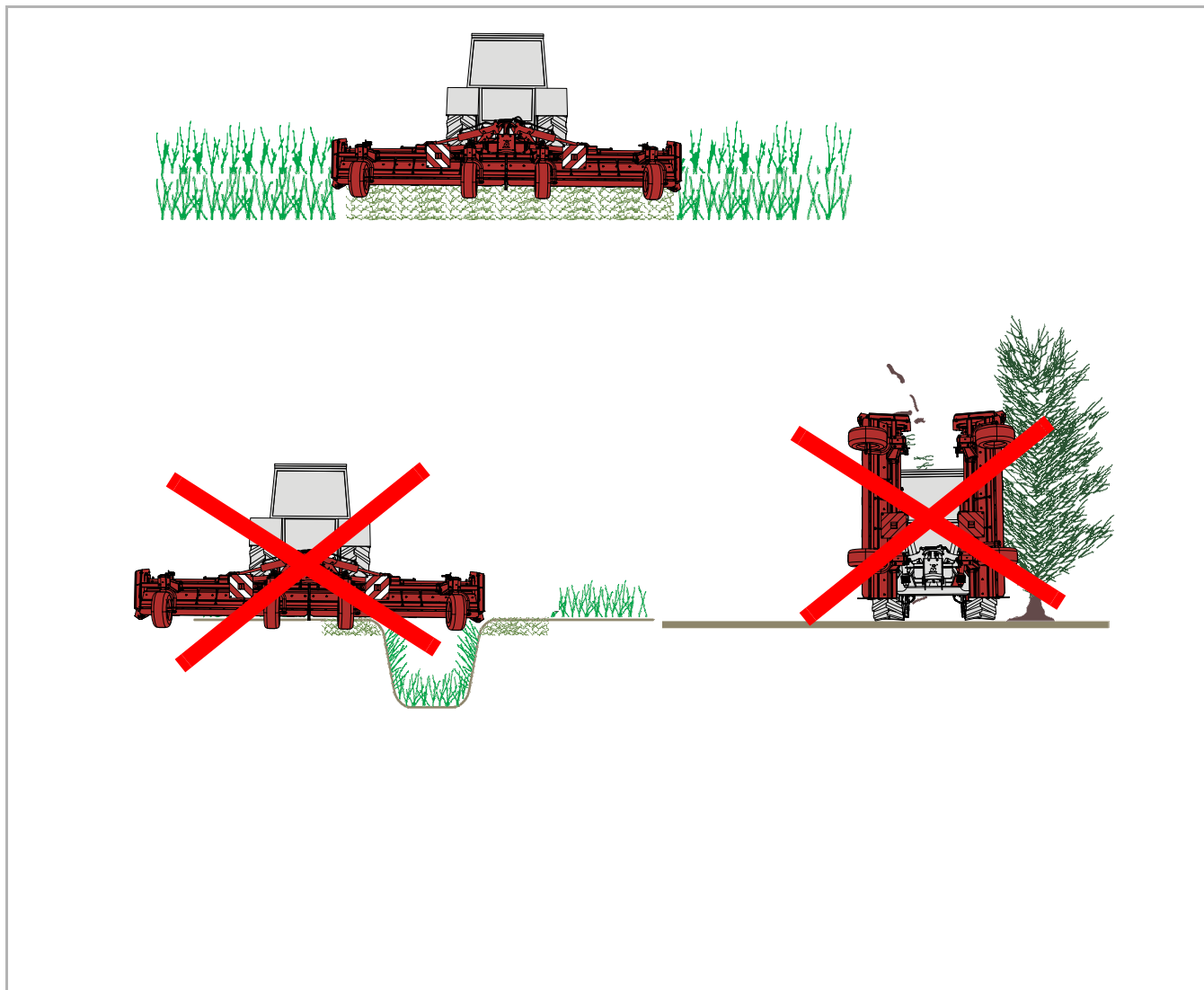



Stroj nenaklápajte smerom dopredu

Stroj nesmie byť počas práce sklopený smerom dopredu.

Stroj sklopený smerom dopredu sa môže upchávať a pracovať chybné.

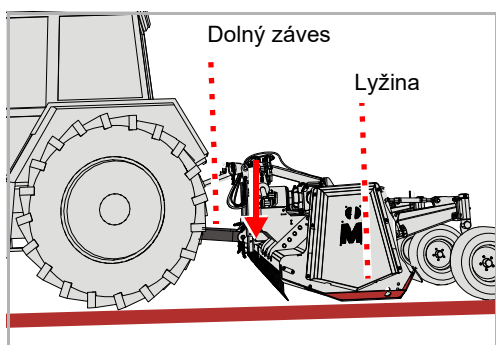

- ▶ Stroj spúšťajte prostredníctvom dolného závesu traktora dovtedy, kým sa stroj nebude viesť prostredníctvom oporných kolies. Dolné závesy nastavte tak, aby lyžiny na oboch stranách stroja bežali vodorovne so zemou.



Prostredníctvom dolných závesov môžete stanoviť pracovnú hĺbku. Až vtedy, keď sa má pracovná hĺbka silno zmeniť, je potrebné nastavenie prostredníctvom oporných kolies.

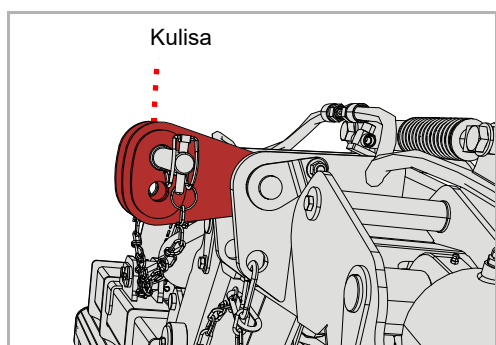

- ▶ Horný záves nastavte tak, aby horný záves nevyvíjal tlak na kulisu a aby mohla voľne pracovať

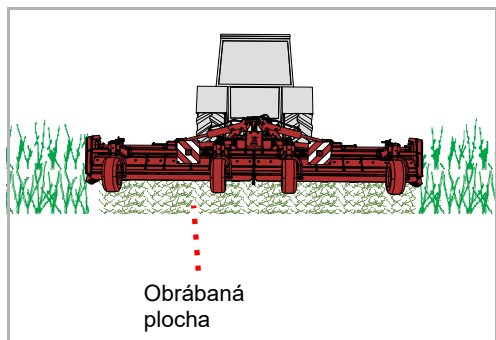

- ▶ V pracovnej polohe zapnite vývodový hriadeľ a stroj pomaly prestavte na menovité otáčky
- ▶ V poraste sa najskôr presúvajte so zníženou rýchlosťou jazdy, pomaly zvyšujte rýchlosť jazdy. Dávajte pritom pozor na stroj.

Ak stroj pracuje príliš ťažko:

- ▶ Znížte rýchlosť jazdy
- ▶ Jazdite s prispôbenou rýchlosťou. Rýchlosť sa pritom musí prispôbiť porastu a tvaru terénu.

Ak sa pri užších zákrutách dotýkajú vonkajšie konce stroja zeme:

- ▶ Pracovnú hĺbku na vonkajších oporných kolesách nastavte prostredníctvom vretien nepatrne vyššie, kým nebudú mať konce stroja v užších zákrutách kontakt so zemou

Čistenie

Čistenie sa môže realizovať napríklad s vysokotlakovým čističom. Prúd vody pritom nikdy nesmerujte priamo na nálepky alebo typový štítok.



Čistenie ložísk iba s nepatrným tlakom

Ložiská čistite iba s nepatrným tlakom.

Vnikajúca voda znižuje životnosť ložísk

Starostlivosť

Aby stroj dosiahol dlhú životnosť, odporúčame po sezóne a pri skladovaní naniesť ochrannú vrstvu z oleja.



Používajte iba schválený a biologicky odbúrateľný olej, napríklad repkový olej.

Odstavenie a skladovanie

Stroj bezpečne odstavte

Stroj môžete odstaviť do pracovnej polohy alebo do prepravnej polohy.



Ochrana odstavného miesta pred nepovolanými osobami

Ak sa stroj odstaví pripojený na traktor alebo odpojený z traktora, musí sa miesto odstavenia zvoliť tak, aby bolo toto chránené proti prístupu nepovolaných osôb.

Osoby sa môžu poraniť v dôsledku kontaktu s dielmi stroja alebo v dôsledku manipulácií na stroji.



Starostlivý výber odstavného miesta

Odstavné miesto musí byť približne vodorovné a podklad pevný.

Pri sklonenom alebo klesajúcom podklade sa môže stroj poškodiť v dôsledku zošmyknutia.

Požiadavky na odstavné miesto:

- Vodorovný, pevný podklad
- Dostatočné miesto do všetkých strán
- Chránené proti prístupu nepovolaných osôb, napríklad hrajúce sa deti

Pracovná pozícia

Stroj sa pripraví na bezpečné odstavenie vo viacerých krokoch:

1. Stroj vyklapte do pracovnej polohy
2. Elektrický kábel a hydraulické hadice odpojte od traktora
3. Demontujte kardanový hriadeľ
4. Spustite odstavné nohy
5. Demontujte horný záves, uvoľnite dolný záves

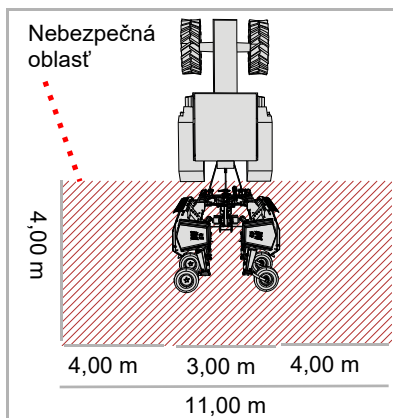

Kontrola nebezpečnej oblasti

Pred vyklapaním do pracovnej polohy prekontrolujte nebezpečnú oblasť stroja. Dbajte na dostatočný výhľad. S vyklápaním do pracovnej polohy začnite až vtedy, keď sa v nebezpečnej oblasti nenachádzajú žiadne osoby ani predmety.

Vyklápanie stroja bez kontroly nebezpečnej oblasti môže viesť k závažným alebo smrteľným nehodám.

1. Vyklopie

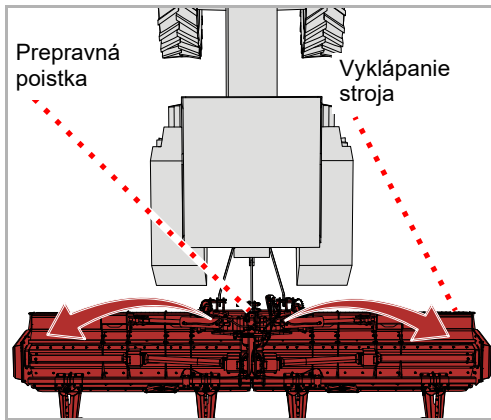

- ▶ Prostredníctvom riadiacej jednotky na traktore otvorte prepravnú poistku
- ▶ Prostredníctvom riadiacej jednotky na traktore vyklopte stroj do pracovnej polohy

2. Električka a hydraulika



Zvýšené nebezpečnost poranění

Pri odpájání stroja z traktora hrozí zvýšené nebezpečnost poranění. Preto:

- Traktor zaistíte proti uvedení do pohybu
- Pri odpájání nikdy nestojte medzi traktorom a strojom
- Trojbodový zdvíhací záves ovládate pomaly a opatrne

Pri nedodržaní môžu byť následkom závažné alebo smrteľné poranění.

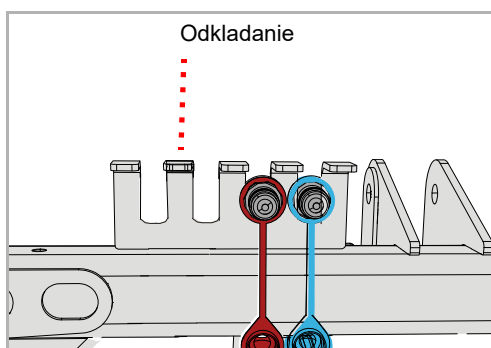

- ▶ Elektrický kábel a hydraulické hadice odpojte na prípojkách od traktora
- ▶ Konektor namontujte na odkladací priestor

Odstavenie a skladovanie

3. Kardanový hriadeľ

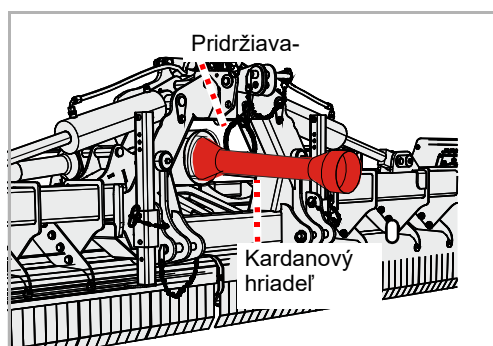

- ▶ Kardanový hriadeľ odpojte z traktora
- ▶ Rozopnite pridržiavaciu retiazku
- ▶ Kardanový hriadeľ vložte do pridržiavacej retiazky a pridržiavaciu retiazku opäť zapnite

4. Odstavné nohy

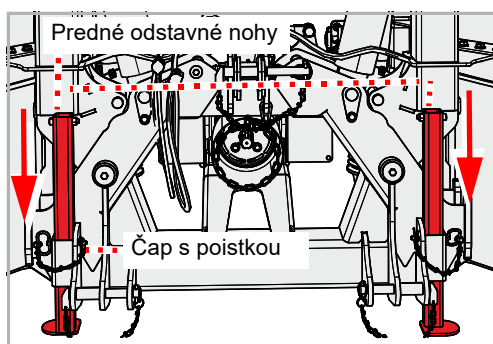

- ▶ Uvoľnite poistku na čape a vytiahnite čap z odstavnej nohy
- ▶ Prednú odstavnú nohu spustite nadol a zaistite čapom
- ▶ Zaistite čap
- ▶ Druhú prednú odstavnú nohu spustite nadol
- ▶ Dolné závesy spúšťajte dovedy, kým nebude horný záves pod tlakovým alebo ťahovým napätím

5. Horný záves, dolný záves

- ▶ Demontáž horného závesu
 - ▶ Uvoľnite a spustite dolné závesy
- Stroj je teraz bezpečne odstavený

Prepravná poloha

Stroj sa pripraví na bezpečné odstavenie vo viacerých krokoch:

1. Stroj sklopte do prepravnej polohy
2. Elektrický kábel a hydraulické hadice odpojte od traktora
3. Demontujte kardanový hriadeľ
4. Spustite odstavné nohy
5. Demontujte horný záves, uvoľnite dolný záves

1. Sklopenie

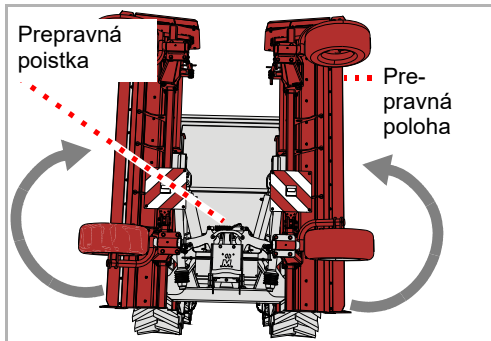

- Prostredníctvom riadiacej jednotky na traktore prestavte stroj do prepravnej polohy. Dbajte na bezpečné zaistenie prepravnej poistky.

2. Električka a hydraulika



Zvýšené nebezpečenstvo poranenia

Pri odpájaní stroja z traktora hrozí zvýšené nebezpečenstvo poranenia. Preto:

- Traktor zaistíte proti uvedeniu do pohybu
- Pri odpájaní nikdy nestojte medzi traktorom a strojom
- Trojbodový zdvíhací záves ovládajte pomaly a opatrne

Pri nedodržaní môžu byť následkom závažné alebo smrteľné poranenia.

- Elektrický kábel a hydraulické hadice odpojte na prípojkách od traktora
- Konektor namontujte na odkladací priestor

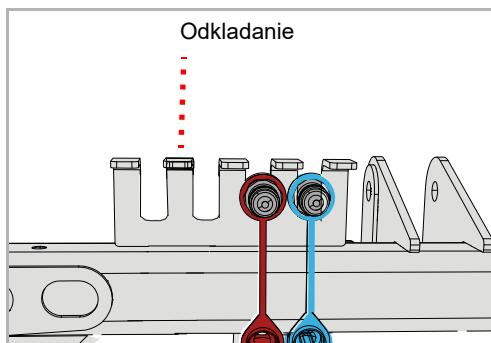

Odstavenie a skladovanie

3. Kardanový hriadeľ

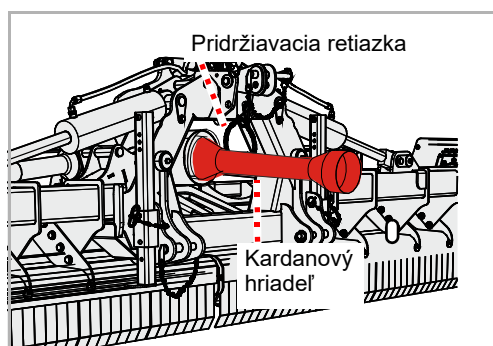

- ▶ Kardanový hriadeľ odpojte z traktora
- ▶ Rozopnite pridržiavaciu retiazku
- ▶ Kardanový hriadeľ vložte do pridržiavacej retiazky a pridržiavaciu retiazku opäť zapnite

4. Odstavné nohy

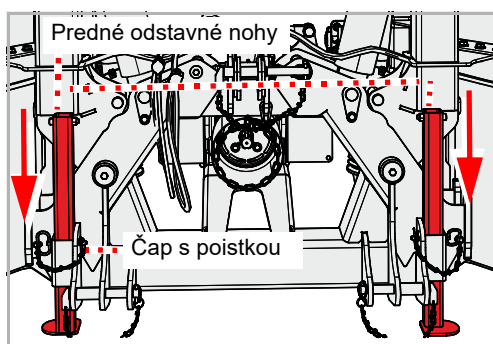

- ▶ Uvoľnite poistku na čape a vytiahnite čap z odstavnej nohy
- ▶ Prednú odstavnú nohu spustíte nadol a zaistíte čapom
- ▶ Zaistíte čap
- ▶ Druhú prednú odstavnú nohu spustíte nadol

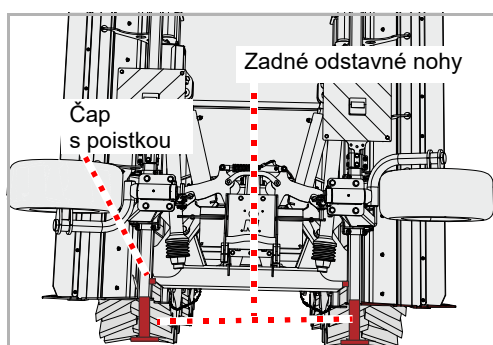

- ▶ Zadnú odstavnú nohu spustíte nadol a zaistíte čapom
- ▶ Zaistíte čap
- ▶ Druhú zadnú odstavnú nohu spustíte nadol
- ▶ Dolné závesy spúšťajte dovtedy, kým nebude horný záves pod tlakovým alebo ťahovým napätím

5. Horný záves, dolný záves

- ▶ Demontáž horného závesu
- ▶ Uvoľnite a spustíte dolné závesy

Stroj je teraz bezpečne odstavený

Skladovanie stroja

Vyčistený stroj by sa mal skladovať na suchom mieste a mal by stáť na vodorovnom, pevnom podklade.

→ Odsek »Stroj bezpečne odstavte«, strana 42



Pri skladovaní naneste ochrannú vrstvu z oleja. Používajte iba schválený a biologicky odbúrateľný olej, napríklad repkový olej.

→ Kapitola »Čistenie a starostlivosť«, od strany 41

Pre vašu bezpečnosť

Špeciálne bezpečnostné pokyny



Predpoklady pre údržbové práce

Údržbové práce vykonávajte iba vtedy, keď disponujete potrebnými odbornými vedomosťami a vhodným náradím.

Chýbajúce odborné vedomosti alebo nevhodné náradie môžu viesť k nehodám.

Stroj chráňte pred neúmyselným uvedením do prevádzky

Opravy a údržbové práce, ako aj odstraňovanie porúch funkcií na pripojenom stroji vykonávajte zásadne iba pri:

- vypnutom vývodovom hriadeli
- vypnutom motore
- vytiahnutom kľúči zapalovania

Pri uvedení do prevádzky z nedopatrenia môžu byť následkom nehody.



Zváracie práce

Zváracie práce smú vykonávať iba osoby vyškolené do zvarovania, ktoré dodatočne disponujú odbornými znalosťami z oblasti opráv poľnohospodárskych strojov. Zváracie práce, ktoré negatívne ovplyvňujú konštrukciu stroja, sú zakázané.

Nesprávne vykonané zváracie práce môžu obmedziť alebo zničiť funkciu stroja. V prípade pochybností sa pred vykonávaním zvarovacích prác spojte s vaším predajcom

Používanie náhradných dielov rovnakých vlastností

Veľa konštrukčných dielov má špeciálne vlastnosti, ktoré sú rozhodujúce pre stabilitu a funkciu stroja.

Pri výmene konštrukčných dielov musia byť zaručené rozmery, pevnosť a kvalita materiálu. Odporúčame používať iba originálne náhradné diely.

Pri použití náhradných dielov, ktoré nezodpovedajú požiadavkám, môžu byť následkom škody na stroji alebo zlý pracovný výkon.

Ochranné opatrenia pri zaobchádzaní s olejmi a mazivami

Prísady do olejov a mazív môžu mať za určitých okolností škodlivý vplyv na zdravie. Pretože označenie podľa Nariadenia o rizikách nie je potrebné, dodržte, prosím, zásadne:



Zabránenie kontaktu s kožou

Zabráňte kontaktu kože s týmito prostriedkami.
Kontakt s kožou môže viesť k podráždeniam kože.

Ochrana kože

Kožu chráňte pri zaobchádzaní s olejmi alebo mazivami krémom na ochranu pokožky alebo rukavicami odolnými voči oleju.
Oleje môžu spôsobiť poškodenia zdravia.

Oleje nepoužívajte na čistenie

Oleje a mazivá nikdy nepoužívajte na čistenie rúk!
Triesky a oder v týchto látkach môžu dodatočne viesť k poraneniám.

Výmena znečisteného oleja

Odev silno znečistený olejom si podľa možnosti ihneď vymeňte.
Oleje môžu spôsobiť poškodenia zdravia.



- Zbierajte staré oleje a zlikvidujte ich podľa zákonných nariadení
- Pri poškodeniach kože olejmi alebo mazivami ihneď vyhľadajte lekára

Všeobecné upozornenia

Tieto upozornenia sa vzťahujú na všeobecné údržbové práce. Pri všetkých údržbových prácach musí byť stroj zaistený v pracovnej polohe. Ak je potrebná prepravná poloha pre údržbové práce, nájdete príslušné upozornenie k údržbovým prácam.



Práce s dekalamitkou:

Mazanie vykonávajte 1 - 2 dávkami z dekalamitky. Ak pri druhej dávke pomocou dekalamitky pocítite odpor, druhú dávku už nerealizujte. Príliš veľa tuku roztláča ložiská. V dôsledku toho môžu do ložísk vniknúť prach a nečistota a to môže viesť k predčasnému opotrebovaniu.

Zásadné informácie

V tejto tabuľke nájdete krátke vysvetlenia k najdôležitejším pojmom z údržby.

| Práca | Vyhotovenie |
|--------------------------------|---|
| Mazanie tukom | <ul style="list-style-type: none">• Tuk naneste na klzné plochy pomocou štetca |
| Mazanie | <ul style="list-style-type: none">• 1 - 2 dávky z dekalamitky spravidla stačia, ak nie je uvedené inak |
| Olejovanie | <ul style="list-style-type: none">• Ak nie je uvedené inak, používajte výhradne oleje na rastlinnej báze, ako napríklad repkový olej• Minerálne oleje sú nevhodné• Použitie starého oleja ohrozuje vaše zdravie a okrem toho je prísne zakázané |
| Výmena | <ul style="list-style-type: none">• Podľa pokynu v kapitole »Údržba« vymeňte príslušný diel |
| Kontrola | <ul style="list-style-type: none">• Kontrola je niekedy spojená s výmenou príslušného dielu |
| Dodržiavanie intervalov údržby | <ul style="list-style-type: none">• Všetky údaje sa vzťahujú na priemerné používanie stroja• Pri silnom zaťažení zvolte odpovedajúco kratšie intervaly údržby, napríklad u poskytovateľov služieb• Aj pri extrémnych pracovných podmienkach sú možné kratšie intervaly údržby, napríklad pri silnej tvorbe prachu |

Skrutkové spoje

Dotiahnite skrutky

Všetky skrutky sa musia dotiahnuť:

- Po prvých prevádzkových hodinách
- Podľa frekvencie používania
- Minimálne však jedenkrát za sezónu

Uťahovacie momenty všeobecne

Všetky skrutkové spoje uťahujte na základe údajov v tabuľke. Ak sú potrebné iné uťahovacie momenty, uvádzajú sa tieto vždy v kapitole »Údržba«. Minimálna kvalita skrutiek je „8.8“.

| Veľkosť skrutiek | Kvalita skrutiek | | |
|------------------|-------------------------|--------|--------|
| | „8.8“ | „10.9“ | „12.9“ |
| | Uťahovacie momenty v Nm | | |
| M6 | 9,9 | 14 | 17 |
| M8 | 24 | 34 | 41 |
| M10 | 48 | 68 | 81 |
| M12 | 85 | 120 | 145 |
| M16 | 210 | 290 | 350 |
| M20 | 425 | 610 | 710 |
| M24 | 730 | 1 050 | 1 220 |

Intervaly údržby a nastavovacie práce

Údaje sa vzťahujú na priemerné používanie pri normálnych pracovných podmienkach stroja. Pri silnom vyťažení, napríklad u poskytovateľov služieb alebo pri extrémnych prevádzkových podmienkach, ako sú silná tvorba prachu, sú intervaly údržby kratšie.

| | Po prvých prevádzkových hodinách | Jedenkrát denne | Po 30 prevádzkových hodinách | Po 75 prevádzkových hodinách | Jedenkrát za sezónu | V prípade potreby | Pri opotrebovaní | premazat'/naolejovať'/namastiť' | Kontrola | Výmena | Čistenie |
|------------------------------------|----------------------------------|-----------------|------------------------------|------------------------------|---------------------|-------------------|------------------|---------------------------------|----------|--------|----------|
| Všeobecne | | | | | | | | | | | |
| Dotiahnite všetky skrutky | • | | | | | • | | | | | |
| Vizuálna kontrola | • | • | | | | | | | | | |
| Ložiská | | • | | | | • | | • | | | |
| Otočné body | | • | | | | | | | • | | |
| Hydraulika | | | | | | | | | | | |
| Hydraulické hadice každých 6 rokov | | | | | | | | | | • | |
| Hydraulické hadice Všeobecne | | | | | | • | • | | | • | |
| Hydraulické valce | | | | • | | • | | • | • | | |
| Nástroje | | | | | | | | | | | |
| Upevnenia na rotor | | • | | | | | | | • | | |
| Stav, opotrebovanie | | • | | | | | | | • | | • |
| Iné | | | | | | | | | | | |
| Ložiská rotora | | • | | | | | | • | | | |
| Klíby a čapy | | | • | | | | | • | | | |
| Kardanový hriadeľ Ochranný kryt | | • • | | | | • • | | • • | • • | • • | • • |
| Prevodový olej | | • | | | • | | | | • | | • |

Mazacie práce

Premazanie ložísk

Ložiská sa musia pravidelne premazávať. Premazáva sa pritom iba 1 - 2 dávkami z dekalamitky:

- Podľa tabuľky údržby
- Po silnom namáhaní
- Minimálne však jedenkrát za sezónu

Bezúdržbové ložiská sa nesmú premazávať.

Prehľad miest mazania

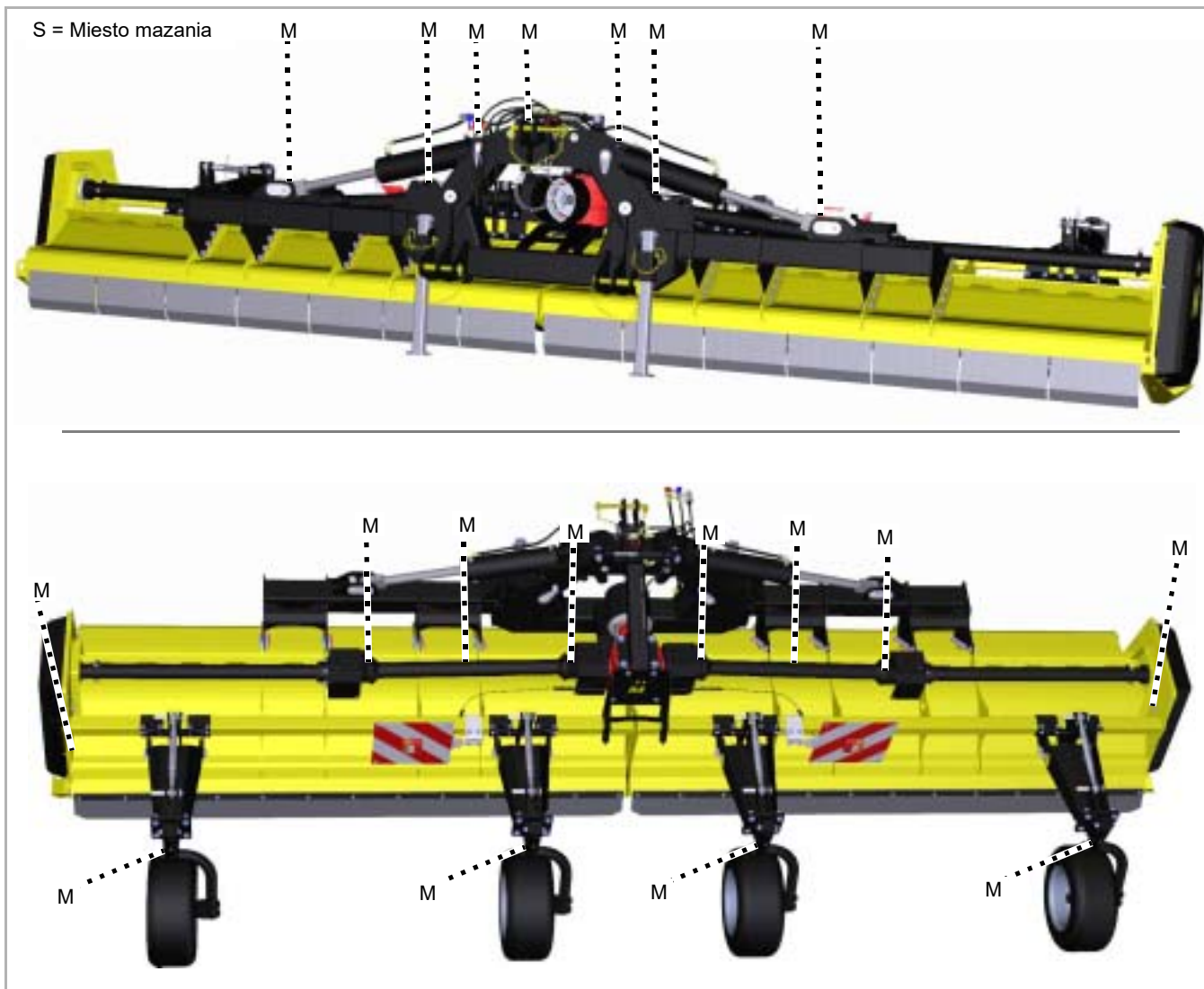

Iné miesta mazania

Zásadne platí:

- Okrem miest mazania vyznačených v tomto návode na používanie sa na vašom stroji môžu nachádzať aj ďalšie miesta mazania
- Miesta mazania sa spravidla nachádzajú na kĺboch alebo ložiskách. Prekontrolujte preto celý stroj na prítomnosť takýchto miest mazania.



Zobrazuje sa poloha maznice väčšinou exemplárne na jednom konštrukčnom diele. Ak sú k dispozícii viaceré tieto konštrukčné diely, musia sa odpovedajúco premazat' maznice na každom konštrukčnom diele.

Kardanový hriadeľ

Kardanové hriadele sa silno namáhajú. Preto je pre životnosť kardanových hriadeľov rozhodujúca pravidelná údržba. Tu sú zobrazené iba najdôležitejšie práce.

Kompletné údržbové práce na kardanovom hriadeľi:

→ Návod na používanie kardanového hriadeľa

Kontrola

denne

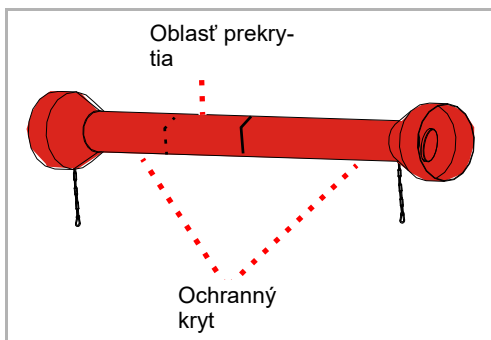

- ▶ Kardanový hriadeľ prekontrolujte na znečistenie a prípadne ho vyčistite. Prach v spojení s olejom a tukom vedie k zvýšenému opotrebovaniu

Ak je kardanový hriadeľ veľmi znečistený:

- ▶ Vyčistite kardanový hriadeľ
 - ▶ Vo vnútri premastite oblasť prekrytia ochranného krytu
- Návod na používanie kardanového hriadeľa

- ▶ Ochranný kryt prekontrolujte na prítomnosť poškodení

Ak je ochranný kryt poškodený:

- ▶ Vymeňte ochranný kryt

→ Návod na používanie kardanového hriadeľa

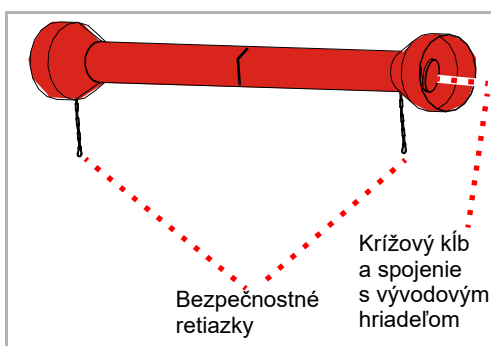

- ▶ Prekontrolujte prítomnosť a bezchybnú funkciu bezpečnostných retiazok

Ak bezpečnostné retiazky nie sú prítomné alebo sú silno opotrebované:

- ▶ Vymeňte bezpečnostné retiazky

→ Návod na používanie kardanového hriadeľa

- ▶ Kardanový hriadeľ prekontrolujte na opotrebovanie v krížových kĺboch a na spojení s vývodovým hriadeľom

Ak sú krížové kĺby silno opotrebované:

- ▶ Vymeňte krížové kĺby

→ Návod na používanie kardanového hriadeľa

Mazanie

Každých 50 prevádzkových hodín

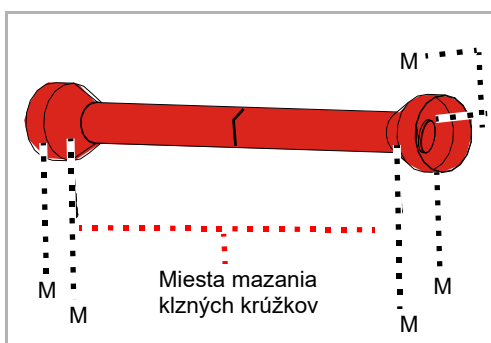

Pri silnom vyťažení alebo pri extrémnych pracovných podmienkach, ako napríklad silná tvorba prachu, je potrebné častejšie mazanie.

- ▶ V krížovom kĺbe premažte jednou alebo dvoma dávkami z dekalamitky
- ▶ Na kĺzných krúžkoch premažte jednou alebo dvoma dávkami z dekalamitky

Pri širokouhlých kardanových hriadeľoch:

V širokouhlom kĺbe sa nachádza zásobné mazanie, ktoré sa musí naplniť 400 – 500 g [14-17 OZ] tuku.

- ▶ Premazáva sa s 5 – 6 dávkami z dekalamitky

→ Návod na používanie kardanového hriadeľa

Výmena

Kardanové hriadele na skrini

Pri výmene sa musí dodržať správna montážna poloha kardanových hriadeľov.



Dodržte montážnu polohu kardanových hriadeľov

Po výmene kardanových hriadeľov prekontrolujte ich montážnu polohu.

Pri nesprávnej montážnej polohe sa kardanové hriadele pri zapnutí vývodového hriadeľa zničia.

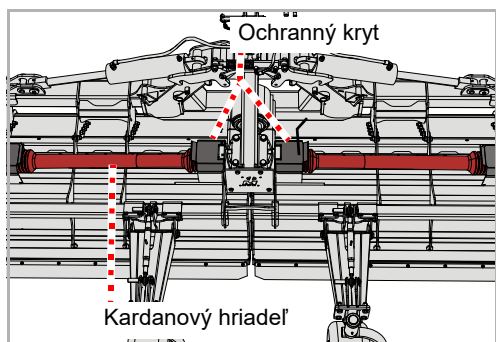

- ▶ Otvorte obidva ochranné kryty

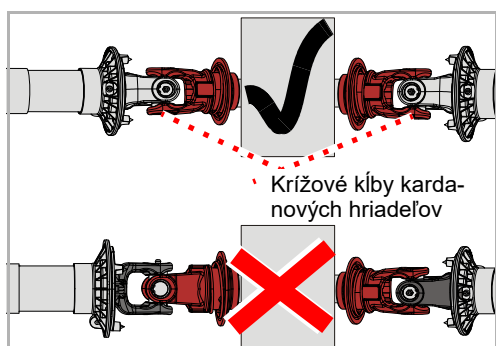

- ▶ Montážnu polohu skontrolujte na obidvoch stranách kĺbového hriadeľa

Ak montážna poloha nie je rovnaká:

- ▶ Kardanový hriadeľ stiahnite z prevodovky a otočte ho tak, aby sa poloha krížového kĺbu zhodovala s polohou krížového kĺbu protiahleho kardanového kĺbu
- ▶ Opäť nasadte kardanový hriadeľ

Predĺžovací hriadeľ

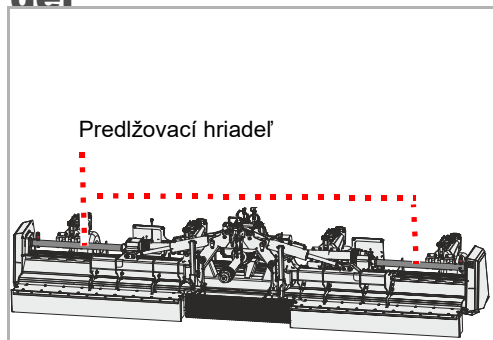

Predĺžovací hriadeľ vľavo a predĺžovací hriadeľ vpravo na stroji sú uložené v oleji. Prevodový olej musí zodpovedať špecifikácii.
→ Kapitola »Zoznámenie sa so strojom«, odsek »Technické údaje«, strana 24

Kontrola

2x za sezónu

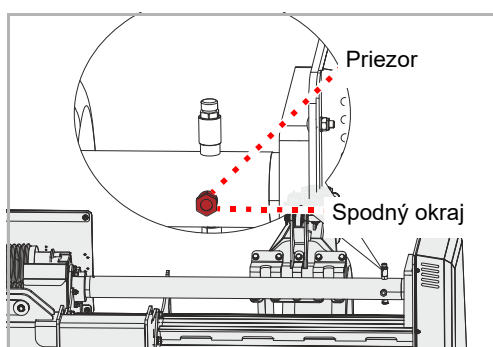

Výšku hladiny oleja môžete skontrolovať na priezore.

- ▶ Skontrolujte výšku hladiny oleja na priezore. Výška hladiny oleja má siahať po spodný okraj priezoru.
- ▶ Kontrola výšky hladiny oleja aj na opačnej strane

Doplnenie

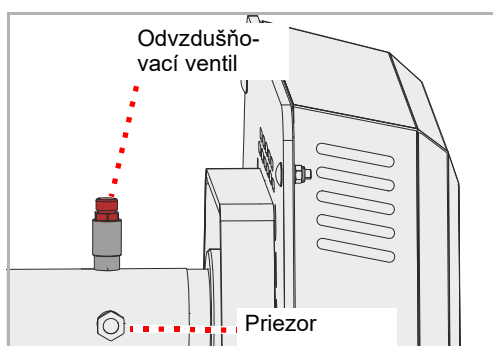

- ▶ Odvzdušňovací ventil na kontrolnom otvore uvoľnite pomocou kľúča na šesťhranné matice a odvzdušňovací ventil odoberte
- ▶ Pomocou lievika dopĺňajte prevodový olej podľa špecifikácie, kým výška hladiny oleja nedosiahne po spodný okraj priezoru
- ▶ Opäť zaskrutkujte odvzdušňovací ventil

Prevodový olej

Prevodový olej musí zodpovedať špecifikácii.

→ Kapitola »Zoznámenie sa so strojom«, odsek »Technické údaje«, strana 24

Kontrola

2× za sezónu

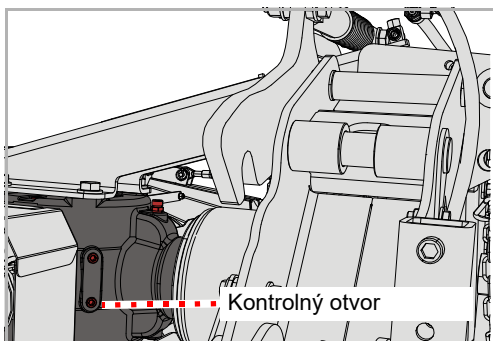

- ▶ Skrutku na kontrolnom otvore uvoľnite pomocou inbusového kľúča a skrutku vyskrutkujte
- ▶ Prekontrolujte výšku hladiny oleja. Výška hladiny oleja má siahť po spodný okraj kontrolného otvoru.
- ▶ Skrutku opäť naskrutkujte na kontrolný otvor

Doplnenie

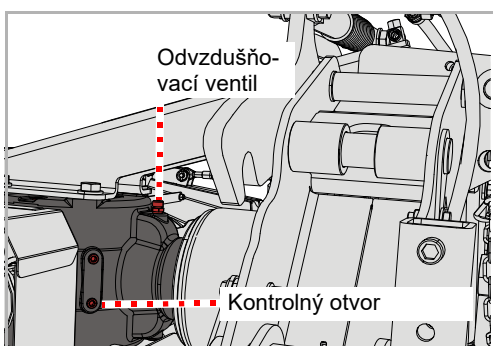

- ▶ Skrutku na kontrolnom otvore uvoľnite pomocou inbusového kľúča a skrutku vyskrutkujte
- ▶ Odskrutkujte odvzdušňovací ventil
- ▶ Pomocou lievika dopĺňajte prevodový olej podľa špecifikácie, kým výška hladiny oleja nedosiahne po spodný okraj kontrolného otvoru
- ▶ Skrutku opäť naskrutkujte na kontrolný otvor
- ▶ Opäť zaskrutkujte odvzdušňovací ventil

Výmena

1× za sezónu

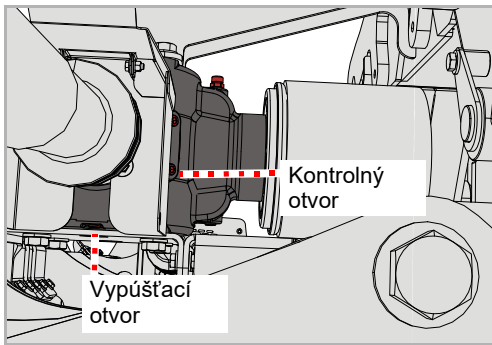

- ▶ Zachytávaciu nádobu na starý olej umiestnite pod výpustný otvor
 - ▶ Skrutku na kontrolnom otvore uvoľnite pomocou inbusového kľúča a skrutku vyskrutkujte
 - ▶ Skrutku na vypúšťacom otvore uvoľnite pomocou inbusového kľúča a skrutku vyskrutkujte
 - ▶ Olej nechajte úplne vypustiť
 - ▶ Skrutku opäť nasadte na vypúšťací otvor
 - ▶ Prostredníctvom riadiacej jednotky na traktore prestavte stroj do pracovnej polohy
 - ▶ Doplníte nový prevodový olej
- Odsek »Doplnenie«

Nástroje

V prípade potreby

Nástroje sa musia vymeniť, keď:

- sú poškodené
- sú silno opotrebované
- je otvor na nástroji opotrebovaný
- sú opotrebované upevňovacia skrutka alebo upevňovacia matica

Je dôležité, aby rotor bežal vyvážené. Preto:

- Vždy vymieňajte nástroje rovnakého typu
- Protiľahlé nástroje sa musia vždy vymieňať súčasne
- Pri opotrebovaní vymeňte najlepšie celú súpravu nástrojov



Zaistenie stroja

Práce sa smú vykonávať iba na stroji zaistenom proti uvedeniu do pohybu a proti spusteniu nadol. Na zaistenie proti spusteniu nadol je možné použiť napríklad schválené a dostatočne dimenzované odstavné nohy.

Ak sa stroj nezaistí proti uvedeniu do pohybu a spusteniu nadol, následkom môžu byť závažné alebo smrteľné nehody.



Nové nástroje – nové skrutky a matice

Pri výmene nástrojov sa musia vymeniť aj skrutky a matice.

Ak sa nevymenia skrutky a matice, môžu sa zlomiť opotrebované skrutky. Nástroje sa môžu počas prác uvoľniť a odhodiť. Ťažko poraniť alebo usmrtiť sa môžu aj osoby mimo nebezpečnej oblasti.

- ▶ Stroj zaistíte proti uvedeniu do pohybu a spusteniu nadol
- ▶ Uvoľnite maticu a vyberte skrutku
- ▶ Odstráňte starý nástroj
- ▶ Nový nástroj nasadíte rovnakým spôsobom. Ak boli prítomné podložky, nasadíte nové podložky. Dbajte pritom na usadenie podložiek.
- ▶ Nasadíte novú skrutku a zaistíte ju novou maticou

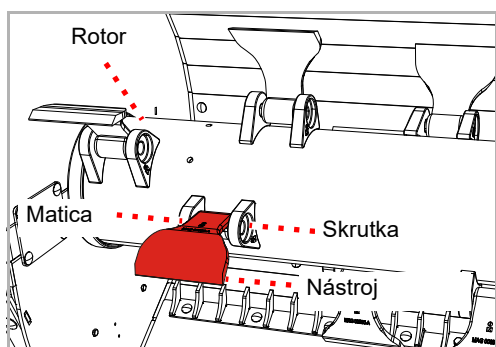

klinový remeň

V prípade potreby

Kontrola

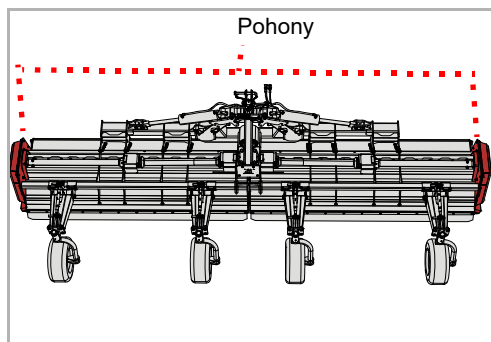

Na stroji sú namontované dva pohony s klinovými remeňmi.

Napnutie klinového re-

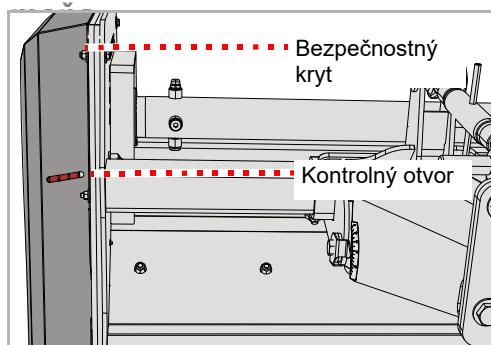

V bezpečnostnom kryte sa nachádza kontrolný otvor.

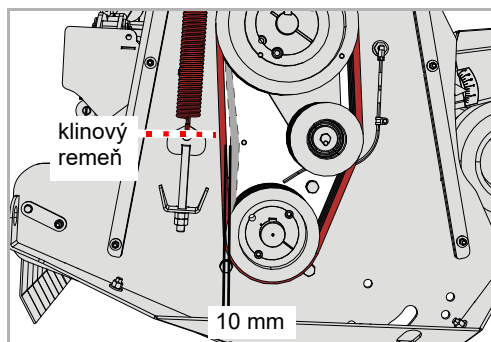

- ▶ Samostatný klinový remeň sa pri zaťažení 6 kg nesmie dať pretlačiť o viac ako 10 mm.

Škody

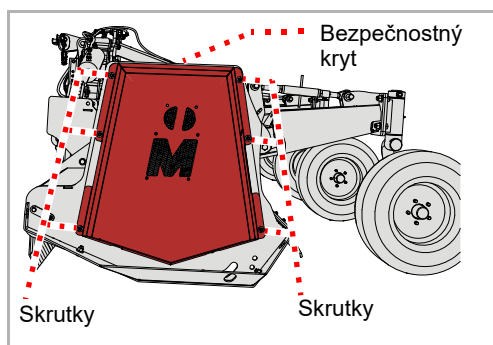

- ▶ Uvoľnite a odstráňte skrutky
- ▶ Odstráňte bezpečnostný kryt
- ▶ Všetky klinové remene prekontrolujte na prítomnosť škôd
- ▶ Opäť namontujte kryt
- ▶ Prekontrolujte klinové remene na druhom pohone

Ak sa ukazujú trhliny alebo sú poškodené jednotlivé klinové remene, musia sa vymeniť všetky klinové remene.
→ Odsek »Výmena«, strana 63

Napnutie

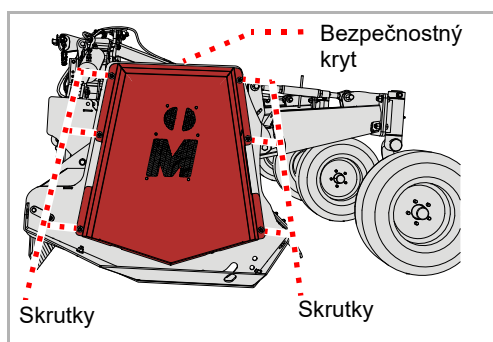

Napínač sa napína prostredníctvom pružiny. Klinový remeň tak ostane dlhšie správne napnutý

- ▶ Uvoľnite a odstráňte skrutky
- ▶ Odstráňte bezpečnostný kryt

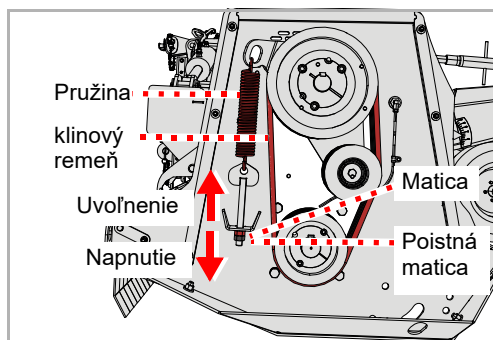

- ▶ Uvoľnite poistnú maticu
- ▶ Maticu otáčajte tak, aby sa napla pružina
- ▶ Prekontrolujte napnutie klinového remeňa
- ▶ Opäť namontujte bezpečnostný kryt

Výmena

Ak sa ukazujú trhliny alebo sú na klinovom remeni iné poškodenia, musí sa klinový remeň vymeniť.

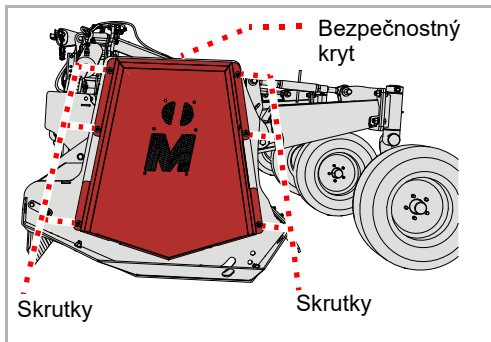

- ▶ Uvoľnite a odstráňte skrutky
- ▶ Odstráňte bezpečnostný kryt

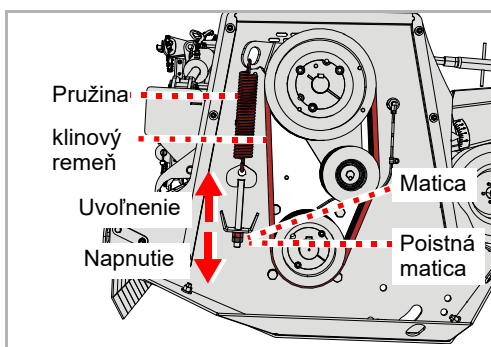

- ▶ Uvoľnite poistnú maticu
 - ▶ Maticu otáčajte tak, aby sa uvoľnila pružina
 - ▶ Odstráňte starý klinový remeň
 - ▶ Nasadte nový klinový remeň
 - ▶ Prekontrolujte správne nasadenie klinových remeňov
 - ▶ Napnite klinové remene
- Odsek »Napnutie«, strana 62

Lyžiny

V prípade potreby



Lyžiny chránia stroj pred priamym kontaktom so zemou. Keď sa včas nevymenia, poškodí sa skriňa stroja.

Zaistenie stroja

Práce sa smú vykonávať iba na stroji zaistenom proti uvedeniu do pohybu a proti spusteniu nadol. Na zaistenie proti spusteniu nadol je možné použiť napríklad schválené a dostatočne dimenzované odstavné nohy.

Ak sa stroj nezaistí proti uvedeniu do pohybu a spusteniu nadol, následkom môžu byť závažné alebo smrteľné nehody.

Lyžina vpravo

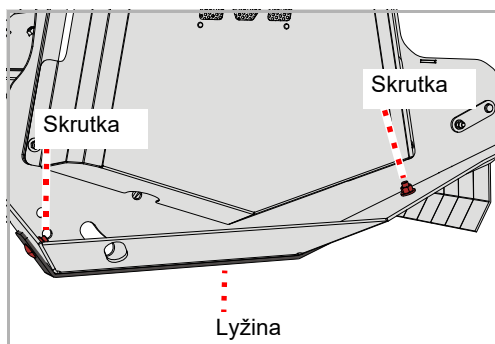

- ▶ Uvoľnite matice, odstráňte skrutky a podložky
- ▶ Odoberte starú lyžinu
- ▶ Nasadte novú lyžinu
- ▶ Nasadte nové skrutky a podložky
- ▶ Skrutky zaistite pomocou nových matíc

Ak sa musí vymeniť aj lyžina na protiahlej strane:

- ▶ Vymeňte aj lyžinu na protiahlej strane

Protiostrie

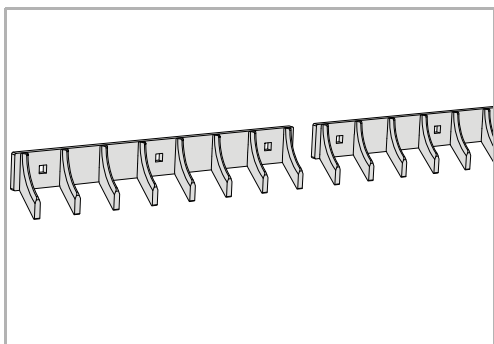

Druhé protiostrie uľahčuje prácu, keď je materiál určený na mulčovanie veľmi dlhý. Tieto privádzajú materiál k nástrojom a dosahuje sa tým lepšie rozdrobovanie.

Rezacia lišta

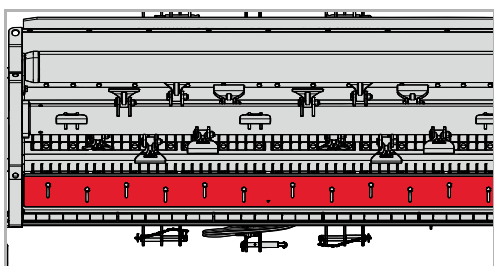

Pomocou rezacej lišty je možné zmeniť stupeň rozdrobovania. Môžete tak stanoviť, ako jemne sa má rozdrobovať materiál.

Dodatočná ochrana

Na použitie stroja v mimoriadne citlivých oblastiach môže byť prospešné použitie dodatočnej ochrany. Dodatočná ochrana sa skladá z reťazového závesu v strede stroja a zadržiavacieho zariadenia pre strany.

Reťazový záves

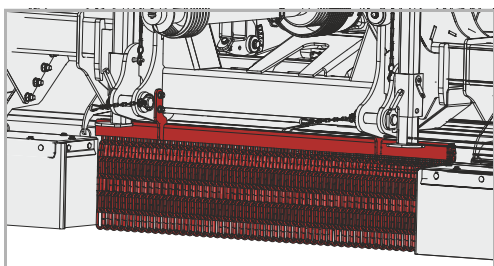

Pomocou reťazového závesu sa veľmi efektívne zadržia cudzie telesá v strede stroja.

Zadržiavacie zariadenie

Zadržiavacie zariadenie sa pripevní pred predným chráničom proti odletujúcim kameňom na oboch stranách stroja.

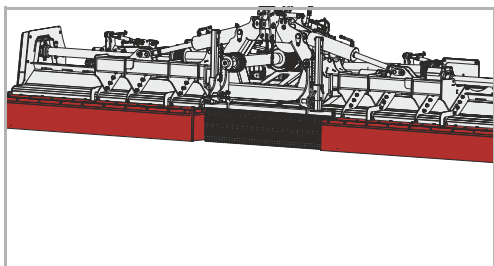

Počítadlo prevádzkových hodín

Elektronické počítadlo prevádzkových hodín zobrazuje skutočný čas prevádzky. Tým je možné presne zaznamenať údaje a použiť ich napríklad pre vyúčtovania.

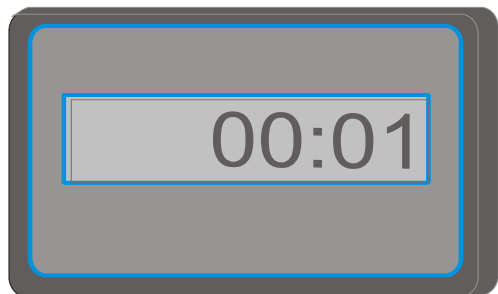

Odstraňovanie porúch

Poruchy je často možné jednoducho a rýchlo odstrániť. Pri problémoch s hydraulikou najskôr prekontrolujte:

- Sú hydraulické hadice správne pripojené?
- Je chybný riadiaci ventil na traktore?
Ak áno, upovedomte vášho predajcu.
- Je chybné hydraulické čerpadlo traktora?
Ak áno, upovedomte vášho predajcu.

Skôr ako budete kontaktovať zákaznícky servis, prekontrolujte, prosím, pomocou nasledujúcich tabuliek, či poruchu nedokážete odstrániť sami.

| Porucha | príčina | pomoc |
|---|---|--|
| Silné vibrácie a veľká tvorba hluku | Nástroje sú opotrebované | Vymeňte nástroje |
| | Chýba jeden alebo viacero nástrojov | Vymeňte nástroje |
| | Nástroje sú poškodené | Vymeňte nástroje |
| | Ložiská rotora sú opotrebované | Ložiská nechajte vymeniť |
| | Cudzie diely sú navinuté okolo rotora, napríklad drôt | Odstráňte cudzie diely |
| | Nástroje sa uvoľnili | Dotiahnite matice na skrutkách |
| | Otáčky vývodového hriadeľa nie sú správne nastavené | Nastavte vhodné otáčky vývodového hriadeľa |
| | Rotor nie je správne vyvážený | Prekontrolujte vyváženie a rotor nechajte eventuálne vyvážiť |
| Rýchle opotrebovanie nástrojov | Nástroje pracujú príliš hlboko | Pracovnú hĺbku nastavte správne |
| Nečistý rez a nejednotné rozdeľovanie posekanej hmoty | Rýchlosť jazdy príliš vysoká | Znížte rýchlosť jazdy |
| | Nástroje pracujú príliš hlboko | Pracovnú hĺbku nastavte správne |
| | Nástroje pracujú príliš vysoko | Pracovnú hĺbku nastavte správne |
| | Klinové remene opotrebované | Vymeňte súpravu klinových remeňov |
| | Klinové remene sú nedostatočne napnuté | Prekontrolujte napnutie klinových remeňov a eventuálne ich dodatočne napnite |
| | Otáčky vývodového hriadeľa traktora sú príliš nízke | Zvýšte otáčky |
| | Nástroje sú opotrebované | Vymeňte nástroje |
| | Stroj nie je paralelne k zemi | Stroj nastavte správne |
| Rotor sa neotáča | Rotor je zablokovaný cudzími telesami | Odstráňte cudzie telesá |
| | Voľný chod na prevodovke je nesprávne namontovaný | Voľnobeh nechajte namontovať správne |

Odstraňovanie porúch

| Porucha | príčina | pomoc |
|--|---|---|
| Kardanový hriadeľ sa otáča, rotor nie | Klinový remeň pretrhnutý | Vymeňte klinový remeň |
| Nezvyčajné zvuky z kardanového hriadeľa | Nedostatočné mazanie | Premažte kardanový hriadeľ |
| Prehriatie prevodovky | Nesprávna špecifikácie oleja | Vymeňte olej a zvolte olej so správnou špecifikáciou |
| | Olej je príliš starý | Vymeňte olej |
| | Výška hladiny oleja je príliš nízka | Olej naplňte po dolnú hranu kontrolného otvoru |
| | Preťaženie stroja | Otáčky udržiavajte v správnom rozsahu, rýchlosť jazdy prispôbte práci, dodržte rozsah výkonu (vyhnite sa príliš silnému porastu alebo príliš hrubým vetvám) |
| Vysoké opotrebovanie klinových remeňov Klinové remene sa pri chode zahrievajú Prenos sily nie je optimálny | Nástroje pracujú príliš hlboko a dotýkajú sa zeme | Pracovnú hĺbku nastavte správne |
| | Remenice nie sú paralelne vyrovnané | Remenice nechajte správne vyrovnať |
| | Klinový remeň je opotrebovaný | Vymeňte klinový remeň |
| | Klinový remeň nie je napnutý | Prekontrolujte napínač |
| Strata oleja na prevodovke alebo na strednom ložisku | Tesniace krúžky sú opotrebované alebo poškodené | Tesniace krúžky nechajte vymeniť |
| Zlomenie hnacích prvkov | Stroj sa náhle rozbehol alebo bol blokován cudzími telesami | Chybný hnací prvok nechajte vymeniť. Stroj nechajte rozbehnúť pomaly. |

Keď stroj jedného dňa doslúži, musí sa riadne zlikvidovať. Dodržiavajte, prosím, aktuálne platné nariadenia o likvidácii.

kovové časti

Všetky konštrukčné diely je možné odovzdať na zhodnotenie starého kovu.

Plastové diely

Všetky plastové diely sú označené a sú recyklovateľné.

Olej

Olej z hydraulického systému zachyťte do vhodnej nádoby a zlikvidujte na mieste zberu starých olejov.

vyhlásenie o súlade so smernicami EÚ

Smernica ES 2006/42/ES

Müthing GmbH & o. KG Soest
Am Silberg 23
D-59494 Soest



vyhlasuje na vlastnú zodpovednosť, že nasledujúci výrobok zodpovedá smernici ES – 2006/42/ES:

MU-M/F Vario a prídavné vybavenie

Výber harmonizovaných noriem:

- DIN EN ISO 4254-1
- DIN EN ISO 4254-12
- EN 13524

Soest, dňa 19. 5. 2016



Christian Jungmann
Konateľ a osoba splnomocnená na zostavovanie technických podkladov

Kópia typového štítku/zápis sériového čísla

Typ stroja:

Pracovná šírka:

Sériové číslo:

Rok výroby:

Bei weiteren Fragen zu Technik und Einsatz Ihres Gerätes stehen Ihnen unsere Mitarbeiter oder unsere Vertriebspartner (siehe www.muething.com) gerne zur Verfügung.

Our employees or sales partners (see www.muething.com) are happy to help should you have any further questions on the technical aspects and use of your implement.

Nos collaborateurs ou nos partenaires commerciaux (voir www.muething.com) sont à votre entière disposition pour toutes questions complémentaires relatives aux caractéristiques techniques ou à l'utilisation de votre engin.

Tanto nuestros empleados como los socios comerciales de la marca (ver www.muething.com) estamos a su disposición para atender cualquier consulta técnica o sobre piezas que pueda tener respecto a su equipo.



Müthing GmbH & Co. KG Soest

Am Silberg 23
59494 Soest

Tel +49 (0) 2921 96510

Fax +49 (0) 2921 73080

soest@muething.com

Müthing GmbH & Co. KG Uffenheim

Am Brunnlein 2
97215 Uffenheim

Tel +49 (0) 9842 98660

Fax +49 (0) 9842 98667

uffenheim@muething.com

WWW.MUETHING.COM