

MANUAL DE EXPLOATARE

RO | Original

MU-M/F Vario

ÎNCEPÂND CU SERIA 2018

EDIȚIA 12.2021

NUMĂR ARTICOL MU-M-F_BA_18_RO_2021-12

Identificarea mașinii

Pentru ca distribuitorul dumneavoastră să vă poată ajuta cât mai rapid posibil, acesta are nevoie de câteva date referitoare la mașina dumneavoastră. Vă rugăm să introduceți datele aici.

Denumire

Lățimea de lucru

greutate

Număr mașinii

Echipamente suplimentare

Adresa distribuitorului

Adresa producătorului

Müthing GmbH & Co. KG Soest
Am Silberg 23
59494 Soest
Germania

Declarație de predare

- Completați această fișă împreună cu distribuitorul.
- Apoi extrageți această fișă din manualul de utilizare și trimiteți-o producătorului în interval de 10 zile de la livrare. Numai astfel intră în vigoare garanția legală începând cu data livrării

Către

Firma Müthing GmbH & Co. KG Soest
Am Silberg 23
59494 Soest
Germania

Am achiziționat mașina desemnată mai jos de la firma Müthing GmbH & Co. KG Soest, și confirm livrarea completă și predarea mașinii, inclusiv a manualului de utilizare și listei pieselor de schimb, precum și instructajul privind operarea cu aparatul cu indicațiile de securitate și de avertizare efectuat de partenerul dumneavoastră de distribuție.

Confirm totodată că am citit și înțeles manualul de utilizare și că sunt de acord cu instrucțiunile conținute în manual. Acest lucru este valabil cu precădere pentru capitolul Securitatea.

Client

Nume		Prenume	
Strada			
Cod poștal		Localitate	
Telefon		Fax	
E-mail		Data	

Mașină

Mașină	MU-	Numărul de serie	
Lățimea de lucru		Reductor	
Atașare fixă		Atașare culisantă	
Anul fabricației		Data livrării	
Livrată de către			

Semnătura clientului

Semnătura și ștampila partenerului de distribuție

Declarație de predare

Declarație de predare – copie

– Această filă rămâne la client în manualul de exploatare

Am achiziționat mașina desemnată mai jos de la firma Müthing GmbH & Co. KG Soest, și confirm livrarea completă și predarea mașinii, inclusiv a manualului de utilizare și listei pieselor de schimb, precum și instructajul privind operarea cu aparatul cu indicațiile de securitate și de avertizare efectuat de partenerul dumneavoastră de distribuție.

Confirm totodată că am citit și înțeles manualul de utilizare și că sunt de acord cu instrucțiunile conținute în manual. Acest lucru este valabil cu precădere pentru capitolul Securitatea.

Client

Nume		Prenume	
Strada			
Cod poștal		Localitate	
Telefon		Fax	
E-mail		Data	

Mașină

Mașină	MU-	Numărul de serie	
Lățimea de lucru		Reductor	
Atașare fixă		Atașare culisantă	
Anul fabricației		Data livrării	
Livrată de către			

Semnătura clientului

Semnătura și ștampila partenerului de distribuție

Declarație de predare – copie

Declarație de predare	3	Parcarea și depozitarea	42
Declarație de predare – copie	5	Parcarea mașinii în condiții de siguranță	42
Referitor la acest manual de exploatare ..	8	Depozitarea mașinii	47
Grupa de persoane vizată	8	Întreținerea curentă	48
Siguranță	8	Pentru securitatea dumneavoastră	48
Instrucțaj	8	Indicații generale	49
Documente conexe	8	Intervale de întreținere curentă și lucrări de reglaj	52
Simboluri	9	Lucrări de lubrifiere	53
Siguranță	10	Arborele articulat	55
Pentru securitatea dumneavoastră	10	Arbore prelungitor	57
Indicatoare de avertizare pentru siguranță	10	Ulei de transmisie	58
Definiții	13	Scule	60
Cine are voie să opereze cu mașina?	13	Curea trapezoidală	61
Cuplarea	14	Tălpi	64
distanța centrului de greutate	15	echipament suplimentar	65
Drumurile publice	17	Contractuțit	65
Punerea în funcțiune	17	Șină de tăiere	65
Decuplarea	19	Apărătoare suplimentară	65
Îngrijirea și întreținerea curentă	19	Contorul orelor de funcționare	66
Alte prescripții	20	Înlăturarea defecțiunilor	67
Familiarizarea cu mașina	21	Eliminarea ca deșeu a mașinii	69
Domeniul de utilizare al mașinii	21	declarație de conformitate CE	70
Caracteristici distinctive ale mașinii	22	Directiva CE	
Notăția ansamblurilor	23	2006/42/CE	70
Date tehnice	24	Chavazzin	71
Livrarea și montajul	26	Notițe	72
Verificarea pachetului de livrare	26		
Atașarea mașinii	27		
Poziție de lucru	27		
Poziție de transport	29		
Arborele articulat	30		
Instalația hidraulică	32		
Instalație electrică	32		
Pregătire	33		
Adâncime de lucru	33		
Șina de tăiere [+]	34		
Deplasarea pe șosea	35		
Bolț	35		
Panouri de avertizare [+]	36		
Transportul fără cuplare	36		
Tocarea de resturi vegetale	37		
Poziție de lucru	37		
Bolț	37		
Lucrare	38		
Curățarea și îngrijirea	41		
Curățarea	41		
Îngrijire	41		

Referitor la acest manual de exploatare

Grupa de persoane vizată

Acest manual de utilizare se adresează fermierilor instruiți și persoanelor care sunt calificate în alt mod pentru activitățile din domeniul agriculturii și care au luat parte la un instructaj privind lucrul cu această mașină.

Siguranță

Înainte de punerea în funcțiune sau montajul mașinii, familiarizați-vă cu conținutul relevant pentru activitatea dumneavoastră al acestui manual de utilizare. Citiți în toate cazurile indicațiile de securitate de la capitolul „Securitatea” și aveți în vedere indicațiile de avertizare de la fiecare capitol. Astfel obțineți rezultate optime în muncă și lucrați fără riscuri.

În calitate de angajator

Instruiți personalul înainte de prima punere în funcțiune a mașinii cu privire la lucrul fără riscuri cu mașina. Persoanele neinstruite sau neautorizate nu au voie să utilizeze mașina.

Dintr-un instructaj face parte:

- Verificarea premiselor pentru lucrul fără riscuri cu mașina, la personal.
- Înmânarea manualului de utilizare și a documentelor conexe relevante sau un instructaj intensiv, care cuprinde în special lucrul fără riscuri cu mașina.

Instructaje regulate

Instruiți personalul regulat, însă cel puțin o dată pe an, referitor la măsurile de comportament fundamentale privind lucrul fără riscuri cu mașina.

Instructaj

Distribuitorul dumneavoastră vă face un instructaj referitor la operarea, funcționarea fără riscuri și îngrijirea mașinii. Fără instructaj, punerea în funcțiune este interzisă.

Documente conexe

Pe lângă acest manual de utilizare, mai există alte documente care sunt componentă integrantă a mașinii:

declarație de conformitate CE	Componentă integrantă a acestui manual de exploatare → Capitolul »declarație de conformitate CE«, pagina 70
Lista pieselor de schimb	Componentă integrantă a pachetului de livrare cu această mașină
Manualul de utilizare al arborelui articulat	Componentă integrantă a pachetului de livrare cu această mașină

Referitor la acest manual de exploatare

Simboluri

Pentru a sistematiza vizual textul, am utilizat diverse simboluri. Acestea sunt prezentate explicit în cele ce urmează:

- Un punct se află la enumerări
- ▶ Un triunghi se află înainte de activitățile pe care trebuie să le executați

→ O săgeată indică trimiteri la alte fragmente de text

[+] Un semn Plus indică faptul că este vorba de un echipament suplimentar, care nu este conținut în varianta standard.

Pictograme

Alături utilizăm pictograme care vă ajută la găsirea fragmentelor de text:



Triunghiul de avertizare semnalează indicații de avertizare. În caz de nerespectare, consecințele pot fi:

- Vătămări medii până la grave
- Vătămări mortale

Indicațiile de avertizare sunt atribuite diverselor acțiuni, înainte de executarea cărora este importantă respectarea indicațiilor de avertizare.

La capitolul »Siguranță« găsiți suplimentar indicații de securitate care nu pot fi atribuite unor anumite acțiuni, însă care sporesc siguranța acțiunilor dumneavoastră în diferite situații.



Aici primiți indicații importante referitoare la mașină. În caz de nerespectare, consecințele pot fi:

- Erori grosolane în funcționarea mașinii
- avarierea mașinii



Acest simbol semnalează informații, sfaturi utile și indicații referitoare la operare.



Acest simbol semnalează sfaturi utile la lucrările de montaj sau lucrările de reglaj.



Acest simbol semnalează exemple care servesc unei mai bune înțelegeri.

Fragmentele de text care se referă numai la mașini individuale sau la condiții, sunt evidențiate colorat. După evidențiere, textul este valabil din nou pentru toate mașinile. De exemplu:

Numai pentru MU-Farmer/S cu instalație de frânare cu aer comprimat

- ▶ Racordați furtunurile de frână
- ▶ Racordați furtunurile hidraulice

Semnificația pictogramelor de securitate



Citiți și respectați manualul de utilizare

Punerea în funcțiune este permisă numai dacă în prealabil a fost citit și înțeles manualul de utilizare. Acest lucru este valabil în special pentru indicațiile de securitate.



Nu staționați între tractor și mașină

Staționarea între tractor și mașină este interzisă în special la cuplarea și decuplarea cu motorul în funcțiune. Tractorul trebuie asigurat suplimentar împotriva rulării necontrolate.



Transportul persoanelor pe mașină este interzis

Consecințele pot fi vătămări grave sau mortale.



Precauție în cazul lichidului hidraulic care iese

Nu căutați punctele de scurgere fără protecție. Jeturile fine de ulei pot pătrunde cu presiune înaltă în ochi și piele. Aveți în vedere indicațiile de securitate corespunzătoare din manualul de exploatare.



Nu înlăturați dispozitivele de protecție

Nu deschideți și nu înlăturați dispozitivele de protecție cu motorul tractorului în funcțiune. Nu exploatați mașina niciodată fără dispozitiv de protecție.



Precauție pericol de angrenare în mașină

În caz de manevrare improprie există pericol de angrenare în mașină la arborele articulat.



Inele de sarcină

Ridicați mașina numai în locurile marcate cu mijloace de ridicare a sarcinilor.



Piese ale mașinii aflate în rotație și care se mișcă din inerție

Aproiați-vă de mașină abia după ce toate piesele mașinii se află în repaus.



Pericol provocat de obiectele aruncate afară

Pe parcursul lucrului, de mașină pot fi prinse obiecte, de exemplu, pietre, care pot fi proiectate în exterior. Staționarea persoanelor în zona periculoasă este interzisă.



Pericol provocat de piesele mobile ale mașinii

Pe parcursul lucrului, staționarea persoanelor în zona periculoasă este interzisă.



Precauție pericol de răsturnare

Mașina sau piesele se pot răsturna. Înainte de staționarea în zona periculoasă aplicați reazeme de siguranță. La decuplare, utilizați reazemele prevăzute și depuneți pe o suprafață portantă fermă.



Nu staționați în raza de pivotare

În raza de pivotare există pericol acut de vătămare cauzat de piesele pivotante sau rabatabile ale mașinii.



Acordați atenție turației prizei de putere

Racordați arborele articulat la o priză de putere cu o turație adecvată. Pe parcursul tuturor lucrărilor de la mașină, deconectați prizele de putere.



Corecți strângerea șuruburilor

După primele ore de funcționare și în funcție de necesar, trebuie verificate toate șuruburile și eventual corectată strângerea. Din cauza vibrațiilor îmbinările filetate se pot slăbi.

Definiții

La toate indicațiile de direcție pornim de la mașină în sensul de deplasare:

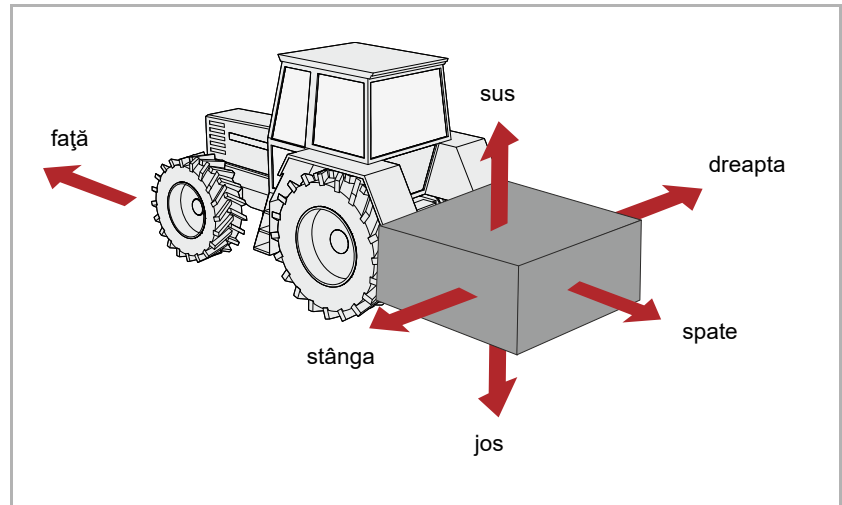

Cine are voie să opereze cu mașina?

Numai persoane calificate

Operarea, întreținerea sau repararea mașinii este permisă numai persoanelor care sunt calificate în acest sens și care s-au informat cu privire la pericolele care apar la lucrul cu mașina. Aceste persoane posedă de regulă o instruire în domeniul agricol sau au fost pregătiți intensiv într-un mod comparabil.

Cuplarea

Pericol major de vătămare

La cuplarea mașinii la tractor există pericol major de vătămare. De aceea:

- Cuplați mașina numai cu trenul de rulare pentru șosele ridicat
- Asigurați tractorul împotriva rulării necontrolate
- Categoria tractorului și mașinii trebuie să fie identică
- La cuplare, nu staționați niciodată între tractor și mașină
- Acționați lent și cu precauție vinciul în trei puncte

În caz de nerespectare, consecințele pot fi vătămări grave sau mortale.

Realizați racordurile electrice după atașare

Când montați instalația de iluminare, alimentarea electrică spre tractor nu are voie să fie racordată. Sunt posibile scurtcircuitate și deteriorări la blocul electronic.

Racordați echipamentul hidraulic numai în stare depresurizată

Racordați furtunurile hidraulice la sistemul hidraulic al tractorului, numai dacă instalația hidraulică pe partea tractorului și pe partea mașinii este depresurizată. O instalație hidraulică aflată sub presiune poate declanșa mișcări imprevizibile la mașină.

Presiune înaltă în instalația hidraulică

Instalația hidraulică se află sub presiune înaltă. Verificați regulat toate conductele, furtunurile și îmbinările filetate referitor la neetanșeități și la deteriorări vizibile pe exterior. La căutarea locurilor de scurgere utilizați numai mijloace ajutoare adecvate. Înlăturați imediat deteriorările. Uleiul improșcat în afară poate provoca vătămări și incendii. În caz de vătămări adresați-vă imediat medicului.

Marcajul colorat al furtunurilor hidraulice

Pentru a evita o operare greșită, trebuie ca prizele și fișele legăturii hidraulice dintre tractor și mașină să fie marcate colorat. Furtunurile hidraulice racordate greșit pot declanșa mișcări imprevizibile la mașină.

distanța centrului de greutate

Date

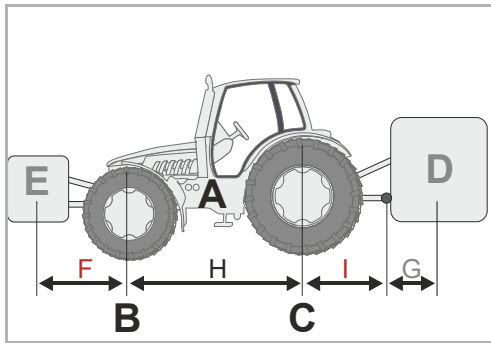

Aveți în vedere masa totală, sarcinile pe osii, capacitatea portantă a anvelopelor și balastarea minimă

Atașarea frontală sau posterioară a mașinilor nu trebuie să ducă la depășirea greutății totale permise, sarcinilor permise pe axe și capacității portante permise a anvelopelor vehiculului portant. Pentru menținerea capacității de direcționare, osia din față trebuie să fie încărcată cu cel puțin 20 % din masa proprie a vehiculului portant.

Puteți calcula:

- Greutate totală
- Sarcinile pe osii
- Balastarea minimă

Pentru calcul aveți nevoie de anumite date din următoarele documente și de rezultatele măsurătorilor:

- Manualul de utilizare al vehiculului portant
- Acest manual de utilizare
- Rezultatele măsurătorilor de la vehiculul portant și mașina atașată

Date din manualul de utilizare al vehiculului portant:

- (A) Masa proprie
- (B) Sarcina pe osia din față
- (C) Sarcina pe osia din spate
- (H) Ampatamentul vehiculului portant

Vă rugăm să mai țineți cont de exemplu de masa apei din anvelope, masa echipamentelor suplimentare și altele asemănătoare.

Date din acest manual de exploatare:

- (D) Masa totală a mașinii la atașarea posterioară, la mașinile remorcate sarcina de reazem
- (E) Masa totală a mașinii la atașarea frontală
- (G) Distanța dintre centrul articulației tiranților laterali și centrul de greutate al mașinii la atașarea posterioară. La mașinile remorcate $G=0$.

Date pe care le determinați prin măsurări:

- (F) Distanța dintre centrul de greutate al mașinii la atașarea frontală și centrul osiei din față
- (I) Distanța dintre centrul axei din spate și centrul bielei barei de ghidare inferioare. În cazul mașinilor atașate între centrul axei din spate și centrul cârligului de remorcare sau bielei de remorcare

Mod de calcul

Valorile determinate pot fi introduse acum în formule.

Balastarea cu greutăți frontale

Calculul **balastării cu greutăți frontale** la mașinile atașate posterior.

$$\text{Contragreutate frontală în kg} = \frac{D \times (I + G) - (B \times H) + (0,2 \times A \times H)}{F + H}$$

Balastarea cu greutăți posterioare

Calculul **balastării cu greutăți posterioare** la mașinile atașate frontal.

$$\text{Contragreutate posterioară în kg} = \frac{(E \times F) - (C \times H) + (0,45 \times A \times H)}{H + I + G}$$

Sarcina pe osia din față

Calculul **sarcinii efective pe osia din față**

$$\text{Sarcina pe osia din față în kg} = \frac{E \times (F + H) + (B \times H) - D \times (I + G)}{H}$$

Greutate totală

Calculul **masei totale efective**

$$\text{Masa totală} = E + A + D$$

Încărcarea pe osia spate

Calculul **sarcinii efective pe osia din spate**

Sarcina pe osia din spate în kg = masa totală efectivă – sarcina efectivă pe osia din față

Capacitatea portantă a anvelopelor

Datele referitoare la capacitatea portantă a anvelopelor pentru anvelopele din față și din spate se găsesc în documentațiile producătorului de anvelope.

- Capacitatea portantă a anvelopelor din față rezultă la două anvelope din capacitatea portantă dublă admisibilă a anvelopelor pentru o anvelopă din față.
- Capacitatea portantă a anvelopelor din spate rezultă la două anvelope din capacitatea portantă dublă admisibilă a anvelopelor pentru o anvelopă din spate.

Evaluare

Verificați dacă sunt îndeplinite condițiile următoare:

- Sarcina efectivă pe axa din spate este mai mică decât sarcina permisă pe axa din spate specificată în manualul de utilizare a vehiculului portant
- Greutatea totală efectivă este mai mică decât greutatea totală permisă specificată în manualul de utilizare a vehiculului portant
- Suma capacității portante admisibile a anvelopelor roților din spate este mai mare decât sarcina efectivă pe axa din spate
- Suma capacității portante permise a anvelopelor roților din față este mai mare decât sarcina efectivă pe axa din față

Dacă sunt îndeplinite toate condițiile, mașina poate fi atașată la acest vehicul portant.



Pe un cântar de vehicule suficient de mare, puteți determina prin cântărire greutatea totală, sarcina pe axa din spate și sarcina pe axa din față.

Drumurile publice

Aveți în vedere ca starea să fie reglementară pentru circulația publică

Dacă vă deplasați cu mașina pe drumuri de circulație publică, mașina trebuie să corespundă regulilor de circulație actuale. În această categorie intră de exemplu:

- Montarea dispozitivelor de iluminare, dispozitivelor de avertizare și dispozitivelor de protecție
- Respectarea lățimilor și greutateților de transport admisibile, sarcinilor pe axe, capacității portante a anvelopelor și greutateților totale

În caz de nerespectare a regulilor de circulație sunt răspunzători conducătorul și deținătorul autovehiculului.

Închideți robinetele cu bilă

Dacă există robinete cu bilă la conductele hidraulice sau la cilindrii trenului de rulare, robinetele cu bilă trebuie închise în vederea deplasării pe drumuri publice. În caz contrar, prin acționarea involuntară a unităților de comandă din tractor se pot declanșa mișcări la mașină. Consecințele pot fi accidente sau prejudicii la mașină.

Verificați cablurile de declanșare la cuplajele rapide

Cablurile de declanșare trebuie să atârne liber și nu au voie să declanșeze în poziția de jos. În caz contrar, mașinile atașate se pot desprinde automat din cuplajul în trei puncte.

Transportul persoanelor pe mașină este interzis

Nu transportați niciodată persoane sau obiecte pe mașină. Transportul persoanelor pe mașină pune în pericol viața și este strict interzis.

Luați în considerare caracteristica de deplasare și de frânare modificată

Din cauza mașinii atașate se modifică caracteristica de deplasare și de frânare. În special la deplasarea în curbe țineți cont de ieșirea din consolă și de masa de rotație a mașinii. Un stil de conducere neadaptat poate duce la accidente.

Deplasați-vă cu viteză adaptată

Adaptați întotdeauna viteza de deplasare la condițiile de drum. În cazul unor condiții de drum nesatisfăcătoare și la viteze prea mari pot apărea forțe foarte mari care solicită puternic sau suprasolicită tractorul și mașina. Deplasarea cu viteză neadaptată poate provoca deteriorări asupra mașinii și accidente.

Prima punere în funcțiune numai după instructaj

Prima punere în funcțiune a mașinii este permisă numai după un instructaj efectuat de angajații partenerilor de distribuție, reprezentanții firmei sau angajații producătorului. În cazul unei puneri în funcțiune fără instructaj, prin operarea greșită pot fi provocate deteriorări la mașină sau se pot produce accidente.

Acordați atenție stării tehnice impecabile

Puneți mașina în funcțiune numai în stare tehnică impecabilă. Verificați în acest sens înainte de utilizare toate componentele importante și schimbați componentele defecte. Componentele defecte pot provoca prejudicii materiale și vătămări de persoane.

Punerea în funcțiune

Nu înlăturați dispozitivele de protecție

Înlăturarea sau ocolirea dispozitivelor de protecție este interzisă. Înainte de utilizare, verificați toate dispozitivele de protecție. Piese neprotejate ale mașinii pot provoca vătămări grave sau mortale.

Transportul persoanelor pe mașină este interzis

Nu transportați niciodată persoane sau obiecte pe mașină. Transportul persoanelor pe mașină pune în pericol viața și este strict interzis.

Înălțimea mașinii și liniile electrice aeriene

Dacă la închiderea prin rabatare și deschiderea prin rabatare se depășește înălțimea de 4,00 m, nu rabatați mașina în niciun caz în apropierea liniilor electrice aeriene parcurse de curent! Tensiunea se poate transmite. Dacă mașina a atins o linie electrică aeriană parcursă de curent:

- Nu părăsiți cabina tractorului
- Nu atingeți piesele metalice de la tractor
- Nu realizați o legătură cu conductibilitate către pământ
- Avertizați persoanele să nu se apropie de tractor sau de mașină
- Așteptați ajutor din partea forțelor de salvare profesionale, deoarece linia electrică aeriană parcursă de curent trebuie deconectată mai întâi

De asemenea, nu vă urcați niciodată pe mașină sub linii electrice aeriene parcurse de curent. Tensiunea se poate transmite și fără atingere directă.

Verificați zona periculoasă

Zona periculoasă din fața și din spatele mașinii este de 30. Verificați zona periculoasă a mașinii înainte de pornire, deschiderea prin rabatare, punerea în funcțiune și pe parcursul funcționării. Acordați atenție unei vizibilități suficiente. Porniți numai dacă nu se află persoane sau obiecte în zona periculoasă.

În condiții nefavorabile pot fi aruncate obiecte cu viteză mare din mașină. Înainte de punerea în funcțiune, în zona periculoasă în special din fața și din spatele mașinii nu trebuie să se afle persoane, animale sau obiecte.

Utilizarea mașinii fără verificarea zonei periculoase poate duce la accidente grave sau mortale.

Corecți strângerea șuruburilor și piulițelor

Verificați regulat stabilitatea șuruburilor și piulițelor și, dacă este necesar, corecți strângerea. În urma funcționării, șuruburile se pot slăbi neobservat. Consecințele pot fi prejudicii la mașină sau accidente.

Comportamentul în caz de defecțiuni

În caz de disfuncționalități opriți și asigurați imediat mașina. Înlăturați imediat defecțiunea sau însărcinați un atelier de specialitate. Exploatarea în continuare a mașinii poate provoca prejudicii la mașină sau accidente.

Decuplarea

Pericol major de vătămare

La decuplarea mașinii de la tractor există pericol major de vătămare. De aceea:

- Asigurați tractorul împotriva rulării necontrolate
- La decuplare, nu staționați niciodată între tractor și mașină
- Acționați lent și cu precauție vinciul în trei puncte
- Aveți în vedere o suprafață de parcare plană și sigură pentru mașină
- Decuplați furtunurile hidraulice numai dacă instalația hidraulică pe partea tractorului și pe partea mașinii este depresurizată

În caz de nerespectare, consecințele pot fi vătămări grave sau mortale.

Îngrijirea și întreținerea curentă

Respectați intervalele de îngrijire și intervalele de întreținere curentă

Respectați termenele prescrise și indicate în manualul de utilizare pentru verificările sau inspecțiile periodice. În caz de nerespectare a termenelor, consecințele pot fi prejudicii la mașină, o calitate nesatisfăcătoare a lucrării sau accidente.

Utilizați piese de schimb cu aceleași proprietăți

Multe componente posedă proprietăți speciale care sunt decisive pentru stabilitatea și funcționarea mașinii.

La schimbarea componentelor trebuie să fie asigurate dimensiunile, rezistența mecanică și calitatea materialului. Noi recomandăm numai utilizarea pieselor de schimb originale.

În cazul utilizării pieselor de schimb care nu corespund cerințelor, consecințele pot fi prejudicii la mașină sau un randament nesatisfăcător.

La toate lucrările de îngrijire și lucrările de întreținere curentă:

- Deconectați priza de putere
- Depresurizați instalația hidraulică
- Decuplați tractorul pe cât posibil
- Acordați atenție stabilității mașinii, după caz, rezemați-o suplimentar
- Nu utilizați piesele mașinii ca mijloace de urcare, cu utilizați mijloace de urcare conforme cu normele de protecție a muncii
- Asigurați mașina împotriva rulării necontrolate
- Nu atingeți în niciun caz cureaua trapezoidală în funcțiune

Numai prin respectarea acestor prescripții este asigurat lucrul fără riscuri pe parcursul lucrărilor de îngrijire sau lucrărilor de întreținere curentă.

Înterupeți alimentarea electrică

Înainte de lucrările la instalația electrică, separați-o de alimentarea electrică. Instalațiile aflate sub curent pot provoca prejudicii materiale și vătămări de persoane.

Schimbați furtunurile hidraulice

Schimbați furtunurile hidraulice la fiecare șase ani. Furtunurile hidraulice îmbătrânesc și fără deteriorări vizibile. Conductele hidraulice defecte pot provoca vătămări grave sau mortale.

Precauție la curățarea cu curățătorul de înaltă presiune

Mașina poate fi curățată cu apă sau jet de aburi. Curățați lagărele, suflanta, cutia de distribuție a semnalelor, piesele din plastic și furtunurile hidraulice numai cu presiune redusă. O presiune prea ridicată poate provoca prejudicii la aceste piese.

Înainte de lucrările de sudură debransați bateria și alternatorul

Înainte de lucrările electrice de sudură la mașina atașată, debransați bateria tractorului și alternatorul. Astfel evitați prejudiciile la instalația electrică.

Strângeți ferm îmbinările filetate

După lucrările de îngrijire și lucrările de întreținere curentă, strângeți din nou ferm îmbinările filetate desfăcute. Din cauza îmbinărilor filetate slăbite, șuruburile se pot desface neobservat pe parcursul lucrului și astfel se pot desprinde piese de la mașină. Consecințele pot fi vătămări grave de persoane sau prejudicii materiale.

Alte prescripții

Respectați prescripțiile

Vă rugăm să aveți în vedere pe lângă aceste indicații de securitate:

- Prescripțiile de prevenire a accidentelor
- Reglementările general valabile de securitate tehnică, de medicina muncii și de circulație pe drumurile publice
- Indicațiile din acest manual de exploatare
- Prescripții de exploatare, prescripții de întreținere curentă și prescripții de întreținere generală

Acest capitol conține date generale referitoare la mașina dumneavoastră, precum și informații privind:

- domeniul de utilizare
- Caracteristicile distinctive
- Notăția ansamblurilor
- Date tehnice

Domeniul de utilizare al mașinii

În funcție de dotarea cu scule, mașina poate fi utilizată numai în scopul respectiv în agricultură sau alte domenii asemănătoare.

Sculă	Scopul
Bătător cu ciocănele	Tăierea ierbii, altor vegetații sau retezări până la un diametru maxim de 5 cm.

Deoarece condițiile de utilizare sunt foarte diferite, utilizatorul trebuie să acorde o atenție specială limitelor de putere ale mașinii. Dacă apar indicii de suprasarcină, mașina trebuie oprită imediat.

Utilizarea conformă cu destinația

Mașina poate fi utilizată numai pentru lucrările prevăzute și descrise în acest manual de utilizare. Utilizarea în alte scopuri sau în scopuri suplimentare față de cele prevăzute este considerată neconformă cu destinația.

Exemple pentru o utilizare neconformă cu destinația:

- Transportul persoanelor sau obiectelor
- Mărunțirea altor produse decât cele menționate sau cu conformație asemănătoare

→ »Domeniul de utilizare al mașinii«

- Transmiterea forței la alte obiecte
- cu utilaj atașat anterior
- Adâncimi de lucru la o distanță față de sol sub 11
- Orice fel de prelucrare a solului
- Utilizarea mașinii într-o poziție în care sculele nu sunt orientate spre sol, de exemplu în poziție verticală

Pentru prejudiciile rezultate în urma utilizării neconforme cu destinația, producătorul și distribuitorul nu își asumă nicio răspundere. Riscul este în totalitate al utilizatorului.

Familiarizarea cu mașina

Caracteristici distinctive ale mașinii

Carcasă robustă cu o formă optimizată

Carcasa este deosebit de robustă și prezintă o formă optimizată pentru utilizarea dură.

transmiterea forței

Transmiterea forței la o transmisie se realizează printr-un arbore articulat. De acolo, rotorul este acționat prin curele trapezoidale.

Sisteme de fixare în lagăre a rotorului aflate la interior

Sistemul de fixare în lagăre a rotorului aflat la interior previne murdărirea și diminuează uzura.

Scule

Uneltele sunt realizate din materiale de mare calitate. În combinație cu barele de tocare scurtă se obține o mărunțire optimă.

Siguranță

Pentru ca să lucrați cât mai sigur posibil cu mașina, am construit-o conform prescripțiilor UE. Mașina dispune de marcajul de conformitate CE.

Notația ansamblurilor

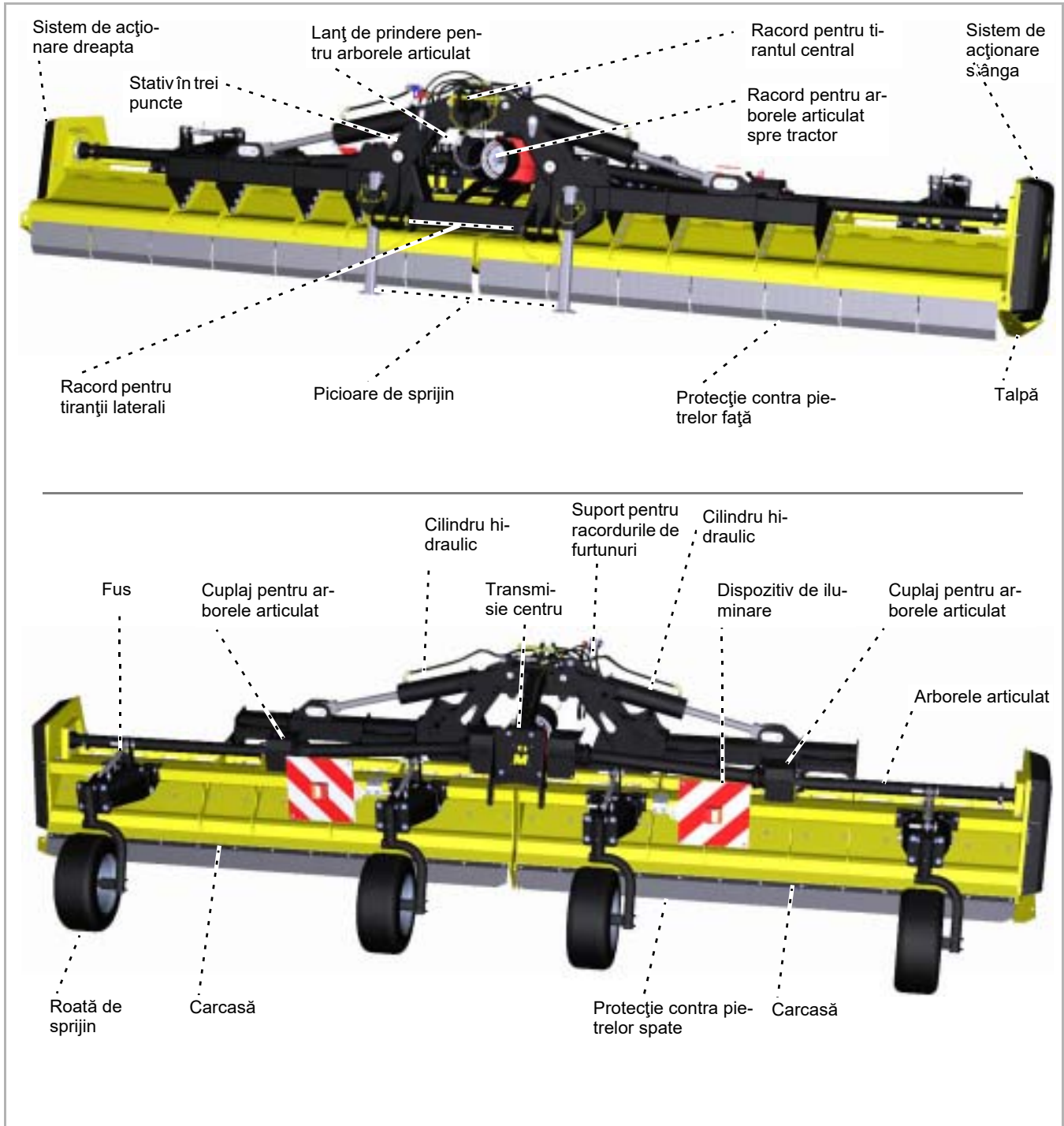

Familiarizarea cu mașina

Date tehnice

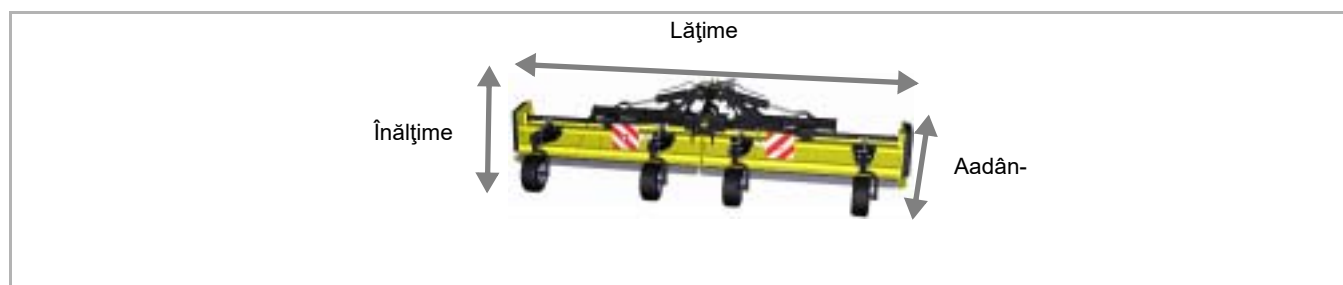

	MU-M/F Vario
Înălțime (m)	
În poziția de lucru	1,30
În poziția de transport	3,25
Lățime (m)	
În poziția de lucru	6,35
În poziția de transport	2,50
Adâncimea (m)	
În poziția de lucru	2,35
În poziția de transport	2,35
Lățimea de lucru (m)	
În poziția de lucru	6,00
Masa totală (kg)	
În funcție de dotare, aproximativ	2930
Distanța centrului de greutate (cota G)	
În funcție de dotare, aproximativ	730
Viteza de rotație a rotorului (rot/min)	
Priza de putere 1000 rot/min	2490
Puterea necesară (kW)	
Cel puțin	140
Maxim admisibil	250
Greutatea tractorului (kg)	
Cel puțin	6000
Adâncimea de lucru (mm)	
Reglabil	11-285
Numărul de scule	
Ciocan M	52
Lubrifianti	
Ulei de transmisie	SAE 90 EP
ulei hidraulic	SAE 90 EP
Dezvoltare de zgomot (dbA)	
La postul de lucru	70

Familiarizarea cu mașina

	MU-M/F Vario
categorie	
Categoria tiranților laterali	II și III
Vopsele cu lac	
Galben	RAL 1007
Negru	RAL 9005
Arborele articulată	
Tipul	GE2502

Verificarea pachetului de livrare

Mașina se livrează complet montată. Dacă există piese nemontate, vă rugăm să vă adresați distribuitorului dumneavoastră.



Nu efectuați dumneavoastră montajul

Nu efectuați dumneavoastră montajul, deoarece condițiile necesare pentru starea conform prescripțiilor a mașinii sunt:

- Respectarea succesiunii pașilor de lucru
- Respectarea toleranțelor și cuplurilor

Montajul executat defectuos poate provoca prejudicii la mașină sau duce la rezultate nesatisfăcătoare ale lucrului.



Piese lipsă sau deteriorate în urma transportului trebuie reclamate imediat la distribuitorul dumneavoastră, la importator sau la producător.



Pericol major de vătămare

La cuplarea mașinii la tractor există pericol major de vătămare. De aceea:

- Asigurați tractorul împotriva rulării necontrolate
- Categoriile tractorului și mașinii trebuie să fie identice
- La cuplare, nu staționați niciodată între tractor și mașină
- Acționați lent și cu precauție vinciul în trei puncte

În caz de nerespectare, consecințele pot fi vătămări grave sau mortale.



Atașați mașina numai la partea din spate

Atașarea mașinii este permisă numai la partea din spate a tractorului. În cazul atașării frontale, mașina se poate deteriora

Mașina se poate parca în poziția de lucru sau în poziția de transport.

Poziție de lucru

Cuplarea la tractor

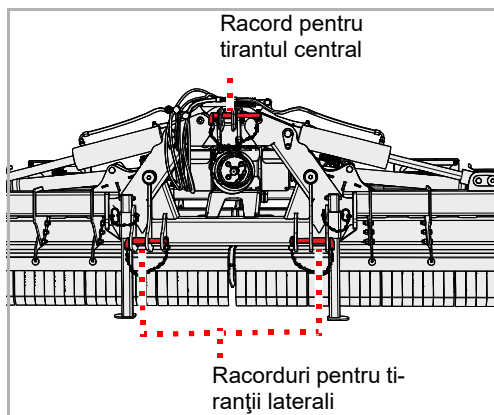
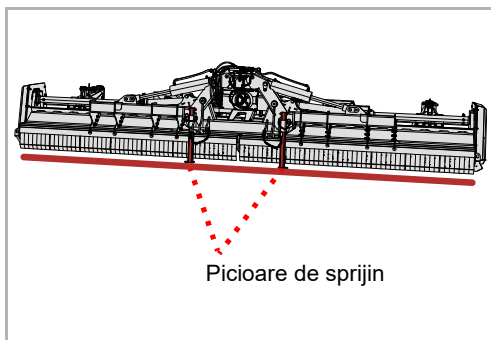

- ▶ Verificați dacă mașina a fost parcată în siguranță. Picioarele de sprijin față sunt coborâte și carcasa mașinii deschisă prin rabatare este așezată pe sol.
- Capitolul »Parcarea și depozitarea«, paragraful »Parcarea mașinii în condiții de siguranță«, pagina 42

Dacă mașina nu este parcată în siguranță:

- ▶ Asigurați mașina cu un dispozitiv de ridicare adecvat și aduceți-o în poziția corectă
- ▶ Reglați cei doi tiranți laterali de la tractor la aceeași înălțime
- ▶ Racordați tiranții laterali corespunzător categoriei tractorului și asigurați cu bolțul și șplintul cu inel rabatabil
- ▶ Racordați tirantul central corespunzător categoriei tractorului și asigurați cu bolțul și șplintul cu inel rabatabil

Atașarea mașinii

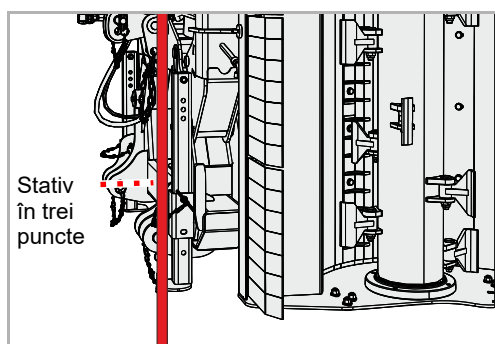
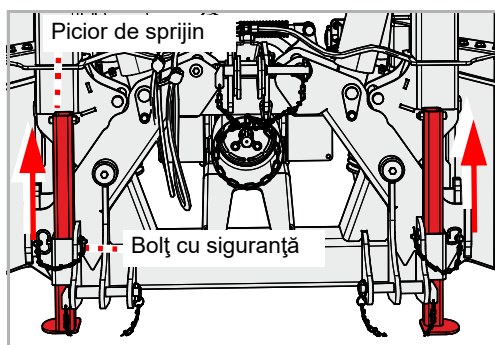

- ▶ Ridicați ușor mașina
 - ▶ Desfaceți siguranța de la bolț și extrageți bolțul la piciorul de sprijin
 - ▶ Împingeți în sus piciorul de sprijin și fixați-l în poziția superioară cu bolțul
 - ▶ Asigurați bolțul
 - ▶ Împingeți în sus al doilea picior de sprijin
 - ▶ Reglați tiranții laterali astfel încât mașina să aibă un joc redus spre dreapta sau stânga
-
- ▶ Reglați tirantul central astfel încât stativul în trei puncte să fie în poziție verticală

Poziție de transport

Cuplarea la tractor

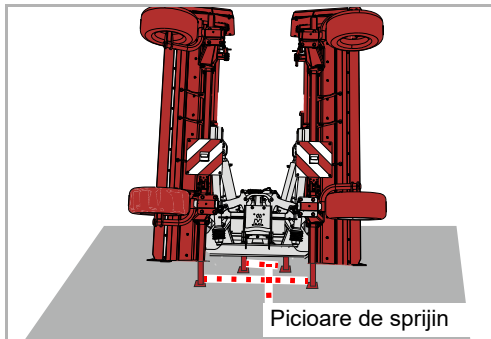

- ▶ Verificați dacă mașina a fost parcată în siguranță. Picioarele de sprijin față și spate sunt coborâte și mașina este parcată în siguranță pe un teren ferm.

→ Capitolul »Parcarea și depozitarea«, paragraful »Parcarea mașinii în condiții de siguranță«, pagina 42

Dacă mașina nu este parcată în siguranță:

- ▶ Asigurați mașina cu un dispozitiv de ridicare adecvat și aduceți-o în poziția corectă

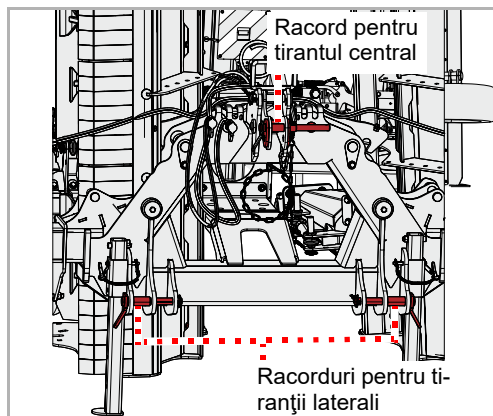

- ▶ Reglați cei doi tiranți laterali de la tractor la aceeași înălțime
- ▶ Racordați tiranții laterali corespunzător categoriei tractorului și asigurați cu bolțul și șplintul cu inel rabatabil
- ▶ Racordați tirantul central corespunzător categoriei tractorului și asigurați cu bolțul și șplintul cu inel rabatabil

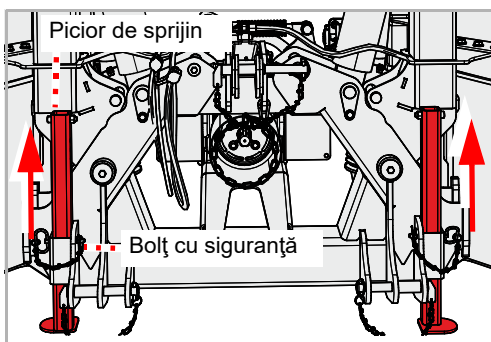

- ▶ Ridicați ușor mașina
- ▶ Desfaceți siguranța de la bolț și extrageți bolțul la piciorul de sprijin
- ▶ Împingeți în sus piciorul de sprijin și fixați-l în poziția superioară cu bolțul
- ▶ Asigurați bolțul
- ▶ Împingeți în sus al doilea picior de sprijin



Împingeți picioarele de sprijin în poziția superioară

Împingeți picioarele de sprijin față și spate în poziția superioară.

Picioarele de sprijin aflate în poziția inferioară deteriorează mașina la deschiderea prin rabatare.

- ▶ Împingeți picioarele de sprijin spate de asemenea în sus
- ▶ Reglați tiranții laterali astfel încât mașina să aibă un joc redus spre dreapta sau stânga
- ▶ Reglați tirantul central astfel încât stativul în trei puncte să fie în poziție verticală

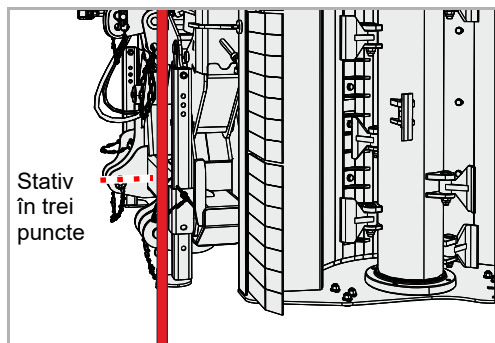

Arborele articulat

Arborele articulat a fost adaptat de distribuitorul dumneavoastră la tractorul dumneavoastră.

Racordul la mașină

De regulă, arborele articulat este deja racordat la mașină. În cazul schimbării arborelui articulat sau după lucrări de întreținere curentă la arborele articulat este necesară racordarea la mașină.

- ▶ Curățați și gresați riguros arborele articulat și racordul de la mașină
- ▶ Împingeți arborele articulat pe racordul de la mașină și urmăriți fixarea în poziție a șplintului de siguranță la arborele articulat

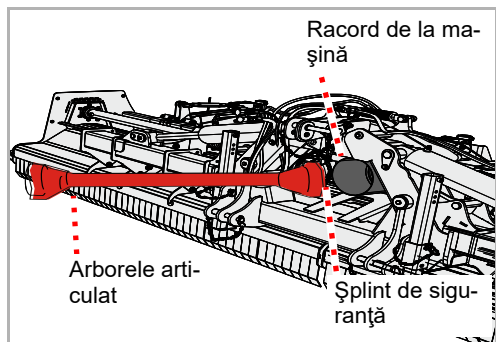

Racordul la tractor



În cazul schimbării tractorului trebuie verificată lungimea corectă a arborelui articulat. La verificarea arborelui articulat este deosebit de importantă suprapunerea rămasă a celor două jumătăți de arbore articulat în poziția în care arborele articulat este despărțit la maxim prin tragere.

În cazul schimbării tractorului trebuie să verificați potrivirea arborelui articulat pentru acest tractor și eventual să schimbați arborele articulat și să dispuneți adaptarea acestuia într-un atelier de specialitate calificat.

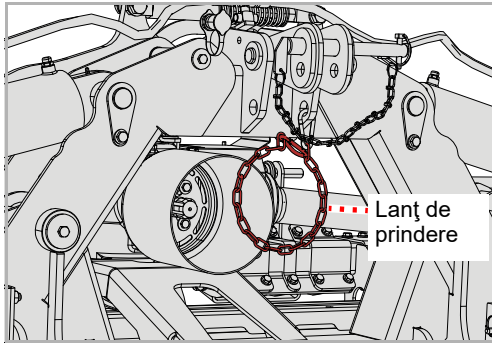

- ▶ Țineți ferm arborele articulat și deschideți lanțul de prindere
- ▶ Poziționați arborele articulat în lateral și închideți din nou lanțul de prindere



Nu depuneți arborele articulat atașat în lanțul de prindere

Arborele articulat atașat nu are voie să fie așezat pe lanțul de prindere.

În timpul deplasărilor pe drumuri publice sau în cazul acționării tirantului lateral, arborele articulat așezat pe lanțul de prindere se va deteriora.

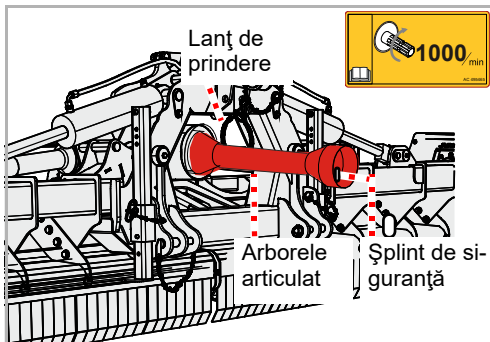

- ▶ Racordați arborele articulat la priza de putere a tractorului și urmăriți fixarea în poziție a șplintului de siguranță de la arborele articulat
- ▶ Acroșați din nou lanțul de prindere. Arborele articulat nu mai are voie să fie așezat pe lanțul de prindere.

Atașarea mașinii

Instalația hidraulică

Pot fi controlate următoarele funcții:

Modul de funcționare	Culoarea capacului anti-praf
Deschideți siguranța pentru transport	Albastru
Rabatați mașina în poziția de lucru sau în poziția de transport	Roșu

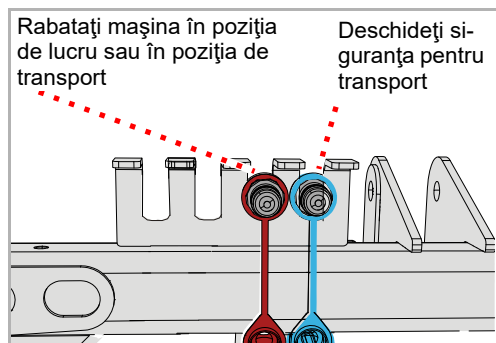

- ▶ Racordați furtunurile hidraulice la câte o supapă de comandă cu acțiune simplă

Instalație electrică

Dacă există, racordați următoarele fișe la tractor pentru:

- Sistemul de iluminat al mașinii
- ▶ Verificați funcționarea impecabilă a sistemului de iluminat

În cazul semnalizatoarelor care nu reacționează și sunt echipate cu LED:



În funcție de dotarea tractorului, blocul electronic al tractorului poate să facă eventual necesară o inversare a alocării în fișa cablului electric. Vă rugăm să luați în acest sens legătura cu reprezentantul dumneavoastră comercial.

Adâncime de lucru

Adâncimea de lucru poate fi reglată progresiv.



Sculele nu trebuie să fie în contact cu solul

În cazul contactului cu solul, pietrele sau alte materiale nu mai pot fi reținute în siguranță de protecția contra pietrelor.

Din cauza materialului aruncat afară pot fi vătămate și persoane aflate în afara zonei periculoase.



Nu depășiți inferior adâncimea minimă de lucru

Adâncimea de lucru nu are voie să se situeze sub reglajul situat cel mai jos.

În cazul unor reglaje mai joase, mașina se poate deteriora din cauza uzurii excesive.

Mașina este purtată de roți de sprijin. Poziția roților de lucru determină adâncimea de lucru. Reglajul trebuie să fie identic la toate roțile de sprijin ale mașinii.

- ▶ Aduceți mașina în poziția de lucru
- Capitolul »Tocarea de resturi vegetale«, paragraful , pagina 37
- ▶ Coborâți mașina
- ▶ Desfaceți siguranța de la arbore
- ▶ Reglați adâncimea de lucru prin intermediul arborelui cum doriți. Pentru orientare există o scală. Noi recomandăm să efectuați reglajul mai întâi la treapta 3 sau treapta 2. O adaptare se poate realiza mai târziu pe câmp.
- ▶ Asigurați din nou arborele
- ▶ Efectuați reglajul identic la toate roțile de sprijin

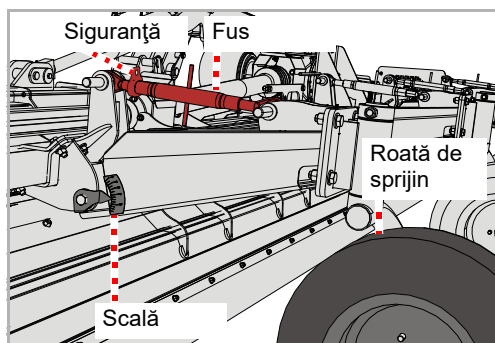

Șina de tăiere [+]

Cu ajutorul unei șine de tăiere puteți să modificați gradul de mărunțire.



Verificați dacă sculele vin în contact cu șina de tăiere

Sculele nu au voie să atingă șina de tăiere.

Dacă sculele ating șina de tăiere, sculele și șina de tăiere se vor deteriora.

Reglarea

După reglarea șinei de tăiere trebuie să verificați dacă sculele ating șina de tăiere.

- ▶ Ridicați mașina și asigurați-o mecanic împotriva coborârii
- ▶ Desfaceți șuruburile, dar nu le înlăturați
- ▶ Mutați șina de tăiere cum doriți
- ▶ Strângeți din nou șuruburile

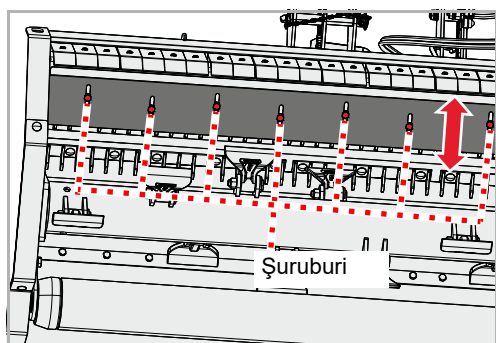

Verificare

Verificați dacă șina de tăiere vine în contact cu sculele.

- ▶ Rotiți rotorul cu mâna până când se apropie o sculă de șina de tăiere
- ▶ Mișcați în ambele direcții scula cea mai apropiată de șina de tăiere

Dacă scula atinge șina de tăiere:

- ▶ Îndepărtați șina de tăiere de scule
- ▶ Continuați să rotiți rotorul cu mâna și verificați sculele pe întreaga lungime a șinei de tăiere.

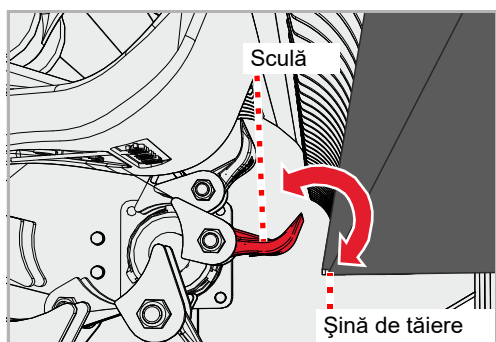

Pentru transportul mașinii, aceasta trebuie adusă după cuplare în poziția de transport.

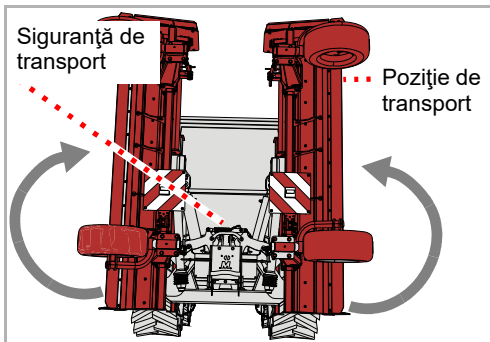

- ▶ Prin intermediul unității de comandă de la tractor, aduceți mașina în poziția de transport. Acordați atenție fixării sigure în poziția a siguranței pentru transport.



Asigurarea unităților de comandă

Înainte de deplasarea pe drumuri publice trebuie asigurate unitățile de comandă de la tractor împotriva acționării accidentale.

În cazul unităților de comandă neasigurate la tractor, mașina se poate deschide accidental prin rabatare în poziția de lucru pe parcursul deplasării pe drumuri publice. Consecințele pot fi accidente.

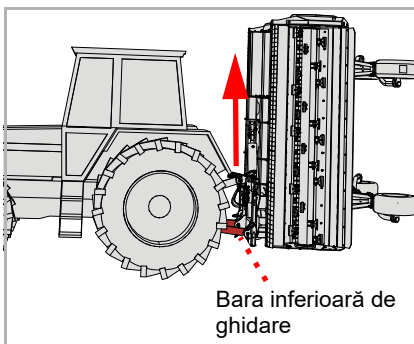

- ▶ Reglați pe înălțime tiranții laterali prin intermediul vinciului în trei puncte al tractorului astfel încât mașina să fie poziționată suficient de sus pentru transport



Nu conectați niciodată priza de putere în poziția de transport

În poziția de transport este interzisă conectarea prizei de putere.

Un arbore articulată aflat în rotație se deteriorează puternic în poziția de transport.

Bolț

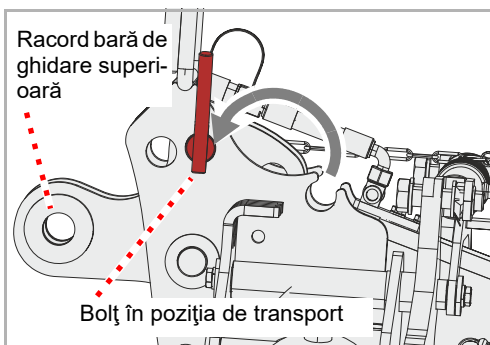

Bolțul asigură mașina pentru transportul rutier.

- ▶ Mutați bolțul în poziția de transport

Panouri de avertizare [+]

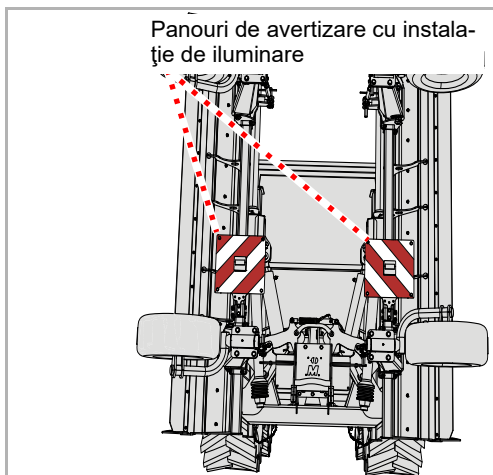

- ▶ Verificați funcționarea corectă a instalației de iluminare

Transportul fără cuplare

În vederea transportului de exemplu pe o remorcă, mașina poate fi ridicată. Pentru atașarea mijloacelor de ridicare utilizați numai locurile marcate. Mașina trebuie să fie parcată în condiții de siguranță.

- ▶ Parcarea mașinii în condiții de siguranță

→ Capitolul »Parcarea și depozitarea«, paragraful »Parcarea mașinii în condiții de siguranță«, pagina 42

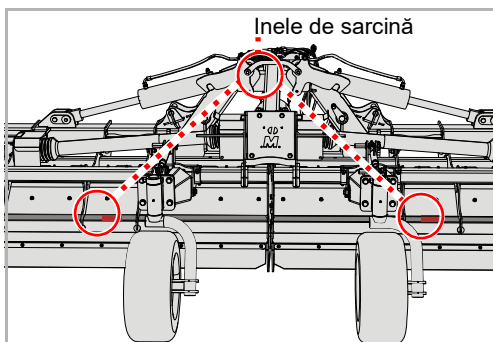

- ▶ Atașați mijloace de ridicare adecvate la inelele de sarcină și la racordul pentru tirantul central
- ▶ Ridicați mașina cu un dispozitiv de ridicare adecvat și depuneți-o pe suprafața de încărcare
- ▶ Asigurați mașina acolo împotriva alunecării

Poziție de lucru

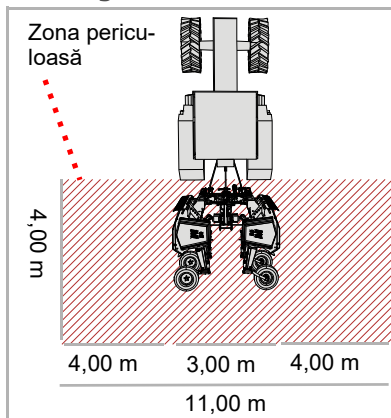

Verificați zona periculoasă

Înainte de deschiderea prin rabatare în poziția de lucru, verificați zona periculoasă a mașinii. Acordați atenție unei vizibilități suficiente. Începeți deschiderea prin rabatare în poziția de lucru numai dacă nu se află persoane sau obiecte în zona periculoasă.

Deschiderea prin rabatare a mașinii fără verificarea zonei periculoase poate duce la accidente grave sau cu efect letal.

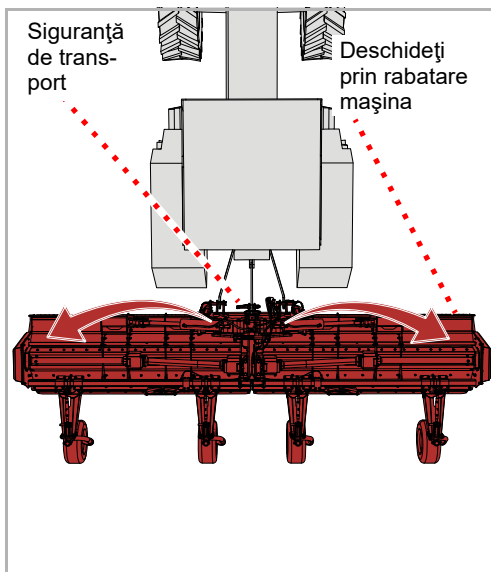

- ▶ Deschideți siguranța pentru transport prin intermediul unității de comandă de la tractor
- ▶ Prin intermediul unității de comandă de la tractor, deschideți prin rabatare mașina în poziția de lucru

Bolț

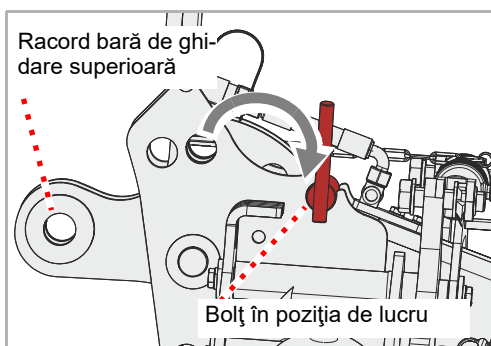

Bolțul asigură mașina pentru transportul rutier. Pentru mulcire trebuie să mutați bolțul în poziția de lucru.

- ▶ Mutarea bolțului în poziția de lucru

Tocarea de resturi vegetale

Lucrare

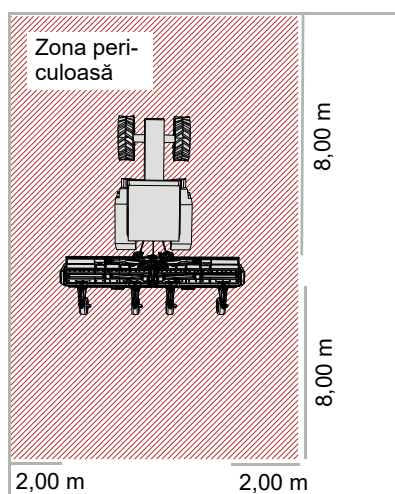

Verificați zona periculoasă

Zona periculoasă din fața și din spatele mașinii este de 8 m, în lateral câte 2 m. Verificați zona periculoasă a mașinii înainte de pornire, punerea în funcțiune și pe parcursul funcționării. Acordați atenție unei vizibilități suficiente. Porniți numai dacă nu se află persoane sau obiecte în zona periculoasă.

În condiții nefavorabile pot fi aruncate obiecte cu viteză mare din mașină. Înainte de punerea în funcțiune, în zona periculoasă în special din fața și din spatele mașinii nu trebuie să se afle persoane, animale sau obiecte.

Utilizarea mașinii fără verificarea zonei periculoase poate duce la accidente grave sau mortale.

Evaluarea încărcării cu praf

Dacă solul și materialul de tocat se află în stare uscată, se poate produce o încărcare cu praf. Ținând cont de direcția vântului puteți să evitați încărcarea cu praf. Dacă încărcarea cu praf nu poate fi evitată, vă puteți proteja prin purtarea unei măști antipraf. Dacă măsurile nu sunt suficiente, utilizați un tractor cu cabină închisă și filtru de praf.

Încărcarea cu praf poate provoca îmbolnăviri ale căilor respiratorii.



Lucrați numai spre înainte

Mașina trebuie să se afle în poziția de lucru numai pe parcursul deplasării spre înainte. Pe parcursul deplasării cu spatele, mașina trebuie să fie ridicată.

O mașină aflată în poziția de lucru pe parcursul deplasării cu spatele poate provoca prejudicii grave la mașină.

Tocarea de resturi vegetale

În timpul lucrului cu dispozitivul de tocat resturi vegetale este nevoie de o atenție mărită a administratorului. Lucrările la șanțuri, pante sau taluzuri sunt activități care implică pericole deosebite. Noi putem să oferim numai indicații generale, situația concretă trebuie să fie evaluată de către administrator.

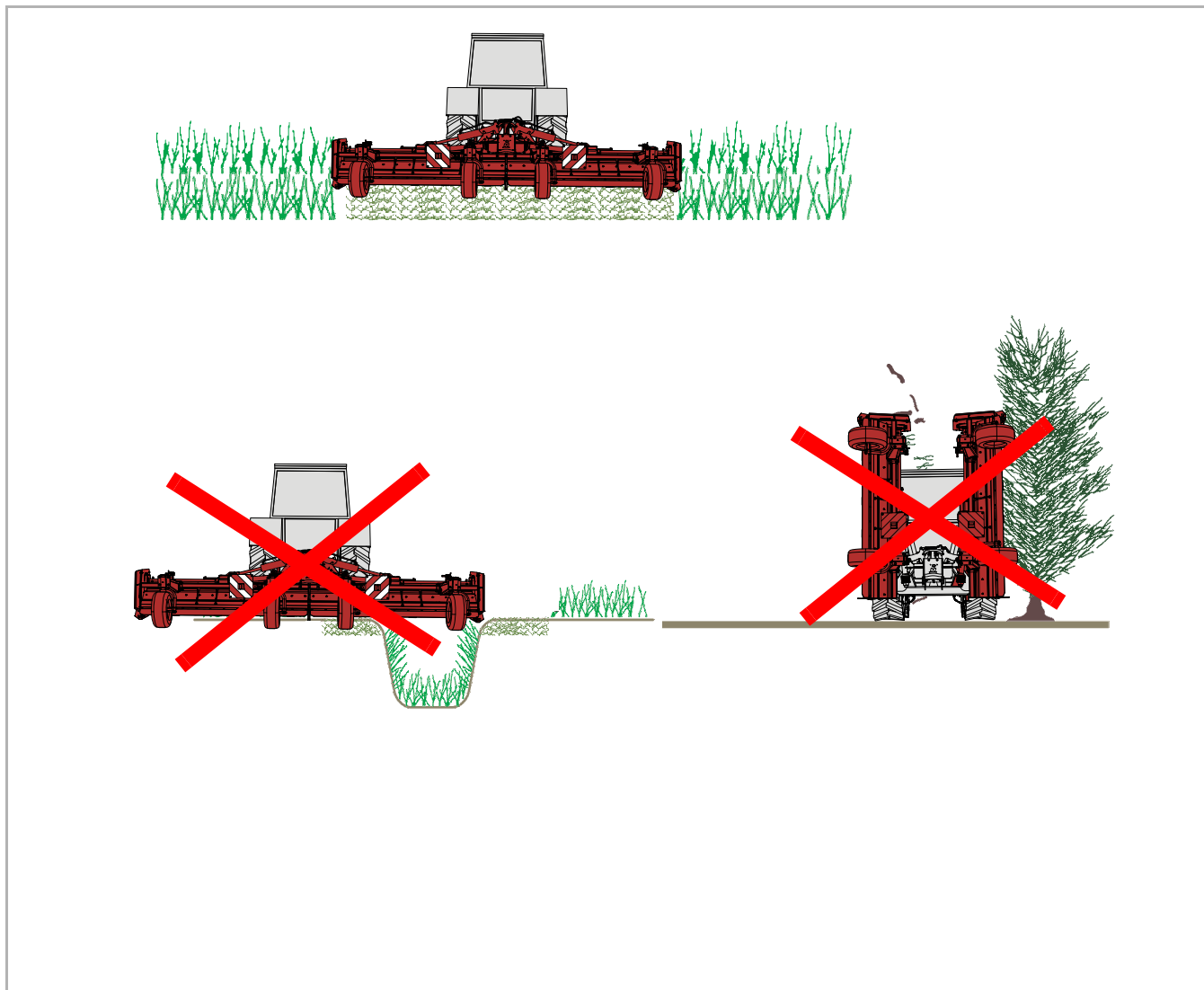

Tocarea de resturi vegetale



Nu înclinați mașina spre partea frontală

Pe parcursul lucrării, mașina nu are voie să fie înclinată spre partea frontală.

O mașină înclinată spre partea frontală se poate înfunda și funcționează defectuos.

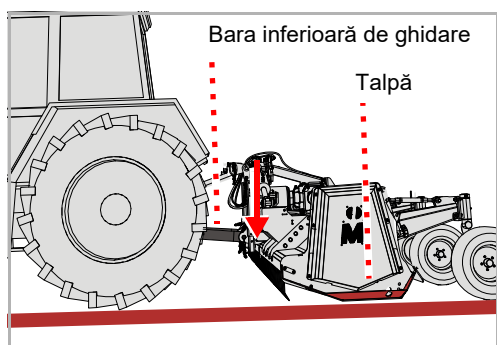

- ▶ Coborâți mașina prin intermediul tiranților laterali ai tractorului, până când mașina este ghidată prin roțile de sprijin. Reglați tiranții laterali astfel încât tălpile să fie orizontale față de sol pe ambele părți ale mașinii.



Puteți determina adâncimea de lucru prin intermediul tiranților laterali. Un reglaj prin intermediul roților de sprijin este necesar numai dacă adâncimea de lucru urmează să fie modificată substanțial.

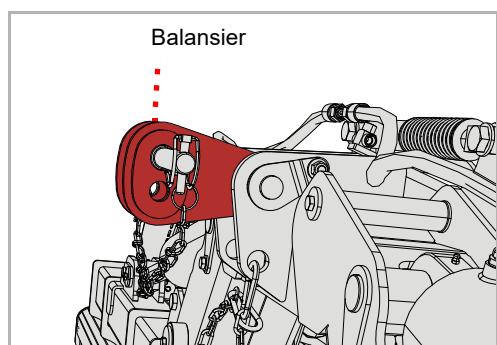

- ▶ Reglați tirantul central astfel încât să nu exercite nicio presiune asupra balansierului și balansierul să poată lucra liber

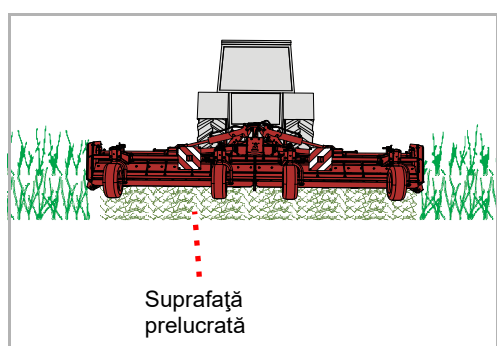

- ▶ Conectați priza de putere în poziția de lucru și aduceți mașina lent la turația nominală
- ▶ Deplasați-vă mai întâi cu viteză redusă în lan, măriți lent viteza de deplasare. Acordați atenție mașinii.

În cazul în care mașina funcționează prea greu:

- ▶ Micșorați viteza de deplasare
- ▶ Deplasați-vă cu viteză adecvată. Viteza trebuie să fie adaptată vegetației și formei terenului.

Dacă în cazul curbilor mai strânse, capetele finale exterioare ale mașinii ating solul:

- ▶ Reglați puțin mai sus adâncimea de lucru la roțile de sprijin exterioare prin intermediul arborilor, până când capetele finale ale mașinii nu mai ating solul în curbele mai strânse

Curățarea

Curățarea se poate efectua de exemplu cu un curățător de înaltă presiune. Nu îndreptați niciodată jetul de apă direct spre etichetele adezive sau spre plăcuța de fabricație.



Curățați lagărele numai cu presiune redusă

Curățați lagărele numai cu presiune redusă.

Apa care pătrunde diminuează durata de serviciu a lagărelor

Îngrijire

Pentru ca mașina să aibă o durată de serviciu îndelungată, recomandăm aplicarea unui strat de protecție din ulei la finalul sezonului și la depozitare.



Utilizați numai ulei avizat și biodegradabil, de exemplu ulei de rapiță.

Parcarea și depozitarea

Parcarea mașinii în condiții de siguranță

Mașina poate fi parcată în poziția de lucru sau în poziția de transport.



Protejați locul de parcare împotriva persoanelor neautorizate

Dacă se parchează mașina cuplată sau decuplată la tractor, locul de parcare trebuie ales astfel încât să fie protejat împotriva accesului persoanelor neautorizate.

Prin contactul cu piesele mașinii sau prin manipulări la mașină pot fi vătămate persoane.



Alegeți cu grijă locul de parcare

Locul de parcare trebuie să fie aproximativ orizontal și suprafața portantă fermă.

Dacă suprafața portantă este înclinată sau nu este fermă, mașina se poate deteriora în urma alunecării.

Cerințe asupra locului de parcare:

- Suprafață portantă orizontală, fermă
- Spațiu suficient în toate părțile
- Protejat împotriva accesului persoanelor neautorizate, de exemplu copii care se joacă

Poziție de lucru

Pentru parcarea fără riscuri, mașina este pregătită în mai mulți pași:

1. Deschiderea prin rabatare a mașinii în poziția de lucru
2. Decuplarea cablurilor electrice și furtunurilor hidraulice de la tractor
3. Demontarea arborelui articulat
4. Coborârea picioarelor de sprijin
5. Demontarea tirantului central, desfacerea tiranților laterali

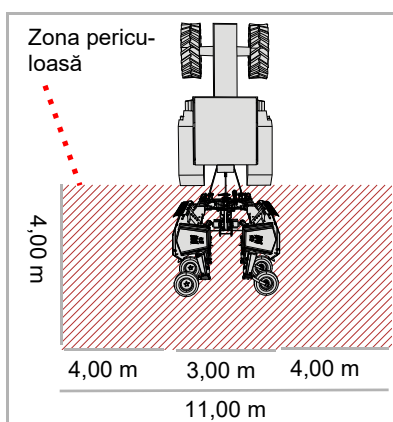

Verificați zona periculoasă

Înainte de deschiderea prin rabatare în poziția de lucru, verificați zona periculoasă a mașinii. Acordați atenție unei vizibilități suficiente. Începeți deschiderea prin rabatare în poziția de lucru numai dacă nu se află persoane sau obiecte în zona periculoasă.

Deschiderea prin rabatare a mașinii fără verificarea zonei periculoase poate duce la accidente grave sau cu efect letal.

1. Deschidere prin rabatare

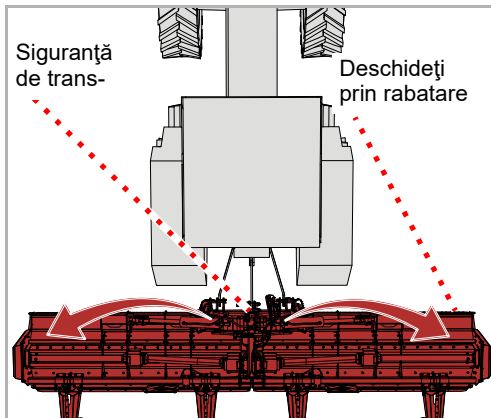

- ▶ Deschideți siguranța pentru transport prin intermediul unității de comandă de la tractor
- ▶ Prin intermediul unității de comandă de la tractor, deschideți prin rabatare mașina în poziția de lucru

2. Echipament electric și echipament hidraulic



Pericol major de vătămare

La decuplarea mașinii de la tractor există pericol major de vătămare. De aceea:

- Asigurați tractorul împotriva rulării necontrolate
- La decuplare, nu staționați niciodată între tractor și mașină
- Acționați lent și cu precauție vinciul în trei puncte

În caz de nerespectare, consecințele pot fi vătămări grave sau mortale.

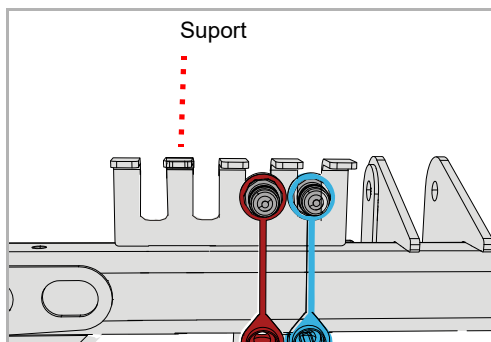

- ▶ Separați cablurile electrice și furtunurile hidraulice de la racordurile tractorului
- ▶ Atașați fișa la suport

Parcare și depozitarea

3. Arbore articulat

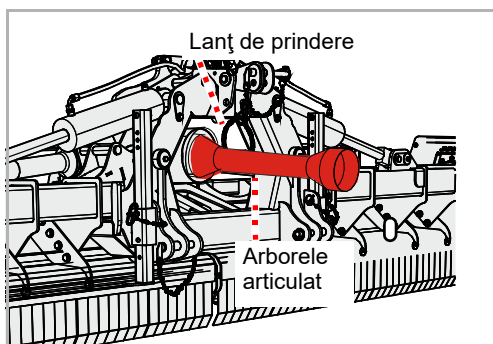

- ▶ Separați arborele articulat de tractor
- ▶ Deschideți lanțul de prindere
- ▶ Așezați arborele articulat în lanțul de prindere și închideți din nou lanțul de prindere

4. Picioare de sprijin

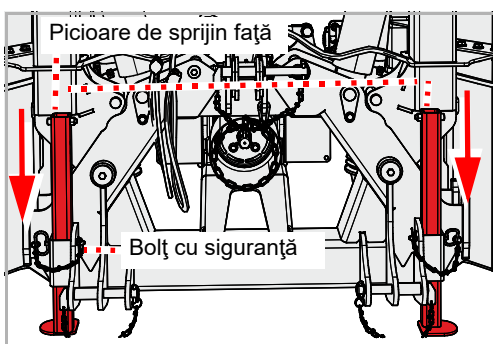

- ▶ Desfaceți siguranța de la bolț și extrageți bolțul la piciorul de sprijin
- ▶ Coborâți în jos piciorul de sprijin față și fixați-l cu bolțul
- ▶ Asigurați bolțul
- ▶ Coborâți în jos al doilea picior de sprijin față
- ▶ Coborâți tiranții laterali până când tirantul central nu se mai află sub tensionare de compresiune sau tensionare de tracțiune

5. Tirant central, tiranți laterali

- ▶ Demontați tirantul central
- ▶ Desfaceți și coborâți tiranții laterali

Mașina este acum parcată în condiții de siguranță

Poziție de transport

- Pentru parcarea fără riscuri, mașina este pregătită în mai mulți pași:
1. Închiderea prin rabatare a mașinii în poziția de transport
 2. Decuplarea cablurilor electrice și furtunurilor hidraulice de la tractor
 3. Demontarea arborelui articulat
 4. Coborârea picioarelor de sprijin
 5. Demontarea tirantului central, desfacerea tiranților laterali

1. Închidere prin rabatare

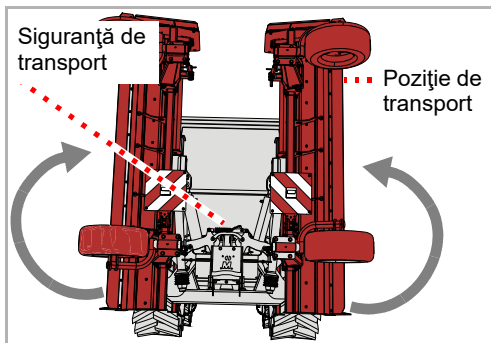

- Prin intermediul unității de comandă de la tractor, aduceți mașina în poziția de transport. Acordați atenție fixării sigure în poziție a siguranței pentru transport.

2. Echipament electric și echipament hidraulic



Pericol major de vătămare

La decuplarea mașinii de la tractor există pericol major de vătămare. De aceea:

- Asigurați tractorul împotriva rulării necontrolate
- La decuplare, nu staționați niciodată între tractor și mașină
- Acționați lent și cu precauție vinciul în trei puncte

În caz de nerespectare, consecințele pot fi vătămări grave sau mortale.

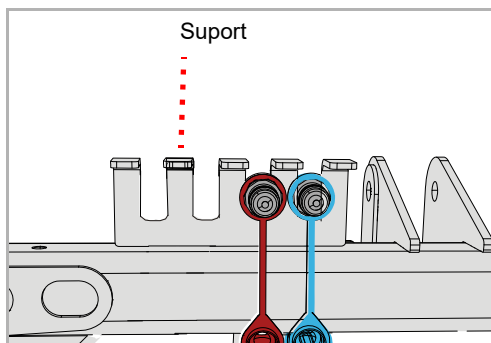

- Separați cablurile electrice și furtunurile hidraulice de la racordurile tractorului
- Atașați fișa la suport

Parcarea și depozitarea

3. Arbore articulat

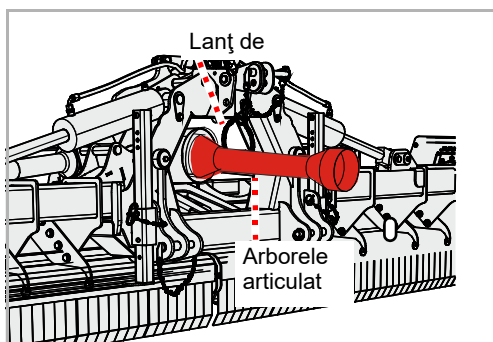

- ▶ Separați arborele articulat de tractor
- ▶ Deschideți lanțul de prindere
- ▶ Așezați arborele articulat în lanțul de prindere și închideți din nou lanțul de prindere

4. Picioare de sprijin

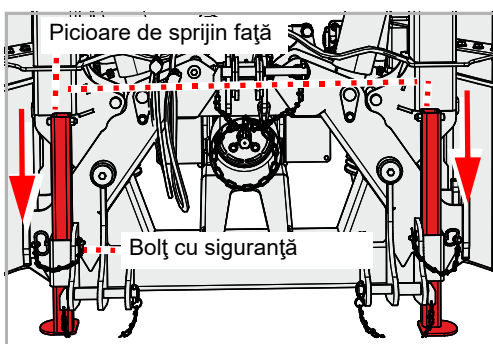

- ▶ Desfaceți siguranța de la bolț și extrageți bolțul la piciorul de sprijin
- ▶ Coborâți în jos piciorul de sprijin față și fixați-l cu bolțul
- ▶ Asigurați bolțul
- ▶ Coborâți în jos al doilea picior de sprijin față

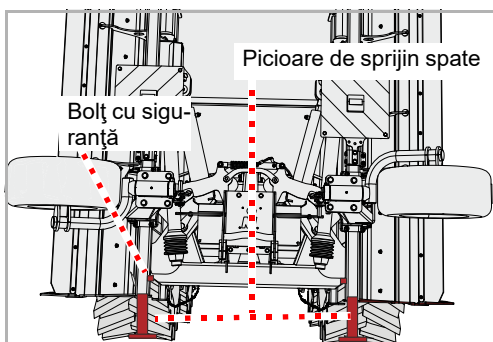

- ▶ Coborâți în jos piciorul de sprijin spate și fixați-l cu bolțul
- ▶ Asigurați bolțul
- ▶ Coborâți în jos al doilea picior de sprijin spate
- ▶ Coborâți tiranții laterali până când tirantul central nu se mai află sub tensionare de compresiune sau tensionare de tracțiune

5. Tirant central, tiranți laterali

- ▶ Demontați tirantul central
- ▶ Desfaceți și coborâți tiranții laterali

Mașina este acum parcată în condiții de siguranță

Depozitarea mașinii

Mașina curățată trebuie depozitată într-un loc uscat și să fie parcată pe o suprafață portantă orizontală, fermă.

→ Paragraful »Parcarea mașinii în condiții de siguranță«, pagina 42



La depozitare aplicați un strat de protecție din ulei. Utilizați numai ulei avizat și biodegradabil, de exemplu ulei de rapiță.

→ Capitolul »Curățarea și îngrijirea«, începând cu pagina 41

Pentru securitatea dumneavoastră

Indicații de securitate speciale



Condiții necesare pentru lucrările de întreținere curentă

Executați lucrările de întreținere curentă numai dacă dispuneți de cunoștințele de specialitate necesare și de scule adecvate.

Lipsa cunoștințelor de specialitate sau sculele inadecvate pot duce la accidente.

Protejați mașina împotriva punerii în funcțiune involuntare

Executați fără excepție lucrările de revizie și lucrările de întreținere curentă, precum și înlăturarea disfuncționalităților la mașina cuplată numai cu:

- Priza de putere deconectată
- Motorul deconectat
- Cheia de contact scoasă

În cazul punerii în funcțiune accidentale se pot produce accidente grave.



lucrări de sudură

Executarea lucrărilor de sudură este permisă numai persoanelor instruite în domeniul sudurii și care dispun suplimentar de cunoștințe de specialitate privind reparația mașinilor agricole. Lucrările de sudură care influențează negativ construcția mașinii sunt interzise.

Lucrările de sudură executate greșit pot influența negativ sau distruge funcționarea mașinii. În caz de incertitudine luați legătura cu distribuitorul dumneavoastră înainte de executarea lucrărilor de sudură

Utilizați piese de schimb cu aceleași proprietăți

Multe componente posedă proprietăți speciale care sunt decisive pentru stabilitatea și funcționarea mașinii.

La schimbarea componentelor trebuie să fie asigurate dimensiunile, rezistența mecanică și calitatea materialului. Noi recomandăm numai utilizarea pieselor de schimb originale.

În cazul utilizării pieselor de schimb care nu corespund cerințelor, consecințele pot fi prejudicii la mașină sau un randament nesatisfăcător.

Măsuri de protecție la lucrul cu uleiuri sau lubrifianți

Aditivii din uleiuri și lubrifianți pot avea în anumite circumstanțe efecte nocive asupra sănătății. Din cauza faptului că în conformitate cu reglementările privind substanțele periculoase nu este necesar un marcaj, vă rugăm să aveți în vedere în toate cazurile:



Evitați contactul cu pielea

Evitați contactul pielii cu aceste substanțe.
Contactul cu pielea poate provoca leziuni cutanate.

Protejați pielea

Protejați pielea la lucrul cu uleiuri sau lubrifianți prin creme de piele sau mănuși rezistente la ulei.
Uleiurile pot provoca afecțiuni asupra sănătății.

Nu utilizați uleiuri pentru curățare

Nu utilizați niciodată uleiuri și lubrifianți pentru curățarea mâinilor!
Așchiile și resturile de fricțiune din aceste substanțe pot provoca vătămări suplimentare.

Schimbați îmbrăcămintea murdărită

Schimbați îmbrăcămintea murdărită cu ulei imediat ce este posibil.
Uleiurile pot provoca afecțiuni asupra sănătății.



- Colectați uleiul vechi și eliminați-l ca deșeu corespunzător dispozițiilor legale
- În cazul leziunilor cutanate datorate uleiurilor sau lubrifianților adresați-vă imediat medicului

Indicații generale

Aceste indicații se referă la lucrări de întreținere curentă generale. La toate lucrările de întreținere curentă, mașina trebuie să fie asigurată în poziția de lucru. Dacă în vederea lucrărilor de întreținere curentă este necesară poziția de transport, găsiți o indicație corespunzătoare privind lucrările de întreținere curentă.



Lucrări cu pompa de unsoare:

Namaște 1 - 2 matice z maziva. Dacă la a doua cursă a pompei de unsoare simțiți o rezistență, nu mai executați a doua cursă. O cantitate prea mare de unsoare distanțează lagărele. Ca urmare, poate să pătrundă praf și murdărie în lagăre, ceea ce duce la o uzură prematură.

Întreținerea curentă

Chestiuni fundamentale

În acest tabel găsiți scurte explicații referitoare la noțiunile cele mai importante privind întreținerea curentă.

Lucrare	Execuție
Lubrifiere cu unsoare	<ul style="list-style-type: none">• Aplicarea unsorii cu pensula pe suprafețele de alunecare
Lubrifiere	<ul style="list-style-type: none">• 1 - 2 curse cu pompa de unsoare sunt de regulă suficiente, dacă nu este specificat altceva
Ungere cu ulei	<ul style="list-style-type: none">• Dacă nu este specificat altceva, utilizați exclusiv uleiuri pe bază vegetală, ca de exemplu ulei de rapiță• Uleiurile minerale sunt inadecvate• Folosirea uleiului vechi periclitează sănătatea dumneavoastră și este totodată strict interzisă
Schimbare	<ul style="list-style-type: none">• Schimbați piesa corespunzătoare conform instrucțiunilor de la capitolul »Întreținerea curentă«
Verificare	<ul style="list-style-type: none">• Verificarea este uneori combinată cu schimbarea piesei corespunzătoare
Respectarea intervalelor de întreținere curentă	<ul style="list-style-type: none">• Toate indicațiile se referă la o utilizare medie a mașinii• În cazul unor solicitări puternice, alegeți intervalele de întreținere curentă corespunzător mai scurte, de exemplu la întreprinderi agricole prestatoare de servicii• Și în cazul unor condiții de lucru extreme sunt posibile intervale de întreținere curentă mai scurte, de exemplu la producerea masivă de praf

Îmbinări filetate

Corecțați strângerea șuruburilor

La toate șuruburile trebuie să fie corectată strângerea:

- După primele ore de funcționare
- În funcție de frecvența de utilizare
- Însă cel puțin o dată pe sezon

Cupluri de strângere generale

Strângeți toate îmbinările filetate pe baza indicațiilor din tabel. Dacă sunt necesare alte cupluri de strângere, acestea sunt indicate la capitolul »Întreținerea curentă«. Calitatea minimă a șuruburilor este „8.8”.

mărimea șuruburilor	Calitatea șuruburilor		
	„8.8”	„10.9”	„12.9”
	Cuplurile de strângere în Nm		
M6	9,9	14	17
M8	24	34	41
M10	48	68	81
M12	85	120	145
M16	210	290	350
M20	425	610	710
M24	730	1050	1220

Întreținerea curentă

Intervale de întreținere curentă și lucrări de reglaj

Indicațiile se referă la o utilizare medie în condiții de lucru normale ale mașinii. În cazul unui grad de încărcare mare, de exemplu la întreprinderi agricole prestatoare de servicii sau în condiții de lucru extreme, ca de exemplu producerea masivă de praf, intervalele de întreținere curentă sunt mai scurte.

	După primele ore de funcționare	O dată pe zi	După 30 ore de funcționare	După 75 ore de funcționare	O dată pe sezon	Dacă este necesar	În caz de uzură	lubrifiere / ungere cu ulei / lubrifiere cu unsoare	Verificare	Schimbare	Curățare
Generalități											
Corectarea strângerii tuturor șuruburilor	•					•					
control vizual	•	•									
lagăr		•				•		•			
Puncte de rotație		•							•		
Instalația hidraulică											
Furtunuri hidraulice la fiecare 6 ani										•	
Furtunuri hidraulice în general						•	•			•	
Cilindru hidraulic				•		•		•	•		
Scule											
Dispozitive de fixare la rotor		•							•		
Stare, uzură		•							•		•
Altele											
Lagărele rotorului		•						•			
Articulații și bolțuri			•					•			
Arborele articulat Apărătoare de protecție		• •				• •		• •	• •	• •	• •
Ulei de transmisie		•			•				•		•

Lucrări de lubrifiere

Lubrifierea lagărelor

Lagărele trebuie să fie lubrifiate regulat. Lubrifiați numai cu 1 - 2 curse ale pompei de unsoare:

- Conform tabelului de întreținere curentă
- După o solicitare puternică
- Însă cel puțin o dată pe sezon

Lagărele fără necesar de întreținere curentă nu se vor lubrifia.

Planul general al punctelor de lubrifiere

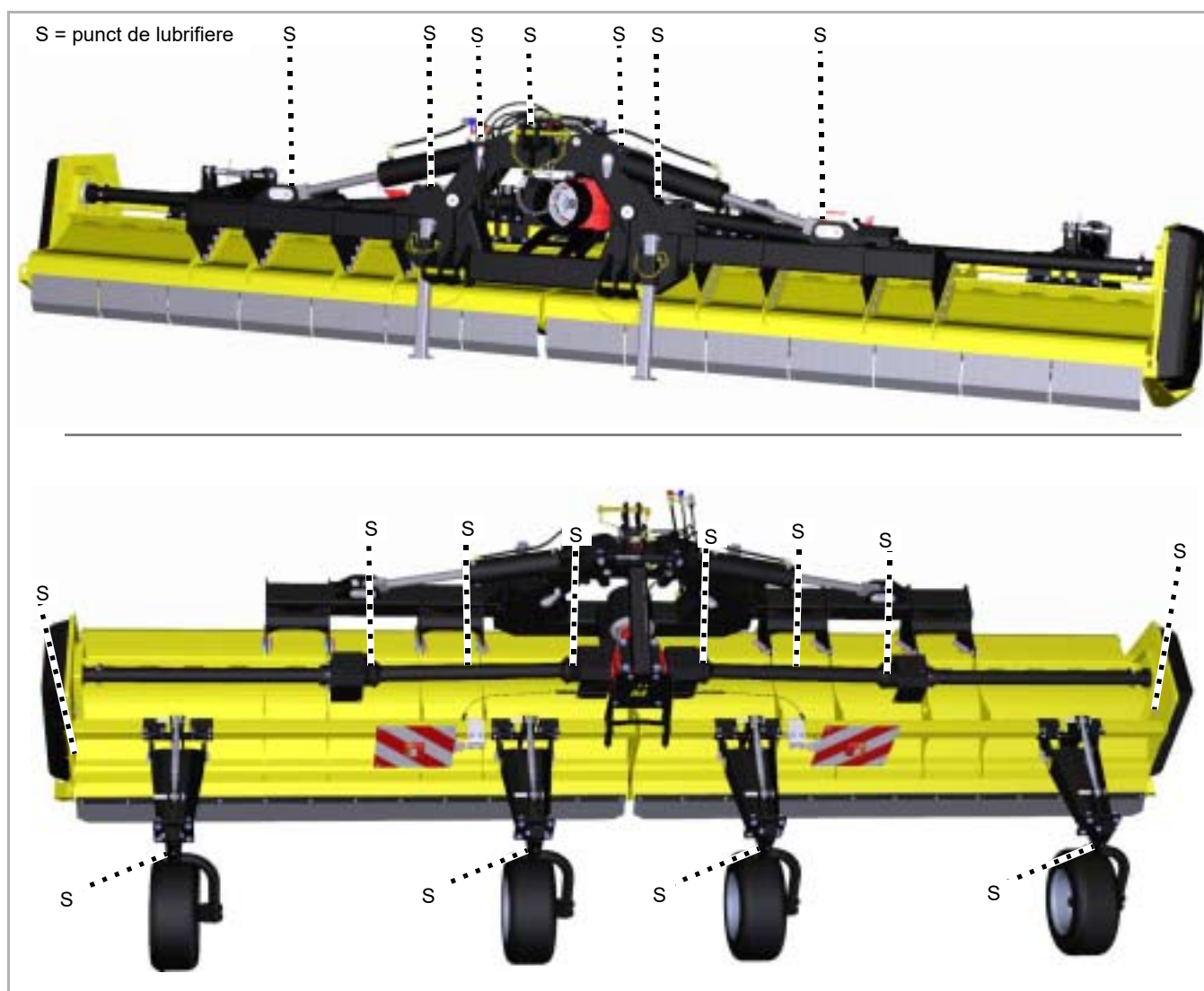

Alte puncte de lubrifiere

Fără excepție este valabil:

- Pe lângă punctele de lubrifiere indicate în acest manual de utilizare se pot afla și alte puncte de lubrifiere la mașina dumneavoastră
- Punctele de lubrifiere se află de regulă la articulații sau lagăre. Controlați de aceea întreaga mașină referitor la astfel de puncte de lubrifiere.



De regulă, poziția niplurilor de lubrifiere este prezentată exemplificativ la o componentă. Dacă există mai multe astfel de componente, trebuie să fie lubrifiate corespunzător niplurile de lubrifiere la fiecare componentă.

Arborele articulat

Arborii articulați sunt solicitați puternic. De aceea, întreținerea curentă regulată este decisivă pentru durata de serviciu a arborilor articulați. Aici sunt evidențiate numai lucrările cele mai importante.

Lucrări de întreținere curentă complete la arborele articulat:

→ Manualul de utilizare al arborelui articulat

Verificare

zilnic

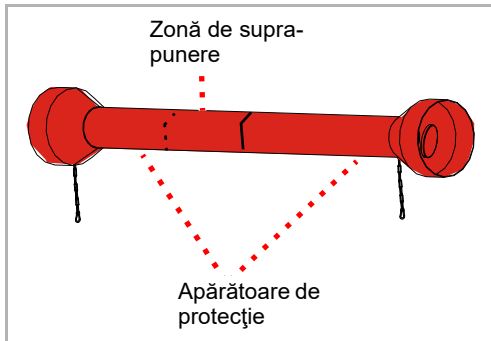

- ▶ Verificați arborele articulat referitor la murdărire și curățați-l eventual. Praful în combinație cu uleiul și unsoarea duce la o uzură mărită

Dacă arborele articulat este foarte murdar:

- ▶ Curățați arborele articulat
- ▶ Lubrifiați cu unsoare zona de suprapunere a apărătoarei de protecție la interior

→ Manualul de utilizare al arborelui articulat

- ▶ Verificați apărătoarea de protecție referitor la deteriorări

Dacă apărătoarea de protecție este deteriorată:

- ▶ Schimbați apărătoarea de protecție

→ Manualul de utilizare al arborelui articulat

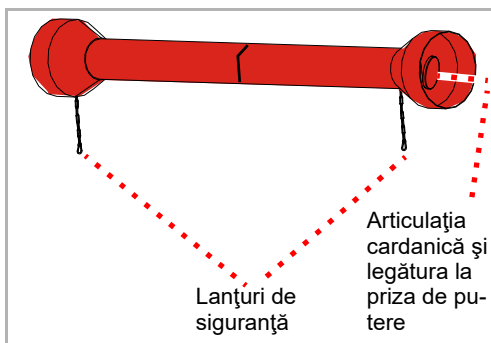

- ▶ Verificați dacă există lanțurile de siguranță și dacă funcționează impecabil

Dacă lanțurile de siguranță sunt inexistente sau sunt puternic uzate:

- ▶ Schimbați lanțurile de siguranță

→ Manualul de utilizare al arborelui articulat

- ▶ Verificați arborele articulat referitor la uzură în articulațiile cardanice și la legătura spre priza de putere

Dacă articulațiile cardanice sunt puternic uzate:

- ▶ Schimbați articulațiile cardanice

→ Manualul de utilizare al arborelui articulat

Lubrifiere

La fiecare 50 ore de funcționare

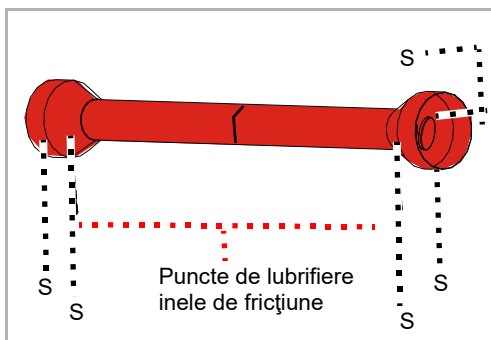

În cazul unui grad de încărcare mare sau în condiții de lucru extreme, ca de exemplu producerea masivă de praf, este necesară o lubrifiere mai frecventă.

- ▶ Lubrifiați în articulația cardanică cu una până la două curse ale pompei de unsoare
- ▶ La inelele de fricțiune lubrifiați cu una până la două curse ale pompei de unsoare

La arborii articulați cu unghi larg:

În articulația cu unghi larg se găsește o rezervă de lubrifiere care trebuie umplută cu 400-500 g [14-17 OZ] de unsoare.

- ▶ Lubrifiați cu 5-6 curse ale pompei de unsoare

→ Manualul de utilizare al arborelui articulat

Schimbare

Arbori articulați pe carcasă

În cazul unei schimbări trebuie să acordați atenție poziției de montare corecte a arborilor articulați.



Acordați atenție poziției de montare a arborilor articulați

Controlați poziția de montare după înlocuirea arborilor articulați.

În cazul unei poziții de montare greșite, arborii articulați se distrug la conectarea prizei de putere.

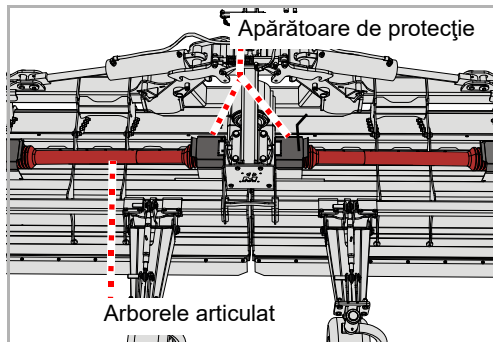

- ▶ Deschideți cele două apărători de protecție

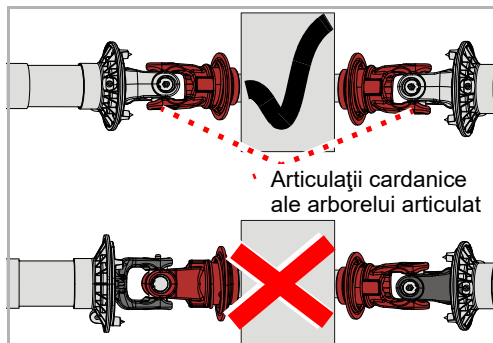

- ▶ Controlați poziția de montare pe ambele părți ale arborelui articulat

Dacă poziția de montare este inegală:

- ▶ Desprindeți arborele articulat la transmisie și rotiți-l astfel încât poziția articulației cardanice să coincidă cu poziția articulației cardanice a arborelui articulat de pe partea opusă
- ▶ Montați din nou arborele articulat

Arbore prelungitor

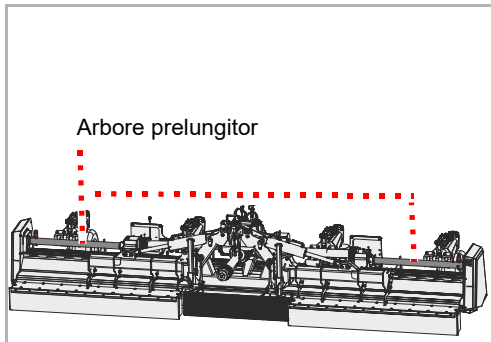

Arborele prelungitor din stânga și arborele prelungitor din dreapta de pe mașină sunt scufundați în ulei. Uleiul de transmisie trebuie să corespundă specificației.

→ Capitolul »Familiarizarea cu mașina«, paragraful »Date tehnice«, pagina 24

Verificare

2x pe sezon

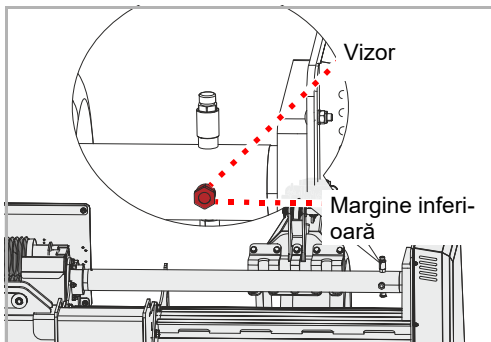

Nivelul uleiului poate fi verificat printr-un vizor.

- ▶ Verificați nivelul uleiului prin vizor. Nivelul uleiului trebuie să ajungă până la marginea inferioară a vizorului.
- ▶ Verificați nivelul uleiului și pe partea opusă

Completarea umplerii

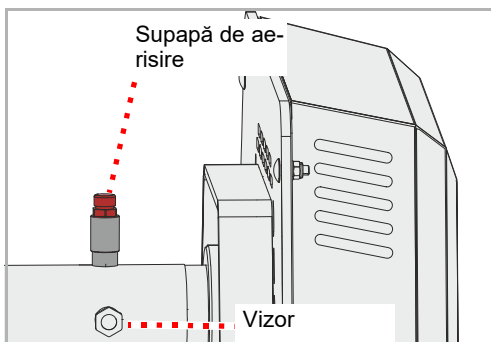

- ▶ Desfaceți supapa de aerisire de la orificiul de control cu ajutorul cheii hexagonale și extrageți supapa de aerisire
- ▶ Turnați printr-o pâlnie ulei de transmisie cu specificația corespunzătoare până când nivelul uleiului ajunge la marginea inferioară a vizorului
- ▶ Montați din nou supapa de aerisire

Ulei de transmisie

Uleiul de transmisie trebuie să corespundă specificației.

→ Capitolul »Familiarizarea cu mașina«, paragraful »Date tehnice«, pagina 24

Verificare

2x pe sezon

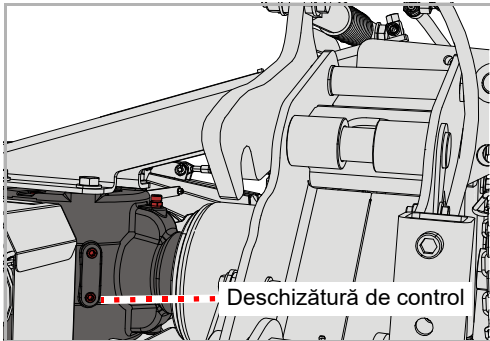

- ▶ Desfaceți șurubul la orificiul de control cu cheia cu locaș hexagonal și extrageți șurubul
- ▶ Verificați nivelul uleiului. Nivelul uleiului trebuie să ajungă până la marginea inferioară a deschizăturii de control.
- ▶ Înșurubați din nou șurubul la deschizătura de control

Completarea umplerii

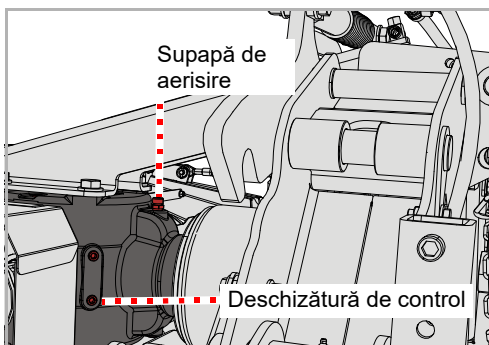

- ▶ Desfaceți șurubul la orificiul de control cu cheia cu locaș hexagonal și extrageți șurubul
- ▶ Demontați supapa de aerisire
- ▶ Umpleți cu o pâlnie ulei de transmisie cu specificația corespunzătoare, până când nivelul uleiului ajunge la marginea inferioară a deschizăturii de control
- ▶ Înșurubați din nou șurubul la deschizătura de control
- ▶ Montați din nou supapa de aerisire

Schimbare

1x pe sezon

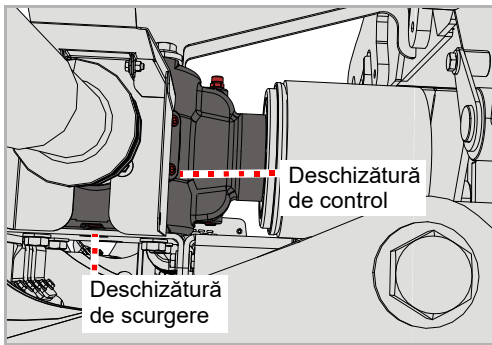

- ▶ Așezați un recipient de captare pentru uleiul vechi sub deschizătura de scurgere
 - ▶ Desfaceți șurubul la orificiul de control cu cheia cu locaș hexagonal și extrageți șurubul
 - ▶ Desfaceți șurubul la deschizătura de scurgere cu cheia imbus și extrageți șurubul
 - ▶ Lăsați uleiul să se scurgă complet
 - ▶ Introduceți din nou șurubul la deschizătura de scurgere
 - ▶ Prin intermediul unității de comandă de la tractor, aduceți mașina în poziția de lucru
 - ▶ Completați umplerea cu ulei de transmisie nou
- Paragraful »Completerea umplerii«

Scule

Dacă este necesar

Sculele trebuie să fie schimbate, dacă:

- Sunt deteriorate
- Sunt puternic uzate
- Orificiul de la sculă este uzat
- Șurubul de fixare sau piulița de fixare sunt uzate

Este important ca rotorul să funcționeze fără excentricitate. De aceea:

- Schimbați întotdeauna scule de același tip
- Schimbați întotdeauna concomitent sculele situate în poziții opuse
- În caz de uzură schimbați cel mai bine întreg set de scule



Asigurați mașina

Executarea lucrărilor este permisă numai cu mașina asigurată împotriva rulării necontrolate și coborârii. Pentru asigurarea împotriva coborârii se pot utiliza de exemplu picioare de așezare avizate și dimensionate suficient.

Dacă nu se asigură mașina împotriva rulării necontrolate și coborârii, consecințele pot fi vătămări grave sau mortale.



Scule noi – șuruburi și piulițe noi

La schimbarea sculelor trebuie schimbate și șuruburile și piulițele. Dacă nu se schimbă șuruburile și piulițele, șuruburile uzate se pot rupe. Pe parcursul lucrării, sculele se pot desface și pot fi aruncate în afară. Și persoanele aflate în afara zonei periculoase pot fi vătămate grav sau mortal.

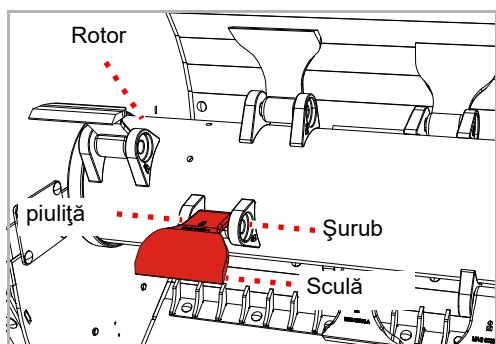

- ▶ Asigurați mașina împotriva rulării necontrolate și coborârii
- ▶ Desfaceți piulița și extrageți șurubul
- ▶ Înlăturați scula veche
- ▶ Introduceți scula nouă în același mod. Dacă au existat șaibe, montați șaibe noi. Acordați atenție așezării șaibelor.
- ▶ Introduceți șurubul nou și asigurați cu o piuliță nouă

Curea trapezoidală

Dacă este necesar

Verificare

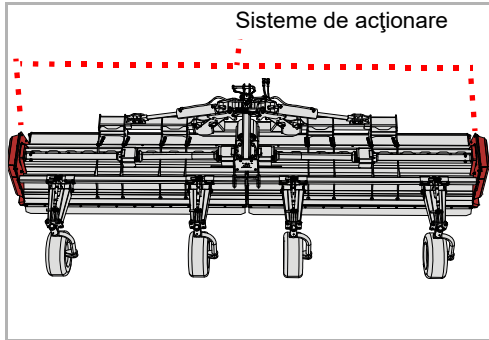

Curelele trapezoidale sunt tensionate printr-un arc. Dacă curelele trapezoidale nu sunt tensionate suficient, trebuie corectată tensionarea. Dacă există fisuri sau unele curele trapezoidale sunt deteriorate, trebuie înlocuite toate curelele trapezoidale.

La mașină sunt amplasate două sisteme de acționare cu curele trapezoidale.

Tensionarea curelei trapezoidale

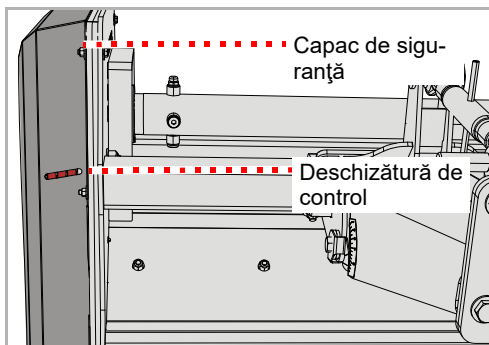

În capacul de siguranță se află un orificiu de control.

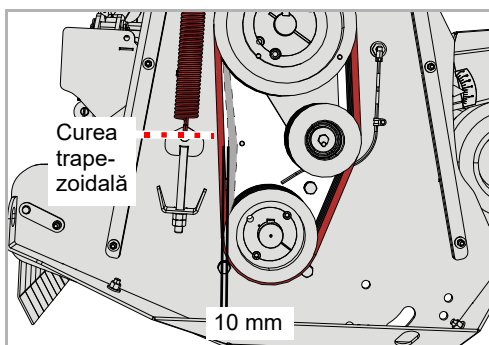

- ▶ La o sarcină de solicitare de 6 kg, cureaua trapezoidală individuală nu are voie să formeze o săgeată mai mare de 10 mm.

Întreținerea curentă

Deteriorări

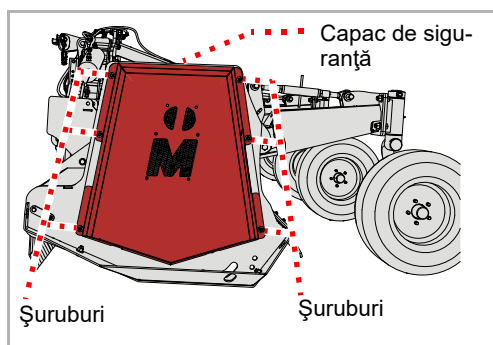

- ▶ Desfaceți și înlăturați șuruburile
- ▶ Înlăturați capacul de siguranță
- ▶ Examinați toate curelele trapezoidale cu privire la deteriorări
- ▶ Montați din nou apărătoarea
- ▶ Verificați curea trapezoidală la al doilea sistem de acționare

Dacă există fisuri sau unele curele trapezoidale sunt deteriorate, trebuie înlocuite toate curelele trapezoidale.

→ Paragraful »Schimbare«, pagina 63

Tensionare

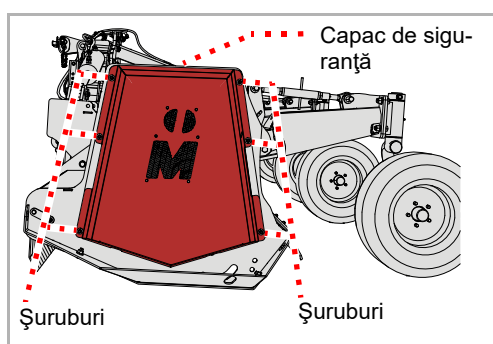

Dispozitivul de tensionare este tensionat printr-un arc. Astfel curea trapezoidală rămâne un timp mai lung la tensionarea corectă

- ▶ Desfaceți și înlăturați șuruburile
- ▶ Înlăturați capacul de siguranță

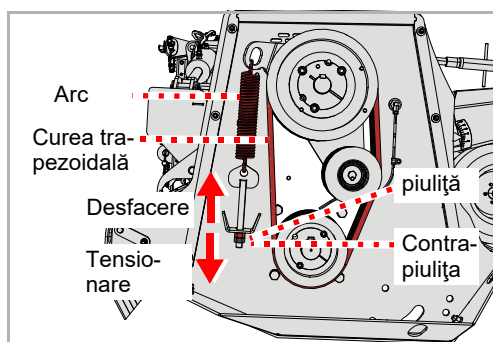

- ▶ Desfaceți contrapiulița
- ▶ Rotiți piulița astfel încât arcul să fie tensionat
- ▶ Verificați tensionarea curelei trapezoidale
- ▶ Montați din nou capacul de siguranță

Schimbare

Dacă există fisuri sau alte deteriorări la cureaua trapezoidală, aceasta trebuie să fie schimbată.

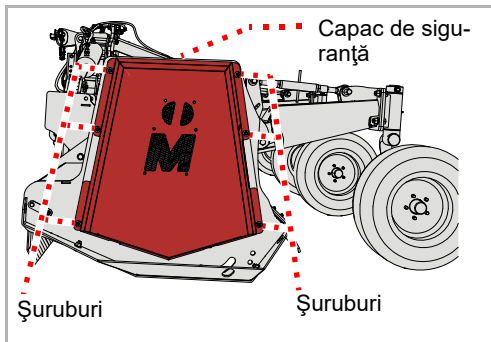

- ▶ Desfaceți și înlăturați șuruburile
- ▶ Înlăturați capacul de siguranță

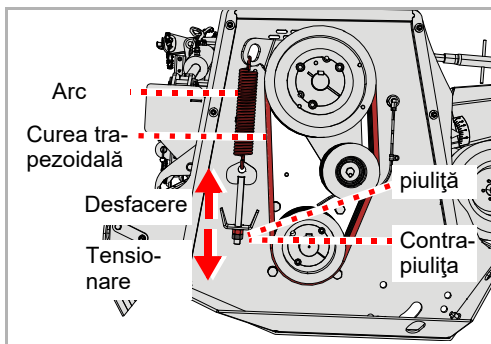

- ▶ Desfaceți contrapiulița
 - ▶ Rotiți piulița astfel încât arcul să fie detensionat
 - ▶ Înlăturați cureaua trapezoidală veche
 - ▶ Așezați cureaua trapezoidală nouă
 - ▶ Verificați stabilitatea curelelor trapezoidale
 - ▶ Tensionați curelele trapezoidale
- Paragraful »Tensionare«, pagina 62

Tălpi

Dacă este necesar



Tălpile protejează mașina împotriva contactului direct cu solul. Dacă nu sunt schimbate la timp, se deteriorează carcasa mașinii.

Asigurați mașina

Executarea lucrărilor este permisă numai cu mașina asigurată împotriva rulării necontrolate și coborârii. Pentru asigurarea împotriva coborârii se pot utiliza de exemplu picioare de așezare avizate și dimensionate suficient.

Dacă nu se asigură mașina împotriva rulării necontrolate și coborârii, consecințele pot fi vătămări grave sau mortale.

Talpă dreapta

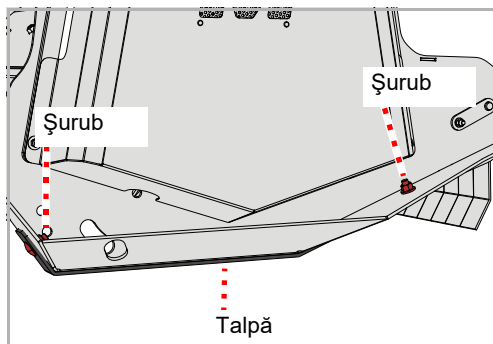

- ▶ Desfaceți piulițele, înlăturați șuruburile și șaibele
- ▶ Detașați talpa veche
- ▶ Poziționați talpa nouă
- ▶ Introduceți șuruburi și șaibe noi
- ▶ Asigurați șuruburile cu o piuliță nouă

Dacă trebuie înlocuită și talpa de pe partea opusă:

- ▶ Înlocuiți, de asemenea, și talpa de pe partea opusă

Contraçuțit

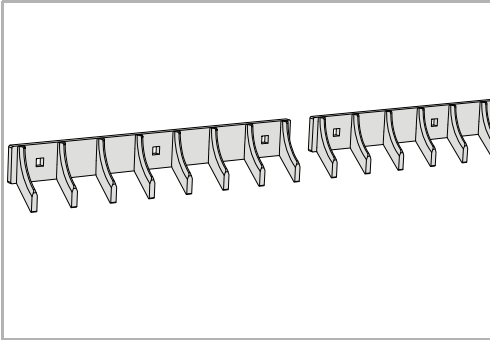

Un al doilea contrațaiș ușurează lucrul, dacă resturile vegetale tocate pe câmp sunt foarte lungi. Acestea ghidează materialul la scule și realizează astfel o mărunțire mai bună.

Șină de tăiere

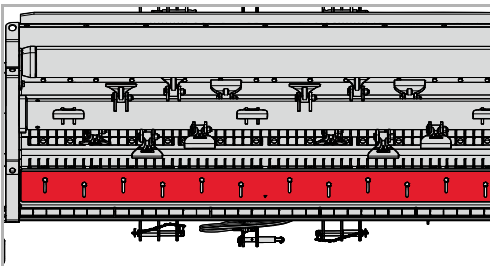

Cu ajutorul unei șine de tăiere se poate modifica gradul de mărunțire. Astfel puteți să determinați cât de fin urmează să fie mărunțit materialul.

Apărătoare suplimentară

Pentru utilizarea mașinii în zone deosebit de sensibile, poate fi utilă utilizarea unei apărătoare suplimentare. Apărătoarea suplimentară constă dintr-o perdea de lanțuri poziționată în centrul mașinii și dintr-un dispozitiv de reținere pentru părțile laterale.

Perdea de lanțuri

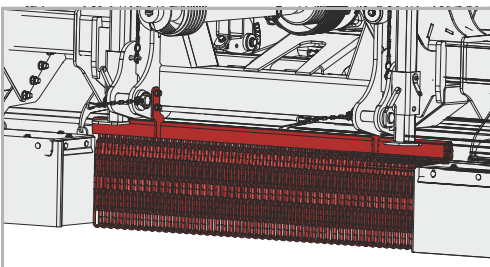

Perdeaua de lanțuri asigură reținerea deosebit de eficientă a corpurilor străine în centrul mașinii.

Dispozitiv de reținere

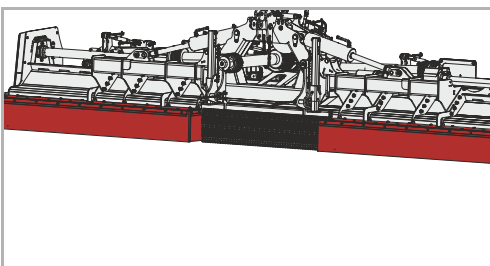

Dispozitivul de reținere se atașează în fața protecției frontale contra pietrelor, pe ambele părți ale mașinii.

Contorul orelor de funcționare

Un contor electronic al orelor de funcționare indică durata de funcționare efectivă. Astfel pot fi înregistrate cu exactitate date și folosite de exemplu pentru calcule.

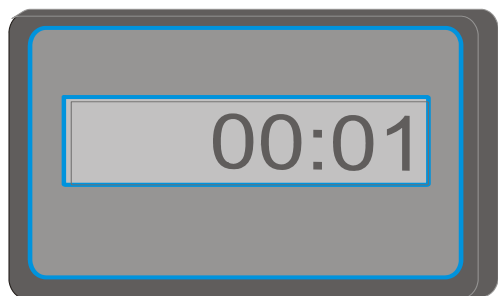

Înlăturarea defecțiunilor

Defecțiunile pot fi deseori înlăturate ușor și rapid. În cazul unor probleme hidraulice verificați mai întâi:

- Sunt racordate corect furtunurile hidraulice?
- Este supapa de comandă de la tractor defectă?
Dacă da, înștiințați distribuitorul dumneavoastră.
- Este pompa hidraulică a tractorului defectă?
Dacă da, înștiințați distribuitorul dumneavoastră.

Înainte de a apela la serviciul de asistență pentru clienți, vă rugăm să verificați cu ajutorul tabelelor următoare dacă puteți să înlăturați dumneavoastră defecțiunea.

Defecțiune	Cauză	Soluționare
Vibrații puternice și dezvoltare de zgomot puternic	Sculele sunt uzate	Schimbați sculele
	Una sau mai multe scule lipsesc	Înlocuiți sculele
	Sculele sunt deteriorate	Schimbați sculele
	Lagărele pentru rotor sunt uzate	Dispuneți schimbarea lagărelor
	Obiecte străine sunt înfășurate în jurul rotorului, de exemplu sârmă	Înlăturați obiectele străine
	Sculele s-au slăbit	Strângeți ferm piulițele la șuruburi
	Turația prizei de putere nu este reglată corect	Reglați o turație potrivită la priza de putere
	Rotorul nu este echilibrat corect	Controlați echilibrarea și dispuneți, dacă este necesar, reechilibrarea rotorului
Uzură rapidă a sculelor	Sculele lucrează prea adânc	Reglați corect adâncimea de lucru
Tăiere necorespunzătoare și distribuție neuniformă a materialului tăiat	Viteză de deplasare prea mare	Micșorați viteza de deplasare
	Sculele lucrează prea adânc	Reglați corect adâncimea de lucru
	Sculele lucrează prea sus	Reglați corect adâncimea de lucru
	Curea trapezoidală uzată	Înlocuiți setul de curele trapezoidale
	Curea trapezoidală insuficient tensionată	Verificați tensionarea curelei trapezoidale și corectați eventual tensionarea
	Turația prizei de putere a tractorului este prea scăzută	Măriți turația
	Sculele sunt uzate	Schimbați sculele
	Mașina nu este poziționată paralel față de sol	Reglați mașina corect
Rotorul nu se rotește	Rotorul este blocat de corpuri străine	Înlăturați corpurile străine
	Roata liberă de la transmisie este montată greșit	Dispuneți montajul corect al cuplajului de devans

Înlăturarea defecțiunilor

Defecțiune	Cauză	Soluționare
Arborele articulat se rotește, rotorul însă nu	Curea trapezoidală ruptă	Înlocuiți cureaua trapezoidală
Zgomote neobișnuite de la arborele articulat	Lubrifiere deficicientă	Lubrificați arborele articulat
Supraîncălzirea transmisiei	Specificația uleiului greșită	Schimbați uleiul și alegeți un ulei cu specificația corectă
	Ulei prea vechi	Schimbați uleiul
	Nivelul uleiului prea scăzut	Umpleți ulei până la muchia inferioară a deschizăturii de control
	Suprasolicitarea mașinii	Mențineți turația în domeniul corect, adaptați viteza de deplasare la lucrare, respectați domeniul de putere (evitați vegetația prea mare sau crengile prea groase)
Uzură mare a curelelor trapezoidale Curelele trapezoidale se încălzesc la funcționare Transmiterea forței nu este optimă	Sculele lucrează prea adânc și ating solul	Reglați corect adâncimea de lucru
	Roțile de curea nu sunt aliniate paralel	Dispuneți alinierea corectă a roților de curea
	Cureaua trapezoidală este uzată	Înlocuiți cureaua trapezoidală
	Cureaua trapezoidală nu este tensionată	Verificați dispozitivul de tensionare
Pierderi de ulei la transmisie sau la lagărul central	Inele de etanșare uzate sau deteriorate	Dispuneți schimbarea inelelor de etanșare
Ruperea elementelor de acționare	Mașina a fost pornită brusc sau este blocată de corpuri străine	Dispuneți schimbarea elementului de acționare defect. Porniți mașina lent.

Eliminarea ca deșeu a mașinii

Dacă mașina iese din uz într-o bună zi, aceasta trebuie eliminată ca deșeu conform prescripțiilor. Vă rugăm să aveți în vedere dispozițiile actuale de eliminare ca deșeu aflate în vigoare.

piesă metalică

Toate componentele pot fi predate în vederea valorificării fierului vechi.

Piese din plastic

Toate piesele din plastic sunt marcate și pot fi reutilizate.

Ulei

Captați uleiul din instalația hidraulică într-un recipient adecvat și eliminați-l ca deșeu la un centru de colectare a uleiului uzat.

declarație de conformitate CE

Directiva CE 2006/42/CE

Müthing GmbH & Co. KG Soest
Am Silberberg 23
D-59494 Soest



declară pe proprie răspundere că produsul următor corespunde directivei CE 2006/42/CE:

MU-M/F Vario și echipamente suplimentare

Alegerea normelor armonizate:

- DIN EN ISO 4254-1
- DIN EN ISO 4254-12
- EN 13524

Soest, la 19.05.2016



Christian Jungmann
Director general și împuternicit cu alcătuirea documentațiilor tehnice

Copia plăcuței de fabricație / înregistrarea numărului de serie

Tipul mașinii:

Lățimea de lucru:

Numărul de serie:

Anul fabricației:

A			
Adâncime de lucru	33	Întreținerea curentă	
Angajator	8	Indicații generale	49
		Intervale de întreținere curentă	52
		Planul general al punctelor de lubrifiere	54
		Siguranță	48
C		L	
Caracteristicile distinctive	22	Lubrifierea lagărelor	53
Cota G	15	Lucrare	38
Cuplarea	27		
Cupluri de strângere		M	
Generalități	51	Mașină	
Curățarea	41	Depozitare	47
		Măsurile de protecție	
D		Uleiuri sau lubrifianți	49
Date tehnice	24	P	
Defecțiuni	67	Panouri de avertizare	36
distanța centrului de greutate	15	Pictograme	9
domeniul de utilizare	21		
Bătător cu ciocănele	21	R	
		racordare	
E		Instalația hidraulică	32
echipament suplimentar	65	Instalație electrică	32
Apărătoare suplimentară	65	S	
Contorul orelor de funcționare	66	Siguranță	10
Contrațuț	65	Comportament de deplasare și frânare modificat	17
Dispozitiv de reținere	65	Cuplarea	14
Panouri de avertizare cu instalație de iluminare	65	Curățarea	20
Perdea de lanțuri	65	Decuplarea	19
Șină de tăiere	65	distanța centrului de greutate	15
Etichete adezive, a se vedea Pictograme de securitate		Indicatoare de avertizare pentru siguranță	10
		Instruire agricolă	13
F		Intervale de îngrijire și de întreținere curentă	19
furnitură	26	Lucrări de îngrijire și de întreținere curentă	19
		lucrări de sudură	20
G		Punerea în funcțiune	17
Grupa de persoane vizată	8	transport persoanelor	17
grupe constructive	23	Utilizarea conformă cu destinația	21
		Verificarea îmbinărilor filetate	20
I		Simboluri	9
Îmbinări filetate	51	T	
Indicații de direcție	13	Transportul fără cuplare	36
Indicatoare de avertizare pentru siguranță	10		
Semnificație	11		
Îngrijire	41		
Instalația hidraulică			
racordare	32		
Instalație electrică			
racordare	32		
Instructaj	8		

Bei weiteren Fragen zu Technik und Einsatz Ihres Gerätes stehen Ihnen unsere Mitarbeiter oder unsere Vertriebspartner (siehe www.muething.com) gerne zur Verfügung.

Our employees or sales partners (see www.muething.com) are happy to help should you have any further questions on the technical aspects and use of your implement.

Nos collaborateurs ou nos partenaires commerciaux (voir www.muething.com) sont à votre entière disposition pour toutes questions complémentaires relatives aux caractéristiques techniques ou à l'utilisation de votre engin.

Tanto nuestros empleados como los socios comerciales de la marca (ver www.muething.com) estamos a su disposición para atender cualquier consulta técnica o sobre piezas que pueda tener respecto a su equipo.



Müthing GmbH & Co. KG Soest

Am Silberg 23
59494 Soest

Tel +49 (0) 2921 96510

Fax +49 (0) 2921 73080

soest@muething.com

Müthing GmbH & Co. KG Uffenheim

Am Brännlein 2
97215 Uffenheim

Tel +49 (0) 9842 98660

Fax +49 (0) 9842 98667

uffenheim@muething.com

WWW.MUETHING.COM