



MANUAL DE EXPLOATARE

RO | Original

MU-H Vario; MU-H Hydro Vario

ÎNCEPÂND CU SERIA 2016

EDIȚIA 06.2022

NUMĂR ARTICOL MU-H_BA_16_RO_2022-06

Identificarea mașinii

Pentru ca distribuitorul dumneavoastră să vă poată ajuta cât mai rapid posibil, acesta are nevoie de câteva date referitoare la mașina dumneavoastră.

Vă rugăm să introduceți datele aici.

Denumire

Lățimea de lucru

greutate

Număr mașinii

Echipamente suplimentare

Adresa distribuitorului

Adresa producătorului

Müthing GmbH & Co. KG Soest
Am Silberg 23
59494 Soest
Germania

Declarație de predare

- Completați această filă împreună cu distribuitorul dumneavoastră.
- Detașați apoi această filă din manualul de utilizare și trimiteți-o producătorului în interval de 10 zile după livrare. Numai astfel intră în vigoare garanția legală începând cu data livrării

Către

Firma Müthing GmbH & Co. KG Soest
Am Silberg 23
59494 Soest
Germania

Am achiziționat mașina desemnată mai jos de la compania Müthing GmbH & Co. KG Soest și confirm livrarea completă și predarea mașinii, inclusiv a manualului de exploatare și listei pieselor de schimb, precum și instructajul privind operarea cu aparatul cu indicațiile de securitate și de avertizare efectuat de partenerul dumneavoastră de distribuție.

Confirm totodată că am citit și înțeles manualul de utilizare și că sunt de acord cu instrucțiunile conținute în manual. Acest lucru este valabil cu precădere pentru capitolul Securitatea.

Client

Nume		Prenume	
Strada			
Cod poștal		Localitate	
Telefon		Fax	
e-mail		Data	

mașină

mașină	MU-	Numărul de serie	
Lățimea de lucru		reductor	
Atașare fixă		Atașare culisantă	
Anul fabricației		Data livrării	
Livrată de către			

Semnătura clientului

Semnătura și ștampila partenerului de distribuție

Declarație de predare

Declarație de predare – copie

– Această filă rămâne la client în manualul de exploatare

Am achiziționat mașina desemnată mai jos de la compania Müthing GmbH & Co. KG Soest și confirm livrarea completă și predarea mașinii, inclusiv a manualului de exploatare și listei pieselor de schimb, precum și instructajul privind operarea cu aparatul cu indicațiile de securitate și de avertizare efectuat de partenerul dumneavoastră de distribuție.

Confirm totodată că am citit și înțeles manualul de utilizare și că sunt de acord cu instrucțiunile conținute în manual. Acest lucru este valabil cu precădere pentru capitolul Securitatea.

Client

Nume		Prenume	
Strada			
Cod poștal		Localitate	
Telefon		Fax	
e-mail		Data	

mașină

mașină	MU-	Numărul de serie	
Lățimea de lucru		reductor	
Atașare fixă		Atașare culisantă	
Anul fabricației		Data livrării	
Livrată de către			

Semnătura clientului

Semnătura și ștampila partenerului de distribuție

Declarație de predare – copie

Declarație de predare	3	Curățarea și îngrijirea	45
Declarație de predare – copie	5	Curățarea	45
Referitor la acest manual de exploatare ..	8	Îngrijire	45
Grupa de persoane vizată	8	Parcarea și depozitarea	46
Siguranță	8	Parcarea mașinii în condiții de siguranță	46
Instrucțaj	8	Depozitarea mașinii	47
Documente conexe	8	Întreținerea curentă	48
Simboluri	9	Pentru securitatea dumneavoastră	48
Siguranță	10	Indicații generale	49
Pentru securitatea dumneavoastră	10	Intervale de întreținere curentă și lucrări de reglaj	52
Indicatoare de avertizare pentru siguranță	10	Lucrări de lubrifiere	53
Definiții	13	Arborele articulat	55
Cine are voie să opereze cu mașina?	13	Ulei de transmisie	56
Cuplarea	14	Scule	57
distanța centrului de greutate	15	Curea trapezoidală	59
Drumurile publice	17	Tălpi [+]	62
Punerea în funcțiune	17	echipament suplimentar	63
Decuplarea	19	Panouri de avertizare cu instalație de iluminare	63
Îngrijirea și întreținerea curentă	19	Tălpi	63
Alte prescripții	20	Insertie de uzură	63
Familiarizarea cu mașina	21	Contracățit	64
Domeniul de utilizare al mașinii	21	Șină de tăiere	64
Caracteristici distinctive ale mașinii	22	Plasă anti-insecte	64
Notația ansamblurilor	23	Consolă de atașare, cat I	65
Date tehnice	25	Consolă de atașare, fixă, cat I și cat II	65
Livrarea și montajul	27	Contorul orelor de funcționare	65
Verificarea pachetului de livrare	27	Înlăturarea defecțiunilor	66
Atașarea mașinii	28	Eliminarea ca deșeu a mașinii	68
Cuplarea la tractor	28	Declarație de conformitate CE	69
Arborele articulat	31	Directiva CE	
Instalația hidraulică	32	2006/42/CE	69
Instalație electrică	32		
Pregătire	33		
Adâncime de lucru	33		
Plasă anti-insecte [+]	34		
Șina de tăiere [+]	35		
Deplasarea pe șosea	36		
Poziție de transport	36		
Bara inferioară de ghidare	36		
Plasă anti-insecte [+]	37		
Unități de comandă	37		
Panouri de avertizare [+]	37		
Transportul fără cuplare	38		
Tocarea de resturi vegetale	39		
Plasă anti-insecte [+]	39		
Poziție de lucru	39		
Lucrare	42		

Referitor la acest manual de exploatare

Grupa de persoane vizată

Acest manual de utilizare se adresează fermierilor instruiți și persoanelor care sunt calificate în alt mod pentru activitățile din domeniul agriculturii și care au luat parte la un instructaj privind lucrul cu această mașină.

Siguranță

Înainte de punerea în funcțiune sau montajul mașinii, familiarizați-vă cu conținutul relevant pentru activitatea dumneavoastră al acestui manual de utilizare. Citiți în toate cazurile indicațiile de securitate de la capitolul „Securitatea” și aveți în vedere indicațiile de avertizare de la fiecare capitol. Astfel obțineți rezultate optime în muncă și lucrați fără riscuri.

În calitate de angajator

Instruiți personalul înainte de prima punere în funcțiune a mașinii cu privire la lucrul fără riscuri cu mașina. Persoanele neinstruite sau neautorizate nu au voie să utilizeze mașina.

Dintr-un instructaj face parte:

- Verificarea premiselor pentru lucrul fără riscuri cu mașina, la personal.
- Înmânarea manualului de utilizare și a documentelor conexe relevante sau un instructaj intensiv, care cuprinde în special lucrul fără riscuri cu mașina.

Instructaje regulate

Instruiți personalul regulat, însă cel puțin o dată pe an, referitor la măsurile de comportament fundamentale privind lucrul fără riscuri cu mașina.

Instructaj

Distribuitorul dumneavoastră vă face un instructaj referitor la operarea, funcționarea fără riscuri și îngrijirea mașinii. Fără instructaj, punerea în funcțiune este interzisă.

Documente conexe

Pe lângă acest manual de utilizare, mai există alte documente care sunt componentă integrantă a mașinii:

Declarație de conformitate CE	Componentă integrantă a acestui manual de exploatare → Capitolul »Declarație de conformitate CE«, pagina 69
Lista pieselor de schimb	Componentă integrantă a pachetului de livrare cu această mașină
Manualul de utilizare al arborelui articulat	Componentă integrantă a pachetului de livrare cu această mașină
Plasă anti-insecte, montare ulterioară [+]	Certificat al atelierului de specialitate calificat

Referitor la acest manual de exploatare

Simboluri

Pentru a sistematiza vizual textul, am utilizat diverse simboluri. Acestea sunt prezentate explicit în cele ce urmează:

- Un punct se află la enumerări
- ▶ Un triunghi se află înainte de activitățile pe care trebuie să le executați

→ O săgeată indică trimiteri la alte fragmente de text

[+] Un semn Plus indică faptul că este vorba de un echipament suplimentar, care nu este conținut în varianta standard.

Pictograme

Alături utilizăm pictograme care vă ajută la găsirea fragmentelor de text:



Triunghiul de avertizare semnalează indicații de avertizare. În caz de nerespectare, consecințele pot fi:

- Vătămări medii până la grave
- Vătămări mortale

Indicațiile de avertizare sunt atribuite diverselor acțiuni, înainte de executarea cărora este importantă respectarea indicațiilor de avertizare.

La capitolul »Siguranță« găsiți suplimentar indicații de securitate care nu pot fi atribuite unor anumite acțiuni, însă care sporesc siguranța acțiunilor dumneavoastră în diferite situații.



Aici primiți indicații importante referitoare la mașină. În caz de nerespectare, consecințele pot fi:

- Erori grosolane în funcționarea mașinii
- avarierea mașinii



Acest simbol semnalează informații, sfaturi utile și indicații referitoare la operare.



Acest simbol semnalează sfaturi utile la lucrările de montaj sau lucrările de reglaj.



Acest simbol semnalează exemple care servesc unei mai bune înțelegeri.

Fragmentele de text care se referă numai la mașini individuale sau la condiții, sunt evidențiate colorat. După evidențiere, textul este valabil din nou pentru toate mașinile. De exemplu:

Numai pentru MU-Farmer/S cu instalație de frânare cu aer comprimat

- ▶ Racordați furtunurile de frână
- ▶ Racordați furtunurile hidraulice

Semnificație



Citiți și respectați manualul de utilizare

Punerea în funcțiune este permisă numai dacă în prealabil a fost citit și înțeles manualul de utilizare. Acest lucru este valabil în special pentru indicațiile de securitate.



Nu staționați între tractor și mașină

Staționarea între tractor și mașină este interzisă în special la cuplarea și decuplarea cu motorul în funcțiune. Tractorul trebuie asigurat suplimentar împotriva rulării necontrolate.



Transportul persoanelor pe mașină este interzis

Consecințele pot fi vătămări grave sau mortale.



Nu înlăturați dispozitivele de protecție

Nu deschideți și nu înlăturați dispozitivele de protecție cu motorul tractorului în funcțiune. Nu exploatați mașina niciodată fără dispozitiv de protecție.



Precauție pericol de angrenare în mașină

În caz de manevrare improprie există pericol de angrenare în mașină la arborele articulat.



Precauție în cazul lichidului hidraulic care iese

Nu căutați punctele de scurgere fără protecție. Jeturile fine de ulei pot pătrunde cu presiune înaltă în ochi și piele. Aveți în vedere indicațiile de securitate corespunzătoare din manualul de exploatare.



Inele de sarcină

Ridicați mașina numai în locurile marcate cu mijloace de ridicare a sarcinilor.



Piese ale mașinii aflate în rotație și care se mișcă din inerție

Aproiați-vă de mașină abia după ce toate piesele mașinii se află în repaus.



Pericol provocat de obiectele aruncate afară

Pe parcursul lucrului, de mașină pot fi prinse obiecte, de exemplu, pietre, care pot fi proiectate în exterior. Staționarea persoanelor în zona periculoasă este interzisă.



Pericol provocat de piesele mobile ale mașinii

Pe parcursul lucrului, staționarea persoanelor în zona periculoasă este interzisă.



Precauție pericol de răsturnare

Mașina sau piesele se pot răsturna. Înainte de staționarea în zona periculoasă aplicați reazeme de siguranță. La decuplare, utilizați reazemele prevăzute și depuneți pe o suprafață portantă fermă.



Nu staționați în raza de pivotare

În raza de pivotare există pericol acut de vătămare cauzat de piesele pivotante sau rabatabile ale mașinii.



Acordați atenție turației prizei de putere

Racordați arborele articulat la o priză de putere cu o turație adecvată. Pe parcursul tuturor lucrărilor de la mașină, deconectați prizele de putere.



Corecți strângerea șuruburilor

După primele ore de funcționare și în funcție de necesar, trebuie verificate toate șuruburile și eventual corectată strângerea. Din cauza vibrațiilor îmbinările filetate se pot slăbi.



Atenție: Pericol de strivire

Evitați zona periculoasă. Spațiile intermediare dintre componente se pot reduce sau pot fi eliminate complet.

Definiții

La toate indicațiile de direcție pornim de la mașină în sensul de deplasare:

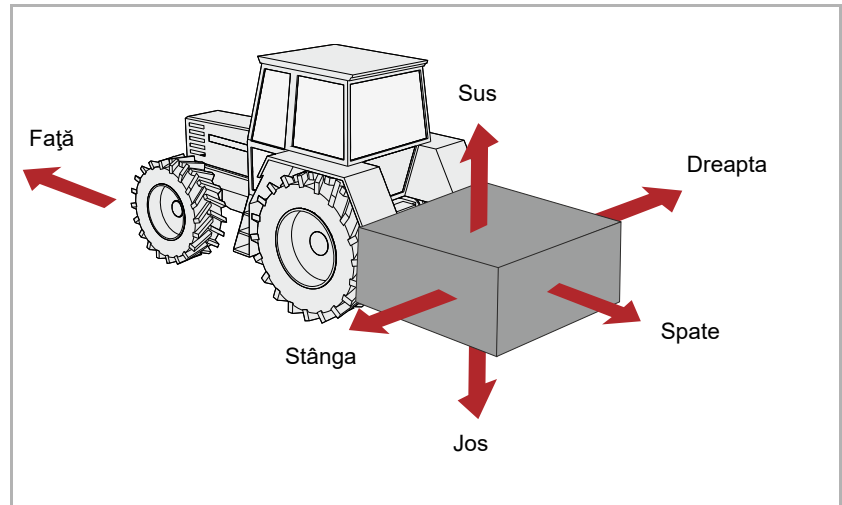

Cine are voie să opereze cu mașina?

Numai persoane calificate

Operarea, întreținerea sau repararea mașinii este permisă numai persoanelor care sunt calificate în acest sens și care s-au informat cu privire la pericolele care apar la lucrul cu mașina. Aceste persoane posedă de regulă o instruire în domeniul agricol sau au fost pregătiți intensiv într-un mod comparabil.

Cuplarea

Pericol major de vătămare

La cuplarea mașinii la tractor există pericol major de vătămare. De aceea:

- Cuplați mașina numai cu trenul de rulare pentru șosele ridicat
- Asigurați tractorul împotriva rulării necontrolate
- Categoria tractorului și mașinii trebuie să fie identică
- La cuplare, nu staționați niciodată între tractor și mașină
- Acționați lent și cu precauție vinciul în trei puncte

În caz de nerespectare, consecințele pot fi vătămări grave sau mortale.

Realizați racordurile electrice după atașare

Când montați instalația de iluminare, alimentarea electrică spre tractor nu are voie să fie racordată. Sunt posibile scurtcircuitate și deteriorări la blocul electronic.

Racordați echipamentul hidraulic numai în stare depresurizată

Racordați furtunurile hidraulice la sistemul hidraulic al tractorului, numai dacă instalația hidraulică pe partea tractorului și pe partea mașinii este depresurizată. O instalație hidraulică aflată sub presiune poate declanșa mișcări imprevizibile la mașină.

Presiune înaltă în instalația hidraulică

Instalația hidraulică se află sub presiune înaltă. Verificați regulat toate conductele, furtunurile și îmbinările filetate referitor la neetanșeități și la deteriorări vizibile pe exterior. La căutarea locurilor de scurgere utilizați numai mijloace ajutoare adecvate. Înlăturați imediat deteriorările. Uleiul improșcat în afară poate provoca vătămări și incendii. În caz de vătămări adresați-vă imediat medicului.

Marcajul colorat al furtunurilor hidraulice

Pentru a evita o operare greșită, trebuie ca prizele și fișele legăturii hidraulice dintre tractor și mașină să fie marcate colorat. Furtunurile hidraulice racordate greșit pot declanșa mișcări imprevizibile la mașină.

distanța centrului de greutate

Aveți în vedere masa totală, sarcinile pe osii, capacitatea portantă a anvelopelor și balastarea minimă

Atașarea frontală sau posterioară a mașinilor nu trebuie să ducă la depășirea greutății totale permise, sarcinilor permise pe axe și capacității portante permise a anvelopelor vehiculului portant. Pentru menținerea capacității de direcționare, osia din față trebuie să fie încărcată cu cel puțin 20 % din masa proprie a vehiculului portant.

Puteți calcula:

- Greutate totală
- Sarcinile pe osii
- Balastarea minimă

Date

Pentru calcul aveți nevoie de anumite date din următoarele documente și de rezultatele măsurătorilor:

- Manualul de utilizare al vehiculului portant
- Acest manual de utilizare
- Rezultatele măsurătorilor de la vehiculul portant și mașina atașată

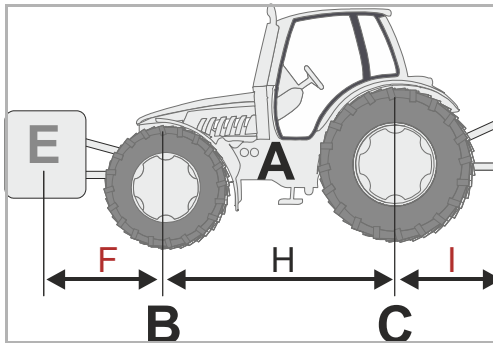

Date din manualul de utilizare al vehiculului portant:

- (A) Masa proprie
- (B) Sarcina pe osia din față
- (C) Sarcina pe osia din spate
- (H) Ampatamentul vehiculului portant

Vă rugăm să mai țineți cont de exemplu de masa apei din anvelope, masa echipamentelor suplimentare și altele asemănătoare.

Date din acest manual de exploatare:

- (D) Masa totală a mașinii la atașarea posterioară, la mașinile remorcate sarcina de reazem
- (E) Masa totală a mașinii la atașarea frontală
- (G) Distanța dintre centrul articulației tiranților laterali și centrul de greutate al mașinii la atașarea posterioară. La mașinile remorcate $G=0$.

Date pe care le determinați prin măsurări:

- (F) Distanța dintre centrul de greutate al mașinii la atașarea frontală și centrul osii din față
- (I) Distanța dintre centrul axei din spate și centrul bielei barei de ghidare inferioare. În cazul mașinilor atașate între centrul axei din spate și centrul cârligului de remorcare sau bielei de remorcare

Mod de calcul

Valorile determinate pot fi introduse acum în formule.

Balastarea cu greutăți frontale

Calculul **balastării cu greutăți frontale** la mașinile atașate posterior.

$$\begin{array}{l} \text{Contragreutate} \quad \text{frontală} \quad \text{în} \quad \text{kg} \quad = \\ \frac{D \times (I + G) - (B \times H) + (0,2 \times A \times H)}{F + H} \end{array}$$

Balastarea cu greutăți posterioare

Calculul **balastării cu greutăți posterioare** la mașinile atașate frontal.

$$\begin{array}{l} \text{Contragreutate} \quad \text{posterioară} \quad \text{în} \quad \text{kg} \quad = \\ \frac{(E \times F) - (C \times H) + (0,45 \times A \times H)}{H + I + G} \end{array}$$

Sarcina pe osia din față

Calculul **sarcinii efective pe osia din față**

$$\begin{array}{l} \text{Sarcina pe osia din față} \quad \text{în} \quad \text{kg} \quad = \\ \frac{E \times (F + H) + (B \times H) - D \times (I + G)}{H} \end{array}$$

Greutate totală

Calculul **masei totale efective**

$$\text{Masa totală} = E + A + D$$

Încărcarea pe osia spate

Calculul **sarcinii efective pe osia din spate**

Sarcina pe osia din spate în kg = masa totală efectivă – sarcina efectivă pe osia din față

Capacitatea portantă a anvelopelor

Datele referitoare la capacitatea portantă a anvelopelor pentru anvelopele din față și din spate se găsesc în documentațiile producătorului de anvelope.

- Capacitatea portantă a anvelopelor din față rezultă la două anvelope din capacitatea portantă dublă admisibilă a anvelopelor pentru o anvelopă din față.
- Capacitatea portantă a anvelopelor din spate rezultă la două anvelope din capacitatea portantă dublă admisibilă a anvelopelor pentru o anvelopă din spate.

Evaluare

Verificați dacă sunt îndeplinite condițiile următoare:

- Sarcina efectivă pe axa din spate este mai mică decât sarcina permisă pe axa din spate specificată în manualul de utilizare a vehiculului portant
- Greutatea totală efectivă este mai mică decât greutatea totală permisă specificată în manualul de utilizare a vehiculului portant
- Suma capacității portante admisibile a anvelopelor roților din spate este mai mare decât sarcina efectivă pe axa din spate
- Suma capacității portante permise a anvelopelor roților din față este mai mare decât sarcina efectivă pe axa din față

Dacă sunt îndeplinite toate condițiile, mașina poate fi atașată la acest vehicul portant.



Pe un cântar de vehicule suficient de mare, puteți determina prin cântărire greutatea totală, sarcina pe axa din spate și sarcina pe axa din față.

Drumurile publice

Aveți în vedere ca starea să fie reglementară pentru circulația publică

Dacă vă deplasați cu mașina pe drumuri de circulație publică, mașina trebuie să corespundă regulilor de circulație actuale. În această categorie intră de exemplu:

- Montarea dispozitivelor de iluminare, dispozitivelor de avertizare și dispozitivelor de protecție
- Respectarea lățimilor și greutateților de transport admisibile, sarcinilor pe axe, capacității portante a anvelopelor și greutateților totale

În caz de nerespectare a regulilor de circulație sunt răspunzători conducătorul și deținătorul autovehiculului.

Închideți robinetele cu bilă

Dacă există robinete cu bilă la conductele hidraulice sau la cilindrii trenului de rulare, robinetele cu bilă trebuie închise în vederea deplasării pe drumuri publice. În caz contrar, prin acționarea involuntară a unităților de comandă din tractor se pot declanșa mișcări la mașină. Consecințele pot fi accidente sau prejudicii la mașină.

Verificați cablurile de declanșare la cuplajele rapide

Cablurile de declanșare trebuie să atârne liber și nu au voie să declanșeze în poziția de jos. În caz contrar, mașinile atașate se pot desprinde automat din cuplajul în trei puncte.

Transportul persoanelor pe mașină este interzis

Nu transportați niciodată persoane sau obiecte pe mașină. Transportul persoanelor pe mașină pune în pericol viața și este strict interzis.

Luați în considerare caracteristica de deplasare și de frânare modificată

Din cauza mașinii atașate se modifică caracteristica de deplasare și de frânare. În special la deplasarea în curbe țineți cont de ieșirea din consolă și de masa de rotație a mașinii. Un stil de conducere neadaptat poate duce la accidente.

Deplasați-vă cu viteză adaptată

Adaptați întotdeauna viteza de deplasare la condițiile de drum. În cazul unor condiții de drum nesatisfăcătoare și la viteze prea mari pot apărea forțe foarte mari care solicită puternic sau suprasolicită tractorul și mașina. Deplasarea cu viteză neadaptată poate provoca deteriorări asupra mașinii și accidente.

Prima punere în funcțiune numai după instructaj

Prima punere în funcțiune a mașinii este permisă numai după un instructaj efectuat de angajații partenerilor de distribuție, reprezentanții firmei sau angajații producătorului. În cazul unei puneri în funcțiune fără instructaj, prin operarea greșită pot fi provocate deteriorări la mașină sau se pot produce accidente.

Acordați atenție stării tehnice impecabile

Puneți mașina în funcțiune numai în stare tehnică impecabilă. Verificați în acest sens înainte de utilizare toate componentele importante și schimbați componentele defecte. Componentele defecte pot provoca prejudicii materiale și vătămări de persoane.

Punerea în funcțiune

Nu înlăturați dispozitivele de protecție

Înlăturarea sau ocolirea dispozitivelor de protecție este interzisă. Înainte de utilizare, verificați toate dispozitivele de protecție. Piese neprotejate ale mașinii pot provoca vătămări grave sau mortale.

Transportul persoanelor pe mașină este interzis

Nu transportați niciodată persoane sau obiecte pe mașină. Transportul persoanelor pe mașină pune în pericol viața și este strict interzis.

Înălțimea mașinii și liniile electrice aeriene

Dacă la închiderea prin rabatare și deschiderea prin rabatare se depășește înălțimea de 4,00 m, nu rabatați mașina în niciun caz în apropierea liniilor electrice aeriene parcurse de curent! Tensiunea se poate transmite. Dacă mașina a atins o linie electrică aeriană parcursă de curent:

- Nu părăsiți cabina tractorului
- Nu atingeți piesele metalice de la tractor
- Nu realizați o legătură cu conductibilitate către pământ
- Avertizați persoanele să nu se apropie de tractor sau de mașină
- Așteptați ajutor din partea forțelor de salvare profesionale, deoarece linia electrică aeriană parcursă de curent trebuie deconectată mai întâi

De asemenea, nu vă urcați niciodată pe mașină sub linii electrice aeriene parcurse de curent. Tensiunea se poate transmite și fără atingere directă.

Verificați zona periculoasă

Zona periculoasă din fața și din spatele mașinii este de 8 m, în lateral de 2 m. Verificați zona periculoasă a mașinii înainte de pornire, deschiderea prin rabatare, punerea în funcțiune și pe parcursul funcționării. Acordați atenție unei vizibilități suficiente. Porniți numai dacă nu se află persoane sau obiecte în zona periculoasă.

În condiții nefavorabile pot fi aruncate obiecte cu viteză mare din mașină. Înainte de punerea în funcțiune, în zona periculoasă în special din fața și din spatele mașinii nu trebuie să se afle persoane, animale sau obiecte.

Utilizarea mașinii fără verificarea zonei periculoase poate duce la accidente grave sau mortale.

Corecți strângerea șuruburilor și piulițelor

Verificați regulat stabilitatea șuruburilor și piulițelor și, dacă este necesar, corecți strângerea. În urma funcționării, șuruburile se pot slăbi neobservat. Consecințele pot fi prejudicii la mașină sau accidente.

Comportamentul în caz de defecțiuni

În caz de disfuncționalități opriți și asigurați imediat mașina. Înlăturați imediat defecțiunea sau însărcinați un atelier de specialitate. Exploatarea în continuare a mașinii poate provoca prejudicii la mașină sau accidente.

Decuplarea

Pericol major de vătămare

La decuplarea mașinii de la tractor există pericol major de vătămare. De aceea:

- Asigurați tractorul împotriva rulării necontrolate
- La decuplare, nu staționați niciodată între tractor și mașină
- Acționați lent și cu precauție vinciul în trei puncte
- Aveți în vedere o suprafață de parcare plană și sigură pentru mașină
- Decuplați furtunurile hidraulice numai dacă instalația hidraulică pe partea tractorului și pe partea mașinii este depresurizată

În caz de nerespectare, consecințele pot fi vătămări grave sau mortale.

Îngrijirea și întreținerea curentă

Respectați intervalele de îngrijire și intervalele de întreținere curentă

Respectați termenele prescrise și indicate în manualul de utilizare pentru verificările sau inspecțiile periodice. În caz de nerespectare a termenelor, consecințele pot fi prejudicii la mașină, o calitate nesatisfăcătoare a lucrării sau accidente.

Utilizați piese de schimb cu aceleași proprietăți

Multe componente posedă proprietăți speciale care sunt decisive pentru stabilitatea și funcționarea mașinii.

La schimbarea componentelor trebuie să fie asigurate dimensiunile, rezistența mecanică și calitatea materialului. Noi recomandăm numai utilizarea pieselor de schimb originale.

În cazul utilizării pieselor de schimb care nu corespund cerințelor, consecințele pot fi prejudicii la mașină sau un randament nesatisfăcător.

La toate lucrările de îngrijire și lucrările de întreținere curentă:

- Deconectați priza de putere
- Depresurizați instalația hidraulică
- Decuplați tractorul pe cât posibil
- Acordați atenție stabilității mașinii, după caz, rezemați-o suplimentar
- Nu utilizați piesele mașinii ca mijloace de urcare, cu utilizați mijloace de urcare conforme cu normele de protecție a muncii
- Asigurați mașina împotriva rulării necontrolate
- Nu atingeți în niciun caz cureaua trapezoidală în funcțiune

Numai prin respectarea acestor prescripții este asigurat lucrul fără riscuri pe parcursul lucrărilor de îngrijire sau lucrărilor de întreținere curentă.

Înterupeți alimentarea electrică

Înainte de lucrările la instalația electrică, separați-o de alimentarea electrică. Instalațiile aflate sub curent pot provoca prejudicii materiale și vătămări de persoane.

Schimbați furtunurile hidraulice

Schimbați furtunurile hidraulice la fiecare șase ani. Furtunurile hidraulice îmbătrânesc și fără deteriorări vizibile. Conductele hidraulice defecte pot provoca vătămări grave sau mortale.

Precauție la curățarea cu curățătorul de înaltă presiune

Mașina poate fi curățată cu apă sau jet de aburi. Curățați lagărele, suflanta, cutia de distribuție a semnalelor, piesele din plastic și furtunurile hidraulice numai cu presiune redusă. O presiune prea ridicată poate provoca prejudicii la aceste piese.

Înainte de lucrările de sudură debransați bateria și alternatorul

Înainte de lucrările electrice de sudură la mașina atașată, debransați bateria tractorului și alternatorul. Astfel evitați prejudiciile la instalația electrică.

Strângeți ferm îmbinările filetate

După lucrările de îngrijire și lucrările de întreținere curentă, strângeți din nou ferm îmbinările filetate desfăcute. Din cauza îmbinărilor filetate slăbite, șuruburile se pot desface neobservat pe parcursul lucrului și astfel se pot desprinde piese de la mașină. Consecințele pot fi vătămări grave de persoane sau prejudicii materiale.

Alte prescripții

Respectați prescripțiile

Vă rugăm să aveți în vedere pe lângă aceste indicații de securitate:

- Prescripțiile de prevenire a accidentelor
- Reglementările general valabile de securitate tehnică, de medicina muncii și de circulație pe drumurile publice
- Indicațiile din acest manual de exploatare
- Prescripții de exploatare, prescripții de întreținere curentă și prescripții de întreținere generală

Acest capitol conține date generale referitoare la mașina dumneavoastră, precum și informații privind:

- Domeniul de utilizare
- Caracteristicile distinctive
- Notăția ansamblurilor
- Date tehnice

Domeniul de utilizare al mașinii

În funcție de dotarea cu scule, mașina poate fi utilizată numai în scopul respectiv în agricultură sau alte domenii asemănătoare.

Sculă	Scopul
Bătător cu ciocănele	Tăierea ierbii, altor vegetații sau retezări până la un diametru max. de 5
Cuțite cu cercel M	Tăierea ierbii, altor vegetații sau retezări până la un diametru maxim de 2 cm. Cuțitele cu cercel pot ocoli în lateral.
Cuțite Y triple	Ca la cuțitul cu cercel M. Necesari de putere mai redus.

Deoarece condițiile de utilizare sunt foarte diferite, utilizatorul trebuie să acorde o atenție specială limitelor de putere ale mașinii. Dacă apar indicii de suprasarcină, mașina trebuie oprită imediat.

Utilizarea conformă cu destinația

Mașina poate fi utilizată numai pentru lucrările prevăzute și descrise în acest manual de utilizare. Utilizarea în alte scopuri sau în scopuri suplimentare față de cele prevăzute este considerată neconformă cu destinația.

Exemple pentru o utilizare neconformă cu destinația:

- Transportul persoanelor sau obiectelor
- Mărunțirea altor produse decât cele menționate sau cu conformație asemănătoare

→ »Domeniul de utilizare al mașinii«

- Transmiterea forței la alte obiecte
- cu utilaj atașat anterior
- Adâncimi de lucru la o distanță față de sol sub 25 mm
- Orice fel de prelucrare a solului
- Utilizarea mașinii într-o poziție în care sculele nu sunt orientate spre sol, de exemplu în poziție verticală

Pentru prejudiciile rezultate în urma utilizării neconforme cu destinația, producătorul și distribuitorul nu își asumă nicio răspundere. Riscul este în totalitate al utilizatorului.

Caracteristici distinctive ale mașinii

Carcasă robustă cu o formă optimizată

Carcasa este deosebit de robustă și prezintă o formă optimizată pentru utilizarea dură.

Dispozitivul de deplasare

Cu ajutorul dispozitivului de deplasare poate fi modificată poziția dispozitivului de tocat resturi vegetale din spatele tractorului. În cazul utilizării unui dispozitiv de deplasare hidraulic puteți să reglați comod poziția mașinii din tractor.

Transmiterea forței

Transmiterea forței se poate realiza mecanic printr-un arbore articulat sau hidraulic printr-un motor hidraulic.

Transmiterea forței se realizează mecanic printr-un arbore articulat la o transmisie. De acolo, rotorul este acționat prin curele trapezoidale.

Hidraulic, transmiterea forței se realizează direct printr-un motor hidraulic. Rotorul este antrenat prin curele trapezoidale.

Siguranță

Pentru ca să lucrați cât mai sigur posibil cu mașina, am construit-o conform prescripțiilor UE. Mașina dispune de marcajul de conformitate CE.

Notația ansamblurilor

Transmiterea mecanică a forței

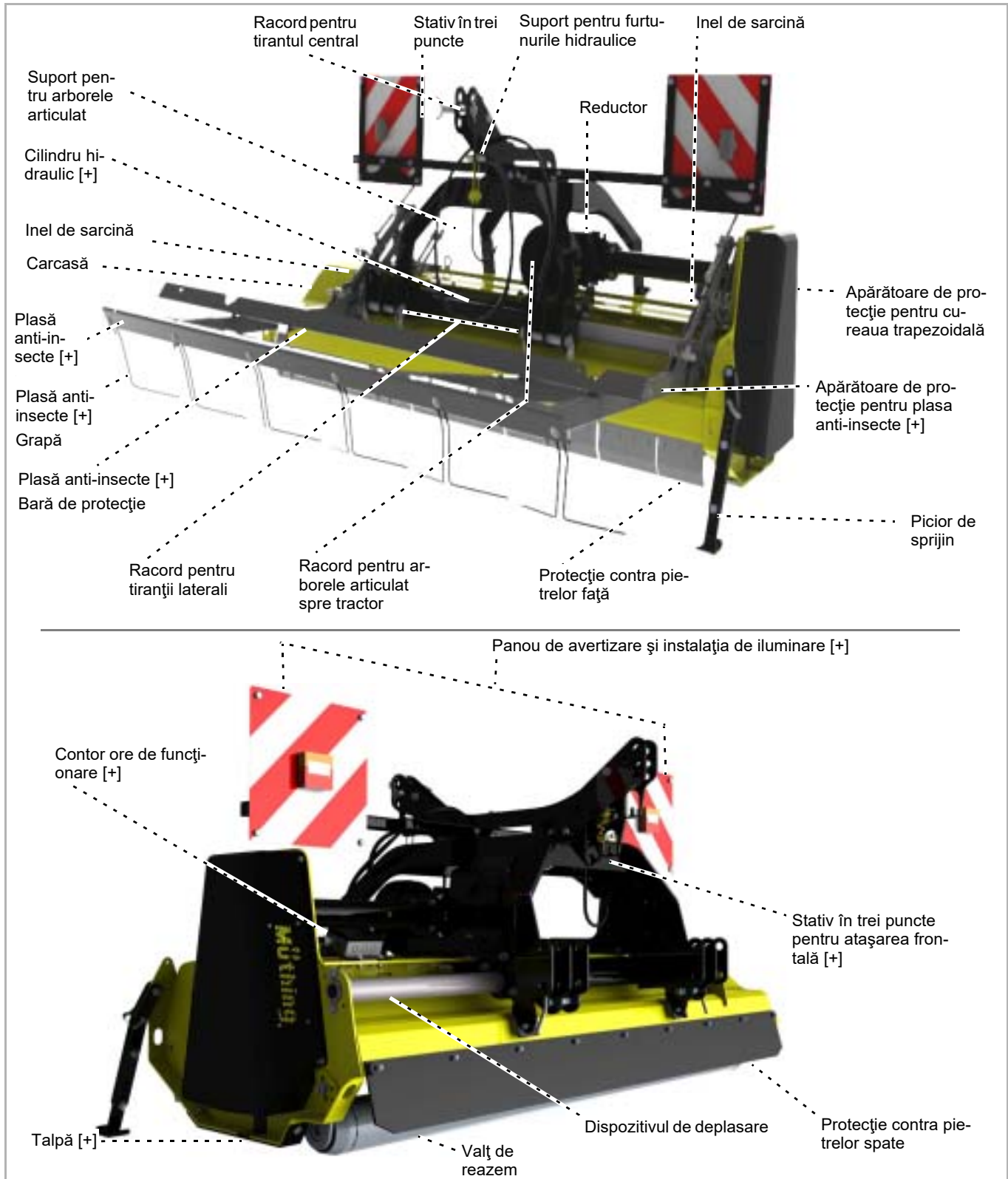

Familiarizarea cu mașina

Transmiterea hidraulică a forței

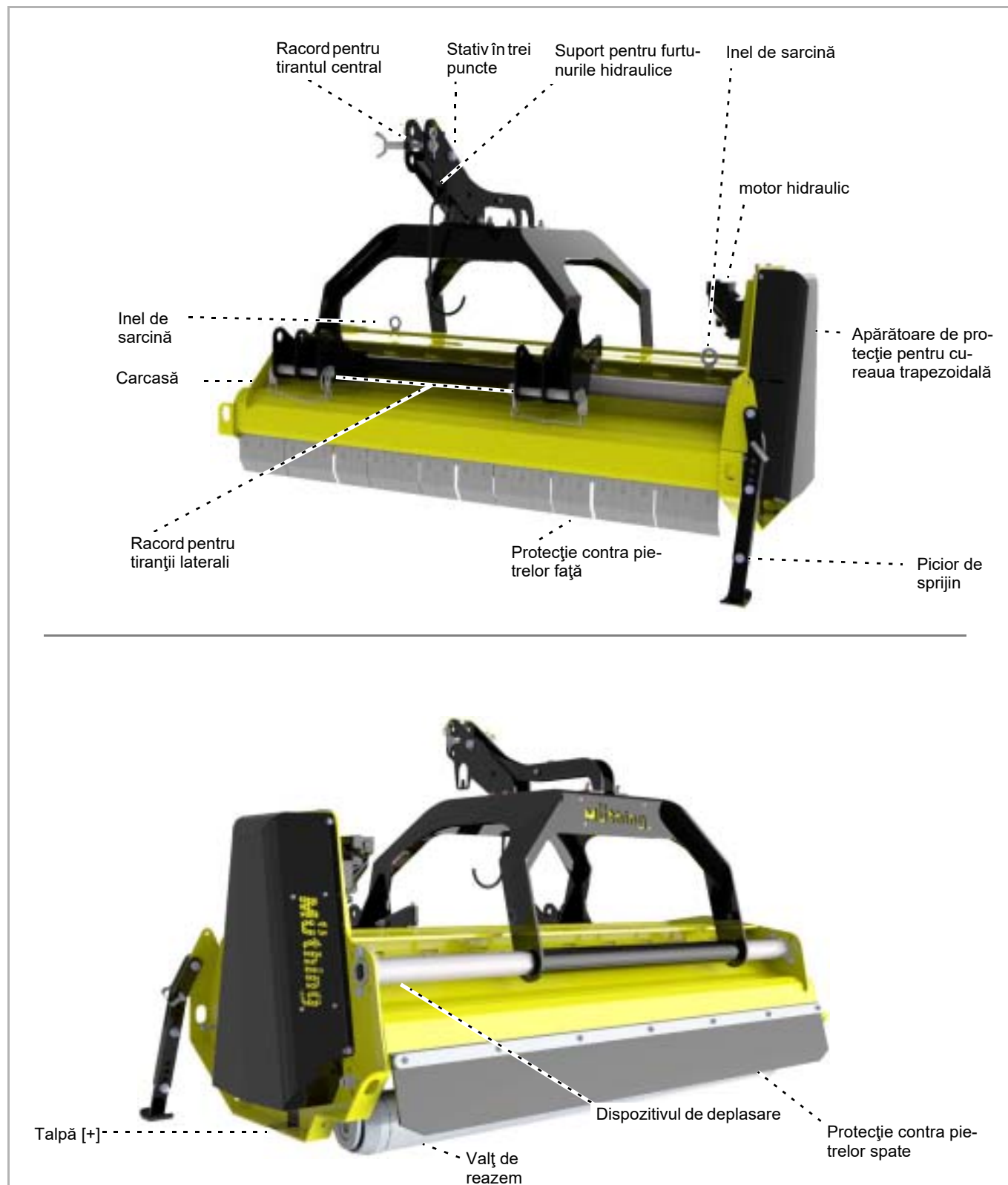

Date tehnice

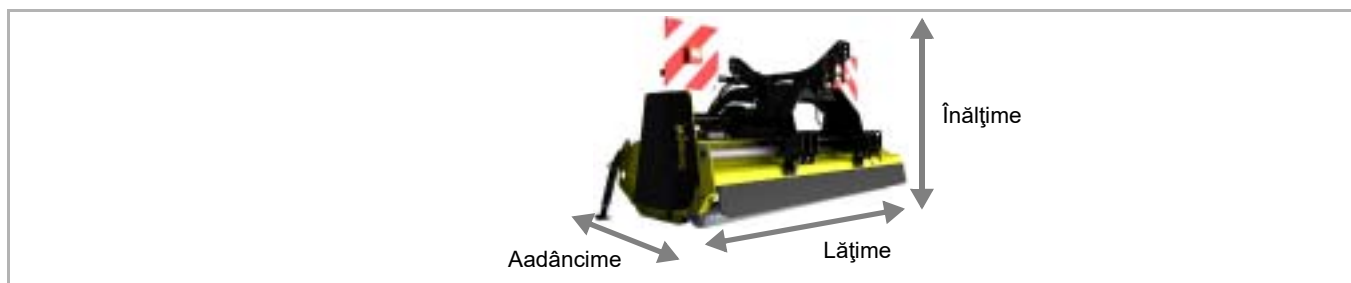

	MU-H Vario						
	120	140	150	160	180	200	220
Înălțimea [m]							
În poziția de lucru	1,17	1,17	1,17	1,17	1,17	1,17	1,17
În poziția de transport, plus înălțimea de ridicare a tractorului. Cel puțin 30 cm	1,17	1,17	1,17	1,17	1,17	1,17	1,17
În poziția de transport cu plasă anti-insecte [+], plus înălțimea de ridicare a tractorului. Minimum 30	1,48	1,48	1,48	1,48	1,48	1,48	1,48
Lățimea [m]							
În poziția de lucru și poziția de transport	1,38	1,58	1,68	1,78	1,98	2,18	2,38
Adâncimea [m]							
Fără stativ în trei puncte pentru atașarea frontală [+]	1,01	1,01	1,01	1,01	1,01	1,01	1,01
Cu stativ în trei puncte pentru atașarea frontală[+]	1,12	1,12	1,12	1,12	1,12	1,12	1,12
În poziția de lucru cu plasa anti-insecte	1,48	1,48	1,48	1,48	1,48	1,48	1,48
Lățimea de lucru [m]							
În poziția de lucru	1,20	1,40	1,50	1,60	1,80	2,00	2,20
Masa totală [kg]							
În funcție de dotare, fără plasă anti-insecte [+], aproximativ	380	465	480	505	535	560	615
Greutatea plasei anti-insecte [kg]							
aproximativ	62	62	62	62	62	62	62
Distanța centrului de greutate [cota G]							
Atașare posterioară, în funcție de dotare, aproximativ	480	480	480	480	480	480	480
Atașare frontală, în funcție de dotare, aproximativ	570	570	570	570	570	570	570
Viteza de rotație a rotorului [rot/min]							
Priza de putere 540 rot/min	2150	2150	2150	2150	2150	2150	2150
Priza de putere 1000 rot/min	2250	2250	2250	2250	2250	2250	2250
Puterea necesară [kW]							
Cel puțin	25	25	25	25	25	25	25
Maxim admisibil	67	67	67	67	67	67	67
Masa tractorului [kg]							
Cel puțin	1500	1500	1500	1500	1500	1500	1500

Familiarizarea cu mașina

	MU-H Vario						
	120	140	150	160	180	200	220
Adâncimea de lucru [mm]							
Reglabilă, bătător cu ciocănele	25/40/56	25/40/56	25/40/56	25/40/56	25/40/56	25/40/56	25/40/56
Reglabilă, cuțite Y triple	39/54/68	39/54/68	39/54/68	39/54/68	39/54/68	39/54/68	39/54/68
Reglabilă, cuțite cu cercel M	39/54/68	39/54/68	39/54/68	39/54/68	39/54/68	39/54/68	39/54/68
Numărul de scule							
Ciocan M	10	12	12	14	16	16	18
Cuțite Y triple	24	28	30	32	36	40	46
Cuțite cu cercel M	24	28	30	32	36	40	46
Categorie							
Categoria tiranților laterali	I / II	I / II	I / II	I / II	I / II	I / II	I / II
Lubrifianti							
Ulei de transmisie	SAE 90 EP						
ulei hidraulic	HLP 36						
Dezvoltare de zgomot [dB(A)]							
La postul de lucru	< 80	< 80	< 80	< 80	< 80	< 80	< 80
Vopsele cu lac							
Galben	RAL 1007						
Negru	RAL 9005						
Arbore articulat MU-H Vario							
Tipul	GE 2401						
Motor hidraulic MU-H Hydro Vario							
Volum de absorbție [cmc]	-	-	-	-	40	40	-
Cantitate de ulei [l/min]	-	-	-	-	70-120	70-120	-

Verificarea pachetului de livrare

Mașina se livrează complet montată. Dacă există piese nemontate, vă rugăm să vă adresați distribuitorului dumneavoastră.



Nu efectuați dumneavoastră montajul

Nu efectuați dumneavoastră montajul, deoarece condițiile necesare pentru starea conform prescripțiilor a mașinii sunt:

- Respectarea succesiunii pașilor de lucru
- Respectarea toleranțelor și cuplurilor

Montajul executat defectuos poate provoca prejudicii la mașină sau duce la rezultate nesatisfăcătoare ale lucrului.



Piese lipsă sau deteriorate în urma transportului trebuie reclamate imediat la distribuitorul dumneavoastră, la importator sau la producător.

Plasă anti-insecte [+]

Plasa anti-insecte poate fi utilizată numai în combinație cu o atașare frontală a mașinii.

Montarea se realizează într-un atelier de specialitate calificat.

Atașarea mașinii



Pericol major de vătămare

La cuplarea mașinii la tractor există pericol major de vătămare. De aceea:

- Asigurați tractorul împotriva rulării necontrolate
- Categoriile tractorului și mașinii trebuie să fie identice
- La cuplare, nu staționați niciodată între tractor și mașină
- Acționați lent și cu precauție vinciul în trei puncte

În caz de nerespectare, consecințele pot fi vătămări grave sau mortale.



Efectuați atașarea în spate sau în față corespunzător dotării mașinii

Înainte de atașare, verificați dacă mașina este echipată pentru atașarea în spate sau în față.

Atașare în spate: racordul în trei puncte și racordul arborelui articulat se află pe partea protecției frontale contra pietrelor.

Atașare în față: racordul în trei puncte și racordul arborelui articulat se află pe partea valțului de reazem.

În cazul atașării greșite, mașina se poate deteriora

Cuplarea la tractor

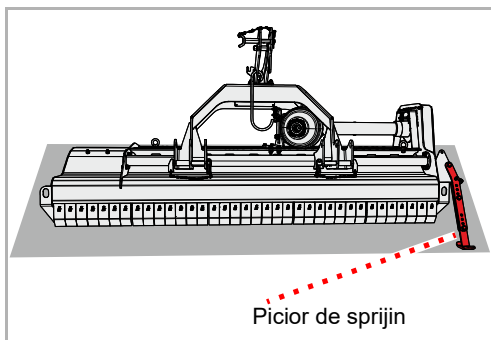

- ▶ Verificați dacă mașina este parcată în siguranță. Picioarul de așezare este coborât și carcasa mașinii este așezată pe sol.

→ Capitolul »Parcarea și depozitarea«, paragraful »Parcarea mașinii în condiții de siguranță«, pagina 46

Dacă mașina nu este parcată în siguranță:

- ▶ Asigurați mașina cu un dispozitiv de ridicare adecvat și aduceți-o în poziția corectă

Cu utilaj atașat

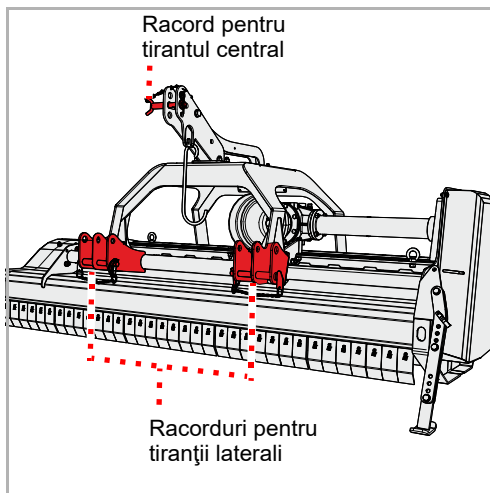

Atașarea se poate realiza la tractoarele cu categoria I sau categoria II.

- ▶ Reglați cei doi tiranți laterali de la tractor la aceeași înălțime
- ▶ Racordați tiranții laterali corespunzător categoriei tractorului și asigurați cu șplintul cu inel rabatabil
- ▶ Racordați tirantul central corespunzător categoriei tractorului și asigurați cu șplintul cu inel rabatabil

cu utilaj atașat anterior

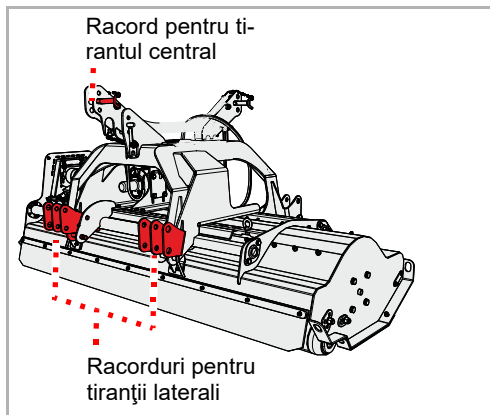

Condiția necesară pentru atașarea frontală:

- Stativ suplimentar în 3 puncte
- Protecție suplimentară pentru racordul arborelui articulat

Atașarea se poate realiza la tractoarele cu categoria I sau categoria II.

- ▶ Reglați cei doi tiranți laterali de la tractor la aceeași înălțime
- ▶ Racordați tiranții laterali corespunzător categoriei tractorului și asigurați cu șplintul cu inel rabatabil
- ▶ Racordați tirantul central corespunzător categoriei tractorului și asigurați cu șplintul cu inel rabatabil

Atașarea mașinii

Picior de sprijin

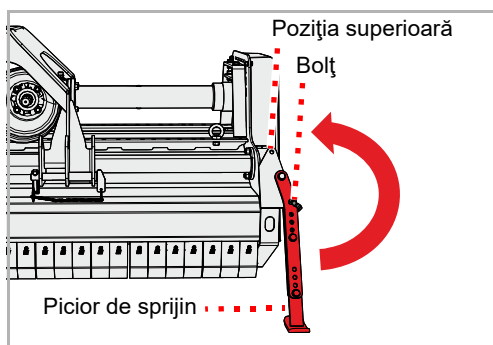

- ▶ Ridicați ușor mașina
- ▶ Extrageți bolțul
- ▶ Rabatați piciorul de sprijin în sus și fixați-l cu bolțul în poziția superioară

Bara inferioară de ghidare

- ▶ Reglați tiranții laterali astfel încât mașina să aibă un joc redus spre dreapta sau stânga

Bara superioară de

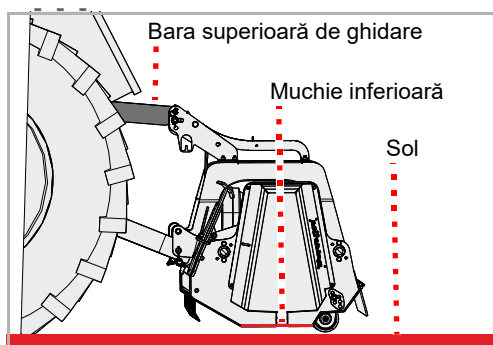

- ▶ Reglați tirantul central astfel încât muchiile inferioare să fie paralele cu solul

Arborele articulat

Racordul la mașină

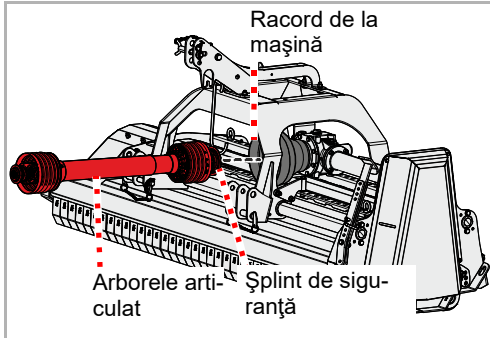

Arborele articulat a fost adaptat de distribuitorul dumneavoastră la tractorul dumneavoastră.

De regulă, arborele articulat este deja racordat la mașină. În cazul schimbării arborelui articulat sau după lucrări de întreținere curentă la arborele articulat este necesară racordarea la mașină.

- ▶ Curățați și gresați riguros arborele articulat și racordul de la mașină
- ▶ Împingeți arborele articulat pe racordul de la mașină și urmăriți fixarea în poziție a șplintului de siguranță la arborele articulat

Racordul la tractor



În cazul schimbării tractorului trebuie verificată lungimea corectă a arborelui articulat. La verificarea arborelui articulat este deosebit de importantă suprapunerea rămasă a celor două jumătăți de arbore articulat în poziția în care arborele articulat este despărțit la maxim prin tragere.

În cazul schimbării tractorului trebuie să verificați potrivirea arborelui articulat pentru acest tractor și eventual să schimbați arborele articulat și să dispuneți adaptarea acestuia într-un atelier de specialitate calificat.

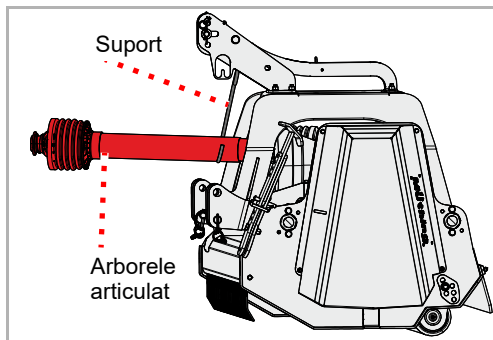

- ▶ Extrageți arborele articulat din suport



Nu așezați în suport arborele articulat montat

Arborele articulat montat nu trebuie să fie așezat în suport.

În timpul deplasărilor pe drumuri publice sau în cazul acționării tirantului lateral, arborele articulat așezat în suport se va deteriora.

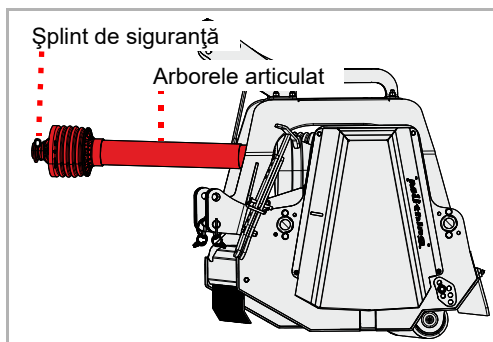

- ▶ Racordați arborele articulat la priza de putere a tractorului și urmăriți fixarea în poziție a șplintului de siguranță de la arborele articulat

Atașarea mașinii

Instalația hidraulică

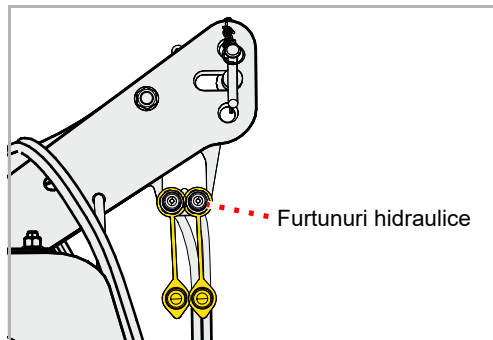

Pot fi controlate următoarele funcții:

Modul de funcționare	Culoarea capacului anti-praf
Deplasare mașină spre dreapta sau stânga	Galben
Ridicarea sau coborârea plasei anti-insecte [+]	Albastru/Maro

Deplasare

- ▶ Racordați furtunurile hidraulice la câte o supapă de comandă cu efect dublu

Plasă anti-insecte [+]

- ▶ Racordați furtunurile hidraulice la câte o supapă de comandă cu efect dublu

MU-H Hydro Vario

La tractor sunt necesare următoarele racorduri:

Racord	Număr	Culoarea capacului anti-praf
Tur	1x	Verde
Retur, depresurizat (< 5 bari)	1x	Verde
Conductă de preaplin pentru ulei, depresurizată (< 5 bari)	1x	Albastru

Instalație electrică

Dacă există, racordați următoarele fișe la tractor pentru:

- Sistemul de iluminat al mașinii
- ▶ Verificați funcționarea impecabilă a sistemului de iluminat

În cazul semnalizatoarelor care nu reacționează și sunt echipate cu LED:



În funcție de dotarea tractorului, blocul electronic al tractorului poate să facă eventual necesară o inversare a alocării în fișa cablului electric. Vă rugăm să luați în acest sens legătura cu reprezentantul dumneavoastră comercial.

Adâncime de lucru

Adâncimea de lucru poate fi reglată în trei trepte. Adâncimea de lucru optimă pentru majoritatea aplicațiilor de lucru se situează la reglajul central.



Sculele nu trebuie să fie în contact cu solul

În cazul contactului cu solul, pietrele sau alte materiale nu mai pot fi reținute în siguranță de protecția contra pietrelor.

Din cauza materialului aruncat afară pot fi vătămate și persoane aflate în afara zonei periculoase.



Acordați atenție numărului de șuruburi

Reglajul adâncimii de lucru trebuie să fie asigurat pe fiecare parte cu două șuruburi.

Dacă se utilizează pe fiecare parte numai un șurub pentru asigurare, mașina se poate deteriora din cauza uzurii excesive.

Scule

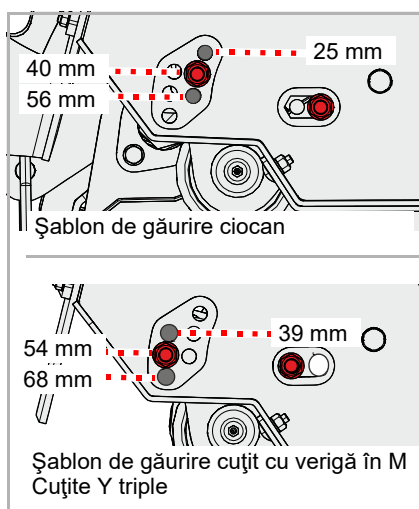

Reglajul adâncimii de lucru depinde de tipul sculei.

Sculă	Adâncimi de lucru posibile [mm]		
Bătător cu ciocănele	25	40	56
Cuțite cu cercel M	39	54	68
Cuțite Y triple	39	54	68



Țineți cont de șablonul de găurire

Pentru ciocan, cuțitul cu verigă în M sau cuțitul triplu în Y, valțul de reazem trebuie să fie introdus în șablonul de găurire corespunzător.

Dacă se utilizează șablonul de găurire greșit, scula poate să atingă solul, iar mașina se poate deteriora.

Plasă anti-insecte [+]

Adâncimea optimă de lucru depinde de vegetație. Adâncimea de lucru poate fi reglată în trei trepte. Adâncimea optimă de lucru pentru majoritatea aplicațiilor de lucru se situează la reglajul superior.



Nu reglați plasa anti-insecte la o adâncime prea mare

Dacă plasa anti-insecte este reglată la o adâncime prea mare, rezistența grapelor poate deveni prea înaltă. Grapele trebuie să taie ușor vegetația și să nu o apese în jos.

O rezistență prea înaltă poate duce la deteriorarea plasei anti-insecte. Cu cât înălțimea de funcționare a plasei anti-insecte este mai mare, cu atât rezistența este mai mică.

- ▶ Asigurați tractorul împotriva rulării necontrolate
- ▶ Ridicarea plasei anti-insecte în poziția de transport
- ▶ Desfaceți și extrageți șurubul
- ▶ Extrageți bolțurile
- ▶ Introduceți bolțurile în poziția dorită

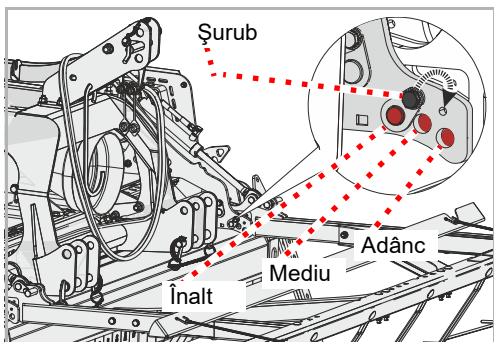

În cazul schimbării poziției de lucru de la „Înalt” la „Adânc” sau de la „Adânc” la „Înalt”:

Mutați șurubul în cel de-al doilea orificiu

- ▶ Introduceți șurubul și strângeți-l ferm
- ▶ Efectuați același reglaj pe partea opusă a plasei anti-insecte

Șina de tăiere [+]

Cu ajutorul unei șine de tăiere puteți să modificați gradul de mărunțire.



Verificați dacă sculele vin în contact cu șina de tăiere

Sculele nu au voie să atingă șina de tăiere.

Dacă sculele ating șina de tăiere, sculele și șina de tăiere se vor deteriora.

Reglarea

După reglarea șinei de tăiere trebuie să verificați dacă sculele ating șina de tăiere.

- ▶ Ridicați mașina și asigurați-o mecanic împotriva coborârii
- ▶ Desfaceți șuruburile, dar nu le înlăturați
- ▶ Mutați șina de tăiere cum doriți
- ▶ Strângeți din nou șuruburile

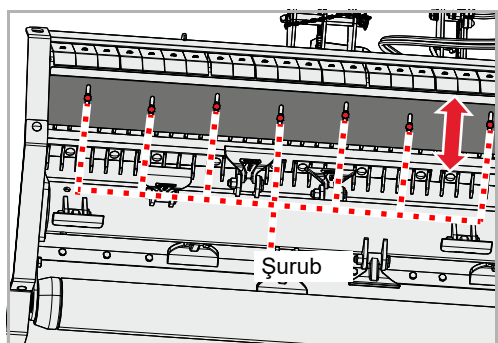

Verificare

Verificați dacă șina de tăiere vine în contact cu sculele.

- ▶ Rotiți rotorul cu mâna până când se apropie o sculă de șina de tăiere
- ▶ Mișcați în ambele direcții scula cea mai apropiată de șina de tăiere

Dacă scula atinge șina de tăiere:

- ▶ Îndepărtați șina de tăiere de scule
- ▶ Continuați să rotiți rotorul cu mâna și verificați sculele pe întreaga lungime a șinei de tăiere.

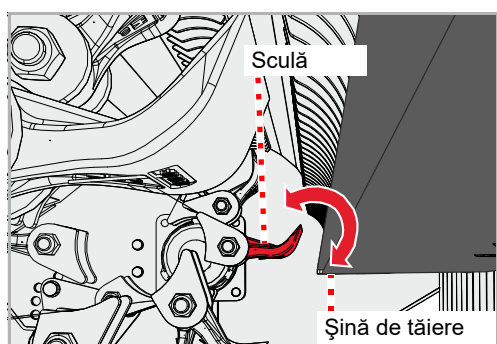

Deplasarea pe șosea

Poziție de transport

Mașina poate fi atașată direct în spatele sau în fața tractorului sau decalată lateral.

Dacă plasa anti-insecte este montată [+]:

Plasa anti-insecte micșorează zona în care puteți deplasa lateral mașina.

În cazul mașinii decalate lateral

Mașina este ieșită lateral în afară pe partea dreaptă sau stângă. Adaptați-vă stilul de conducere la această situație.

Lățimea totală a tractorului și mașinii nu are voie să depășească lățimea maxim admisibilă a autovehiculelor pentru transportul pe șosele.

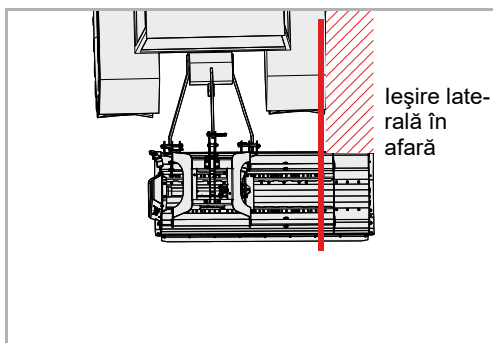

Bara inferioară de

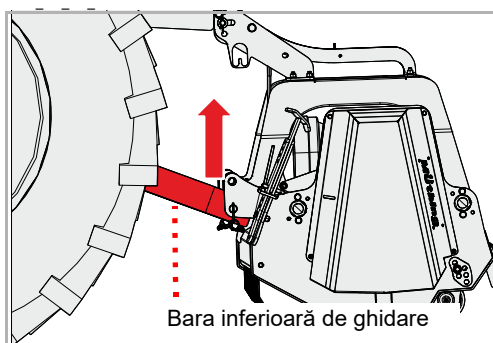

- ▶ Reglați pe înălțime tiranții laterali prin intermediul vinciului în trei puncte al tractorului astfel încât mașina să fie poziționată suficient de sus pentru transport

Plasă anti-insecte [+]

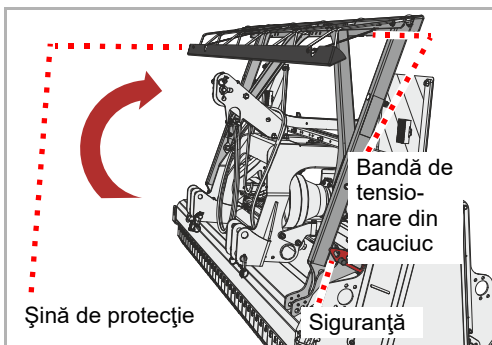
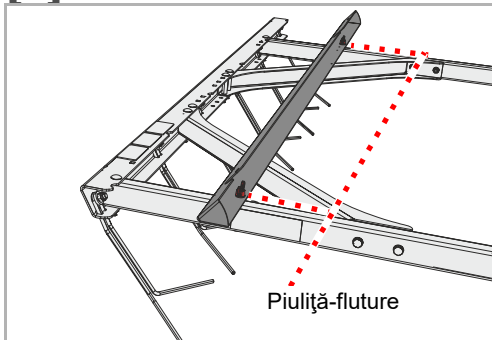

Pentru transportul rutier, trebuie să închideți prin rabatare plasa anti-insecte în poziția de transport și să o fixați cu o șină de protecție.

- ▶ Desfaceți piulițele-fluture și scoateți șina de protecție din suport

- ▶ Închideți prin rabatare plasa anti-insecte și acordați atenție fixării sigure a siguranței
- ▶ Atașați șina de protecție
- ▶ Fixați șina de protecție pe ambele părți cu bandă de tensionare din cauciuc

Unități de comandă



Mașină cu dispozitiv hidraulic de deplasare [+] sau cu plasă anti-insecte [+]:

Închideți robinetele, asigurați unitățile de comandă

Înainte de deplasarea pe drumuri publice trebuie asigurate unitățile de comandă de la tractor împotriva acționării accidentale.

În cazul unităților de comandă neasigurate la tractor, mașina se poate deschide involuntar prin rabatare în poziția de lucru pe parcursul deplasării pe drumuri publice. Consecințele pot fi accidente.

Panouri de avertizare [+]

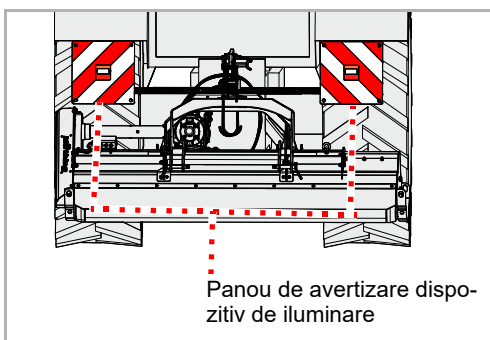

- ▶ Verificați funcționarea corectă a instalației de iluminare

Transportul fără cuplare

În vederea transportului de exemplu pe o remorcă, mașina poate fi ridicată. Pentru atașarea mijloacelor de ridicare utilizați numai locurile marcate. Mașina trebuie să fie parcată în condiții de siguranță.

- ▶ Parcarea mașinii în condiții de siguranță
- Capitolul »Parcarea și depozitarea«, paragraful »Parcarea mașinii în condiții de siguranță«, pagina 46

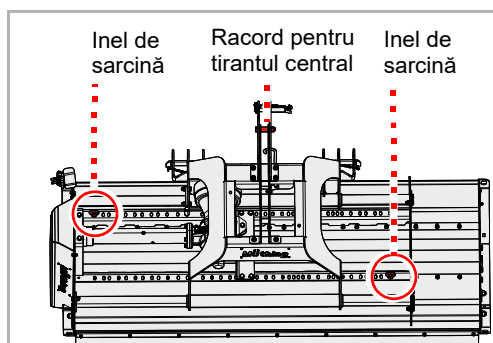

- ▶ Atașați mijloace de ridicare adecvate la inelele de sarcină și la racordul pentru tirantul central
- ▶ Ridicați mașina cu un dispozitiv de ridicare adecvat și depuneți-o pe suprafața de încărcare
- ▶ Asigurați mașina acolo împotriva alunecării

Plasă anti-insecte [+]

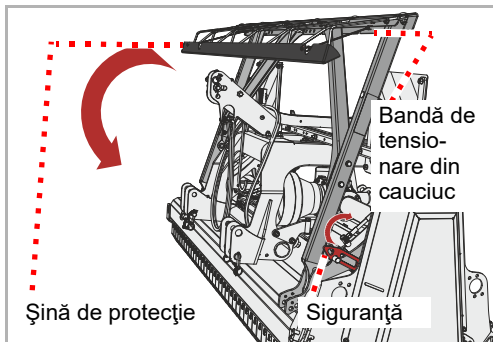

- ▶ Scoateți banda de tensionare din cauciuc de pe ambele părți ale șinei de protecție
- ▶ Scoateți șina de protecție
- ▶ Deblocați siguranța de pe ambele părți
- ▶ Deschideți prin rabatare plasa anti-insecte
- ▶ Fixați supapa de comandă în „poziția flotantă”

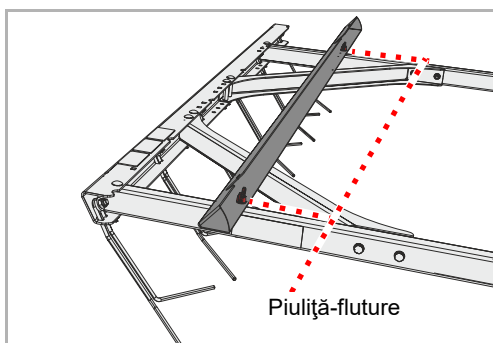

- ▶ Montați șina de protecție în suport și fixați-o cu piulițe-fluture

Dacă este montată plasa anti-insecte:

Plasa anti-insecte micșorează zona în care puteți deplasa lateral mașina.

Poziție de lucru

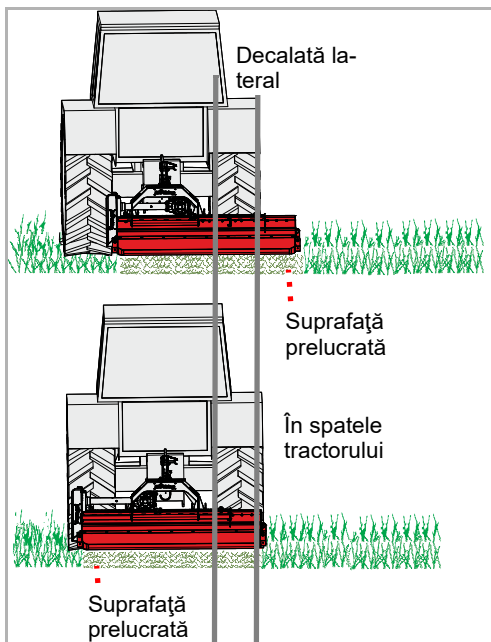

Puteți regla poziția mașinii în spatele tractorului. Mașina poate lucra opțional direct în spatele tractorului sau decalată lateral.

Alegerea poziției depinde de lucrarea care trebuie executată.

Tocarea de resturi vegetale

Dispozitiv de deplasare mecanic

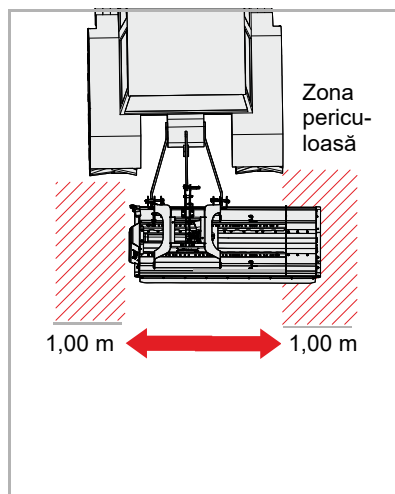

Parcați tractorul pe un teren plan și țineți cont de zona periculoasă

Pe un teren denivelat, mașina se poate mișca accidental după extragerea șuruburilor din șina perforată. Asigurați-vă că nu se află persoane, animale sau obiecte în lateral, lângă mașină.

Persoanele care se află lângă mașină pot fi lovite de mașină și suferi vătămări.

- ▶ Parcați tractorul pe o suprafață plană și asigurați-l împotriva rulării necontrolate
- ▶ Reglați pe înălțime tiranții laterali prin intermediul vinciului în trei puncte al tractorului astfel încât mașina să se afle la aproximativ 10 cm deasupra solului
- ▶ Desfaceți piulița și extrageți șurubul

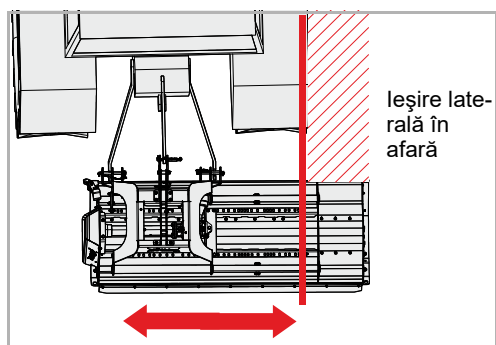
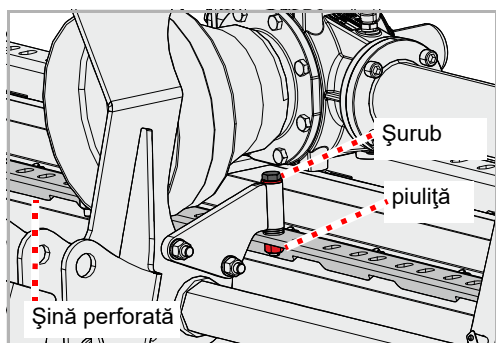

- ▶ Deplasați mașina după cum doriți
- ▶ Introduceți din nou șurubul și asigurați-l cu piulița

Dispozitiv de deplasare hidraulic [+]

- ▶ Parcați tractorul pe o suprafață plană și asigurați-l împotriva rulării necontrolate
- ▶ Reglați pe înălțime tiranții laterali prin intermediul vinciului în trei puncte al tractorului astfel încât mașina să se afle la aproximativ 10 cm deasupra solului

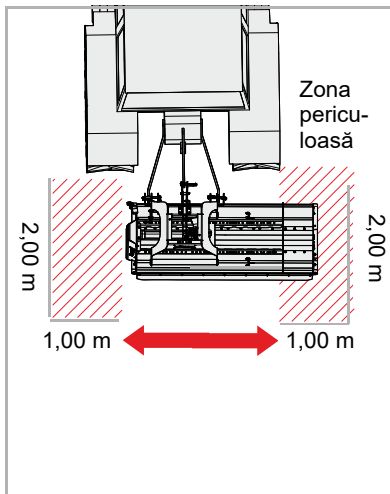

Verificați zona periculoasă

Înainte de deplasare, verificați zona periculoasă a mașinii. Acordați atenție unei vizibilități suficiente. Începeți deplasarea numai dacă nu se află persoane sau obiecte în zona periculoasă.

Deplasarea mașinii fără verificarea zonei periculoase poate duce la accidente grave.



Nu deplasați cu mașina coborâtă.

Mașina nu trebuie să fie coborâtă pe sol în vederea deplasării.

Dacă mașina este coborâtă pe sol pe parcursul deplasării, mașina se va deteriora.

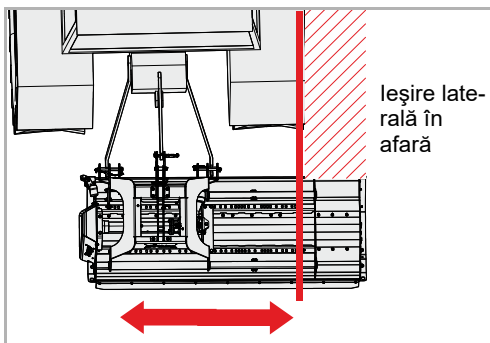

- ▶ Deplasați mașina cum doriți prin intermediul unității de comandă

Tocarea de resturi vegetale

Lucrare

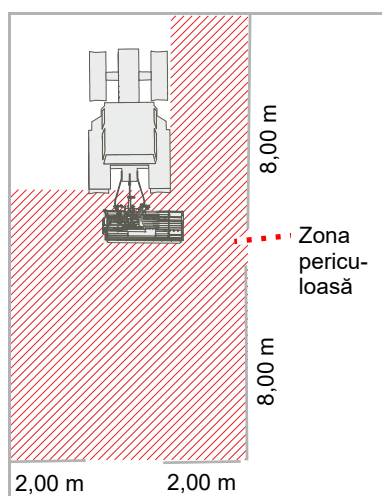

Verificați zona periculoasă

Zona periculoasă din fața și din spatele mașinii este de 8 m, în lateral câte 2 m. Verificați zona periculoasă a mașinii înainte de pornire, punerea în funcțiune și pe parcursul funcționării. Acordați atenție unei vizibilități suficiente. Porniți numai dacă nu se află persoane sau obiecte în zona periculoasă.

În condiții nefavorabile pot fi aruncate obiecte cu viteză mare din mașină. Înainte de punerea în funcțiune, în zona periculoasă în special din fața și din spatele mașinii nu trebuie să se afle persoane, animale sau obiecte.

Utilizarea mașinii fără verificarea zonei periculoase poate duce la accidente grave sau mortale.

Evaluarea încărcării cu praf

Dacă solul și materialul de tocat se află în stare uscată, se poate produce o încărcare cu praf. Ținând cont de direcția vântului puteți să evitați încărcarea cu praf. Dacă încărcarea cu praf nu poate fi evitată, vă puteți proteja prin purtarea unei măști antipraf. Dacă măsurile nu sunt suficiente, utilizați un tractor cu cabină închisă și filtru de praf.

Încărcarea cu praf poate provoca îmbolnăviri ale căilor respiratorii.



Lucrați numai spre înainte

Mașina are voie să se afle în poziția de lucru numai pe parcursul deplasării spre înainte. Pe parcursul deplasării cu spatele, mașina trebuie să fie ridicată.

O mașină aflată în poziția de lucru pe parcursul deplasării cu spatele poate provoca prejudicii grave la mașină.

Tocarea de resturi vegetale

În timpul lucrului cu dispozitivul de tocat resturi vegetale este nevoie de o atenție mărită a administratorului. Lucrările la șanțuri, pante sau taluzuri sunt activități care implică pericole deosebite. Noi putem să oferim numai indicații generale, situația concretă trebuie să fie evaluată de către administrator.

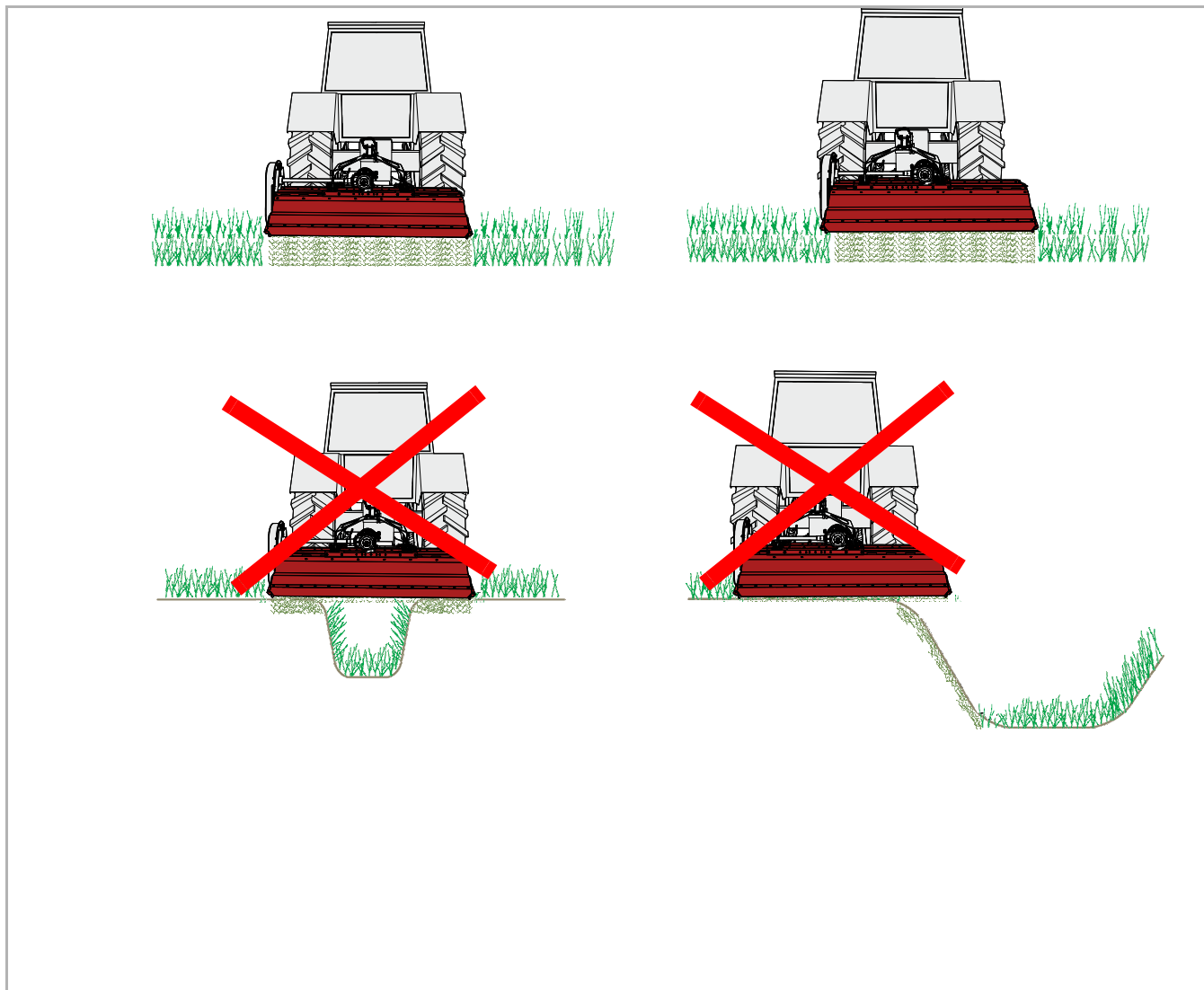

Tocarea de resturi vegetale



Nu înclinați mașina spre partea frontală

Pe parcursul lucrării, mașina nu are voie să fie înclinată spre partea frontală.

O mașină înclinată spre partea frontală se poate înfunda și funcționează defectuos.

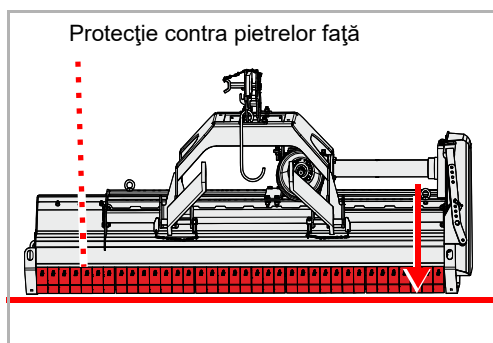

- ▶ Coborâți mașina prin intermediul tiranților laterali ai tractorului până când mașina se află pe sol. Protecția frontală contra pietrelor trebuie să fie paralelă cu solul.
- ▶ Fixați unitatea de comandă la tractor pentru tiranții laterali în poziția flotantă

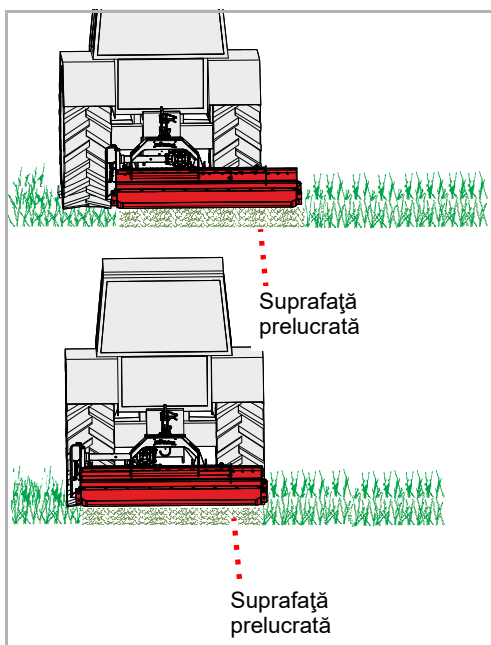

- ▶ Conectați priza de putere în poziția de lucru și aduceți mașina lent la turația nominală
- ▶ Deplasați-vă mai întâi cu viteză redusă în lan, măriți lent viteza de deplasare. Acordați atenție mașinii.

În cazul în care mașina funcționează prea greu:

- ▶ Micșorați viteza de deplasare
- ▶ Deplasați-vă cu viteză adecvată. Viteza trebuie să fie adaptată vegetației și formei terenului.

Curățarea

Curățarea se poate efectua de exemplu cu un curățător de înaltă presiune. Nu îndreptați niciodată jetul de apă direct spre etichetele adezive sau spre plăcuța de fabricație.



Curățați lagărele numai cu presiune redusă

Curățați lagărele numai cu presiune redusă.

Apa care pătrunde diminuează durata de serviciu a lagărelor

Îngrijire

Pentru ca mașina să aibă o durată de serviciu îndelungată, recomandăm aplicarea unui strat de protecție din ulei la finalul sezonului și la depozitare.



Utilizați numai ulei avizat și biodegradabil, de exemplu ulei de rapiță.

Parcarea mașinii în condiții de siguranță



Protejați locul de parcare împotriva persoanelor neautorizate

Dacă se parchează mașina cuplată sau decuplată la tractor, locul de parcare trebuie ales astfel încât să fie protejat împotriva accesului persoanelor neautorizate.

Prin contactul cu piesele mașinii sau prin manipulări la mașină pot fi vătămate persoane.



Alegeți cu grijă locul de parcare

Locul de parcare trebuie să fie aproximativ orizontal și suprafața portantă fermă.

Dacă suprafața portantă este înclinată sau nu este fermă, mașina se poate deteriora în urma alunecării.

Cerințe asupra locului de parcare:

- Suprafață portantă orizontală, fermă
- Spațiu suficient în toate părțile
- Protejat împotriva accesului persoanelor neautorizate, de exemplu copii care se joacă

1. Separați cablurile electrice și furtunurile hidraulice de la tractor
2. Demontați arborele articulat
3. Coborâți piciorul de așezare
4. Demontați tirantul central, desfaceți tiranții laterali

Echipamentul electric și echipamentul hidraulic



Pericol major de vătămare

La decuplarea mașinii de la tractor există pericol major de vătămare. De aceea:

- Asigurați tractorul împotriva rulării necontrolate
- La decuplare, nu staționați niciodată între tractor și mașină
- Acționați lent și cu precauție vinciul în trei puncte

În caz de nerespectare, consecințele pot fi vătămări grave sau mortale.

- ▶ Separați cablurile electrice și furtunurile hidraulice de la racordurile tractorului
- ▶ Atașați fișa la suport

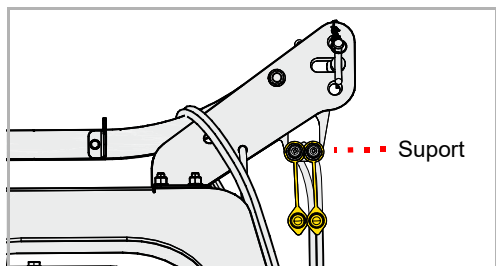

Arborele articulat

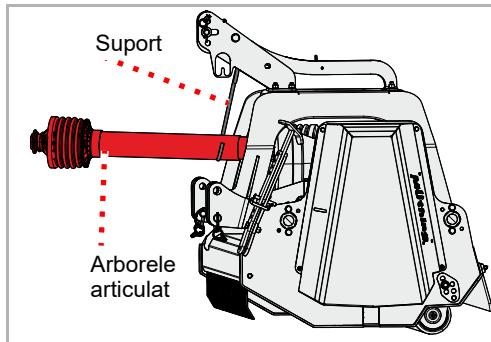

- ▶ Separați arborele articulat de tractor
- ▶ Depuneți arborele articulat în suport

Picior de sprijin

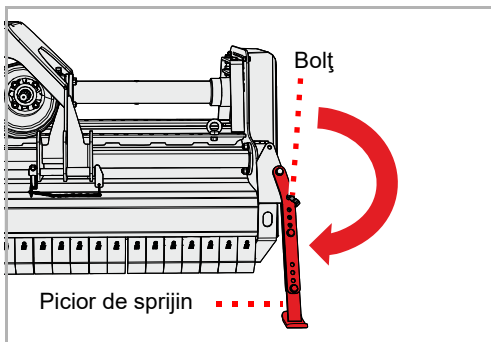

- ▶ Ridicați ușor mașina
- ▶ Extrageți bolțul
- ▶ Rabatați piciorul de sprijin în jos și fixați-l cu bolțul
- ▶ Coborâți tiranții laterali până când tirantul central nu se mai află sub tensionare de compresiune sau tensionare de tracțiune

Tirant central, tiranți laterali

- ▶ Demontați tirantul central
- ▶ Desfaceți și coborâți tiranții laterali

Depozitarea mașinii

Mașina curățată trebuie depozitată într-un loc uscat și să fie parcată pe o suprafață portantă orizontală, fermă.

→ Paragraful »Parcarea mașinii în condiții de siguranță«, pagina 46



La depozitare aplicați un strat de protecție din ulei. Utilizați numai ulei avizat și biodegradabil, de exemplu ulei de rapiță.

→ Capitolul »Curățarea și îngrijirea«, începând cu pagina 45

Pentru securitatea dumneavoastră

Indicații de securitate speciale



Condiții necesare pentru lucrările de întreținere curentă

Executați lucrările de întreținere curentă numai dacă dispuneți de cunoștințele de specialitate necesare și de scule adecvate.

Lipsa cunoștințelor de specialitate sau sculele inadecvate pot duce la accidente.

Protejați mașina împotriva punerii în funcțiune involuntare

Executați fără excepție lucrările de revizie și lucrările de întreținere curentă, precum și înlăturarea disfuncționalităților la mașina cuplată numai cu:

- Priza de putere deconectată
- Motorul deconectat
- Cheia de contact scoasă

În cazul punerii în funcțiune accidentale se pot produce accidente grave.



Lucrări de sudură

Executarea lucrărilor de sudură este permisă numai persoanelor instruite în domeniul sudurii și care dispun suplimentar de cunoștințe de specialitate privind reparația mașinilor agricole. Lucrările de sudură care influențează negativ construcția mașinii sunt interzise.

Lucrările de sudură executate greșit pot influența negativ sau distruge funcționarea mașinii. În caz de incertitudine luați legătura cu distribuitorul dumneavoastră înainte de executarea lucrărilor de sudură

Utilizați piese de schimb cu aceleași proprietăți

Multe componente posedă proprietăți speciale care sunt decisive pentru stabilitatea și funcționarea mașinii.

La schimbarea componentelor trebuie să fie asigurate dimensiunile, rezistența mecanică și calitatea materialului. Noi recomandăm numai utilizarea pieselor de schimb originale.

În cazul utilizării pieselor de schimb care nu corespund cerințelor, consecințele pot fi prejudicii la mașină sau un randament nesatisfăcător.

Măsuri de protecție la lucrul cu uleiuri sau lubrifianți

Aditivii din uleiuri și lubrifianți pot avea în anumite circumstanțe efecte nocive asupra sănătății. Din cauza faptului că în conformitate cu reglementările privind substanțele periculoase nu este necesar un marcaj, vă rugăm să aveți în vedere în toate cazurile:



Evitați contactul cu pielea

Evitați contactul pielii cu aceste substanțe.
Contactul cu pielea poate provoca leziuni cutanate.

Protejați pielea

Protejați pielea la lucrul cu uleiuri sau lubrifianți prin creme de piele sau mănuși rezistente la ulei.
Uleiurile pot provoca afecțiuni asupra sănătății.

Nu utilizați uleiuri pentru curățare

Nu utilizați niciodată uleiuri și lubrifianți pentru curățarea mâinilor!
Așchiile și resturile de fricțiune din aceste substanțe pot provoca vătămări suplimentare.

Schimbați îmbrăcămintea murdărită

Schimbați îmbrăcămintea murdărită cu ulei imediat ce este posibil.
Uleiurile pot provoca afecțiuni asupra sănătății.



- Colectați uleiul vechi și eliminați-l ca deșeu corespunzător dispozițiilor legale
- În cazul leziunilor cutanate datorate uleiurilor sau lubrifianților adresați-vă imediat medicului

Indicații generale

Aceste indicații se referă la lucrări de întreținere curentă generale. La toate lucrările de întreținere curentă, mașina trebuie să fie asigurată în poziția de lucru. Dacă în vederea lucrărilor de întreținere curentă este necesară poziția de transport, găsiți o indicație corespunzătoare privind lucrările de întreținere curentă.



Lucrări cu pompa de unsoare:

Namaște 1 - 2 matice z maziva. Dacă la a doua cursă a pompei de unsoare simțiți o rezistență, nu mai executați a doua cursă. O cantitate prea mare de unsoare distanțează lagărele. Ca urmare, poate să pătrundă praf și murdărie în lagăre, ceea ce duce la o uzură prematură.

Întreținerea curentă

Chestiuni fundamentale

În acest tabel găsiți scurte explicații referitoare la noțiunile cele mai importante privind întreținerea curentă.

Lucrare	Execuție
Lubrifiere cu unsoare	<ul style="list-style-type: none">• Aplicarea unsoarii cu pensula pe suprafețele de alunecare
Lubrifiere	<ul style="list-style-type: none">• 1 - 2 curse cu pompa de unsoare sunt de regulă suficiente, dacă nu este specificat altceva
Ungere cu ulei	<ul style="list-style-type: none">• Dacă nu este specificat altceva, utilizați exclusiv uleiuri pe bază vegetală, ca de exemplu ulei de rapiță• Uleiurile minerale sunt inadecvate• Folosirea uleiului vechi periclitează sănătatea dumneavoastră și este totodată strict interzisă
Schimbare	<ul style="list-style-type: none">• Schimbați piesa corespunzătoare conform instrucțiunilor de la capitolul »Întreținerea curentă«
Verificare	<ul style="list-style-type: none">• Verificarea este uneori combinată cu schimbarea piesei corespunzătoare
Respectarea intervalelor de întreținere curentă	<ul style="list-style-type: none">• Toate indicațiile se referă la o utilizare medie a mașinii• În cazul unor solicitări puternice, alegeți intervalele de întreținere curentă corespunzător mai scurte, de exemplu la întreprinderi agricole prestatoare de servicii• Și în cazul unor condiții de lucru extreme sunt posibile intervale de întreținere curentă mai scurte, de exemplu la producerea masivă de praf

Îmbinări filetate

Corecțați strângerea șuruburilor

La toate șuruburile trebuie să fie corectată strângerea:

- După primele ore de funcționare
- În funcție de frecvența de utilizare
- Însă cel puțin o dată pe sezon

Cupluri de strângere generale

Strângeți toate îmbinările filetate pe baza indicațiilor din tabel. Dacă sunt necesare alte cupluri de strângere, acestea sunt indicate la capitolul »Întreținerea curentă«. Calitatea minimă a șuruburilor este „8.8”.

Mărimea șuruburilor	Calitatea șuruburilor		
	„8.8”	„10.9”	„12.9”
	Cuplurile de strângere în Nm		
M6	9,9	14	17
M8	24	34	41
M10	48	68	81
M12	85	120	145
M16	210	290	350
M20	425	610	710
M24	730	1050	1220

Întreținerea curentă

Intervale de întreținere curentă și lucrări de reglaj

Indicațiile se referă la o utilizare medie în condiții de lucru normale ale mașinii. În cazul unui grad de încărcare mare, de exemplu la întreprinderi agricole prestatoare de servicii sau în condiții de lucru extreme, ca de exemplu producerea masivă de praf, intervalele de întreținere curentă sunt mai scurte.

	După primele ore de funcționare	O dată pe zi	După 30 ore de funcționare	După 75 ore de funcționare	O dată pe sezon	Dacă este necesar	În caz de uzură	lubrifiere / ungere cu ulei / lubrifiere cu unsoare	Verificare	Schimbare	Curățare
Generalități											
Corectarea strângerii tuturor șuruburilor	•					•					
Control vizual	•	•									
Lagăr		•				•		•			
Puncte de rotație		•							•		
Instalația hidraulică											
Furtunuri hidraulice la fiecare 6 ani										•	
Furtunuri hidraulice în general						•	•			•	
Cilindru hidraulic		•		•		•		•	•		
Scule											
Dispozitive de fixare la rotor		•							•		
Stare, uzură		•							•		•
Altele											
Lagărele rotorului		•						•			
Lagărele valțului		•						•			
Articulații și bolțuri			•					•			
Arborele articulat Apărătoare de protecție		• •				• •		• •	• •	• •	• •
Ulei de transmisie		•			•				•		•

Lucrări de lubrifiere

Lubrifierea lagărelor

Lagărele trebuie să fie lubrifiate regulat. Lubrifiați numai cu 1 - 2 curse ale pompei de unsoare:

- Conform tabelului de întreținere curentă
- După o solicitare puternică
- Însă cel puțin o dată pe sezon

Lagărele fără necesar de întreținere curentă nu se vor lubrifia.

Întreținerea curentă

Planul general al punctelor de lubrifiere

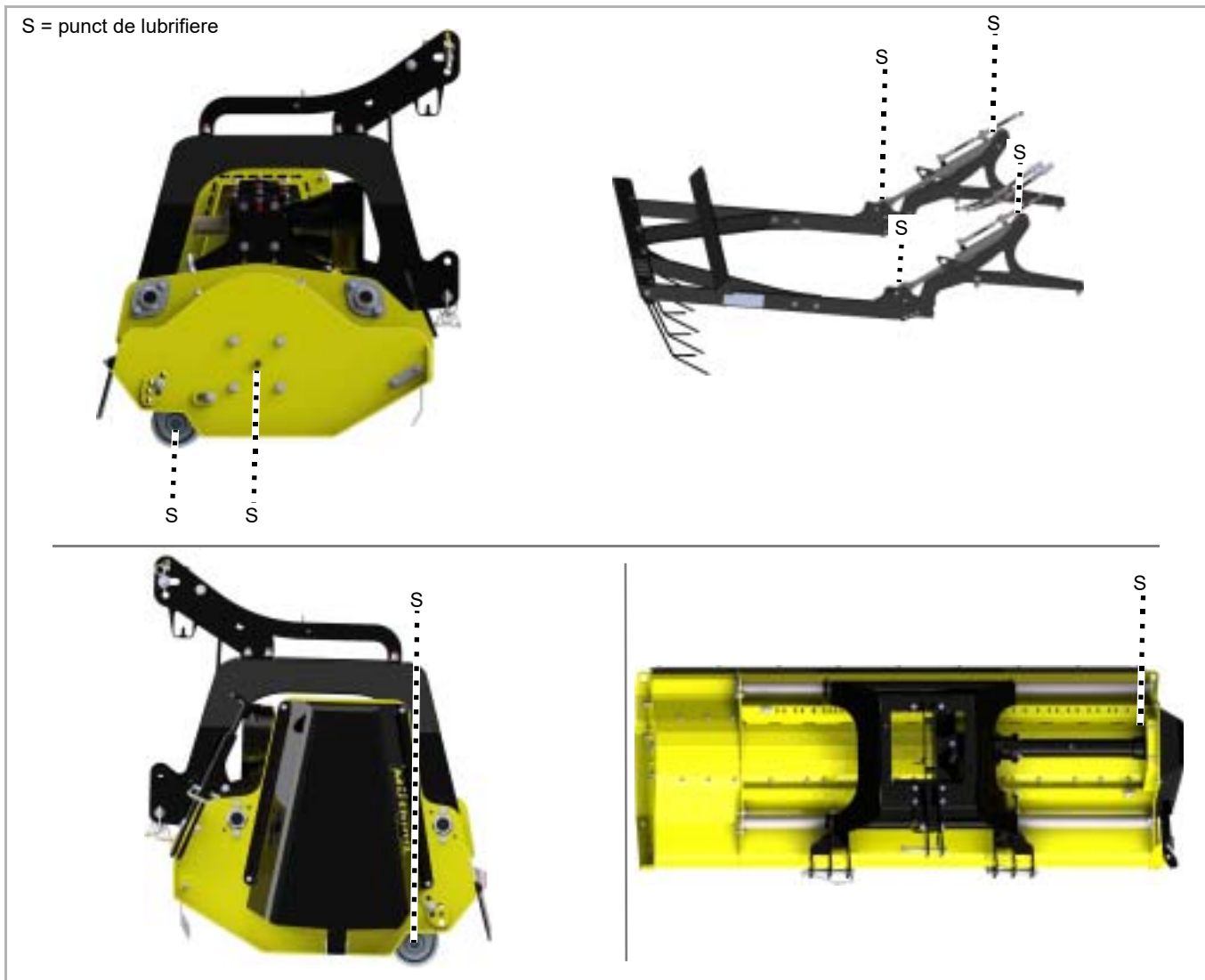

Alte puncte de lubrifiere

Fără excepție este valabil:

- Pe lângă punctele de lubrifiere indicate în acest manual de utilizare se pot afla și alte puncte de lubrifiere la mașina dumneavoastră
- Punctele de lubrifiere se află de regulă la articulații sau lagăre. Controlați de aceea întreaga mașină referitor la astfel de puncte de lubrifiere.



De regulă, poziția niplurilor de lubrifiere este prezentată exemplificativ la o componentă. Dacă există mai multe astfel de componente, trebuie să fie lubrifiate corespunzător niplurile de lubrifiere la fiecare componentă.

Arborele articulat

Arborii articulați sunt solicitați puternic. De aceea, întreținerea curentă regulată este decisivă pentru durata de serviciu a arborilor articulați. Aici sunt evidențiate numai lucrările cele mai importante.

Lucrări de întreținere curentă complete la arborele articulat:

→ Manualul de utilizare al arborelui articulat

Verificare

zilnic

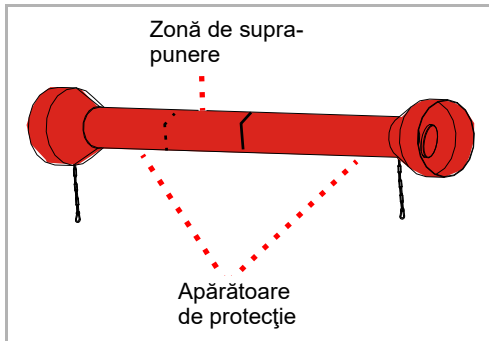

- ▶ Verificați arborele articulat referitor la murdărire și curățați-l eventual. Praful în combinație cu uleiul și unsoarea duce la o uzură mărită

Dacă arborele articulat este foarte murdar:

- ▶ Curățați arborele articulat
- ▶ Lubrifiați cu unsoare zona de suprapunere a apărătoarei de protecție la interior

→ Manualul de utilizare al arborelui articulat

- ▶ Verificați apărătoarea de protecție referitor la deteriorări

Dacă apărătoarea de protecție este deteriorată:

- ▶ Schimbați apărătoarea de protecție

→ Manualul de utilizare al arborelui articulat

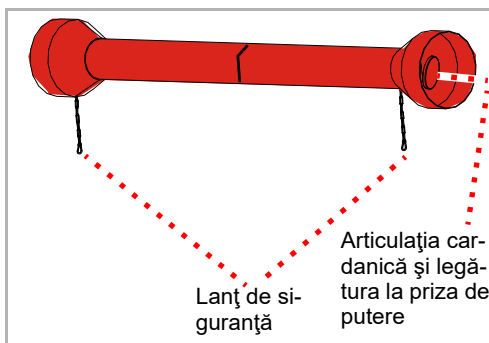

- ▶ Verificați dacă există lanțurile de siguranță și dacă funcționează impecabil

Dacă lanțurile de siguranță sunt inexistente sau sunt puternic uzate:

- ▶ Schimbați lanțurile de siguranță

→ Manualul de utilizare al arborelui articulat

- ▶ Verificați arborele articulat referitor la uzură în articulațiile cardanice și la legătura spre priza de putere

Dacă articulațiile cardanice sunt puternic uzate:

- ▶ Schimbați articulațiile cardanice

→ Manualul de utilizare al arborelui articulat

Lubrifiere

La fiecare 50 ore de funcționare

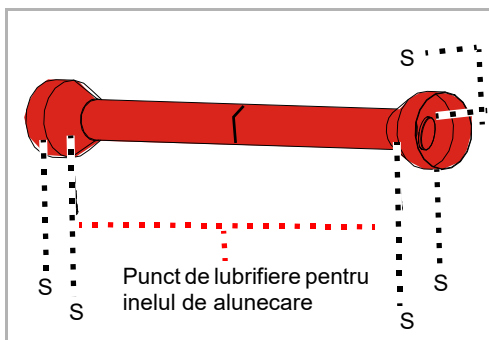

În cazul unui grad de încărcare mare sau în condiții de lucru extreme, ca de exemplu producerea masivă de praf, este necesară o lubrifiere mai frecventă.

- ▶ Lubrifiați în articulația cardanică cu una până la două curse ale pompei de unsoare
- ▶ La inelele de fricțiune lubrifiați cu una până la două curse ale pompei de unsoare

La arborii articulați cu unghi larg:

În articulația cu unghi larg se găsește o rezervă de lubrifiere care trebuie umplută cu 400-500 g [14-17 OZ] de unsoare.

- ▶ Lubrifiați cu 5-6 curse ale pompei de unsoare

→ Manualul de utilizare al arborelui articulat

Ulei de transmisie

Uleiul de transmisie trebuie să corespundă specificației.

→ Capitolul »Familiarizarea cu mașina«, paragraful »Date tehnice«, pagina 25

Verificare

2x pe sezon

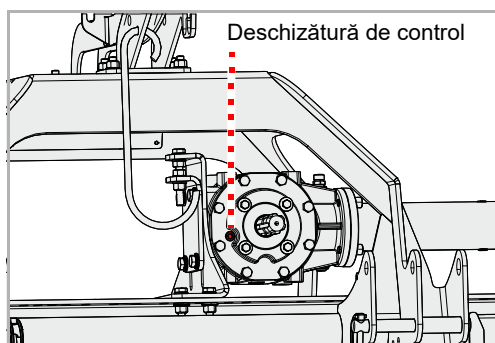

- ▶ Desfaceți șurubul la orificiul de control cu cheia cu locaș hexagonal și extrageți șurubul
- ▶ Verificați nivelul uleiului. Nivelul uleiului trebuie să ajungă până la marginea inferioară a deschizăturii de control.
- ▶ Înșurubați din nou șurubul la deschizătura de control

Completarea umplerii

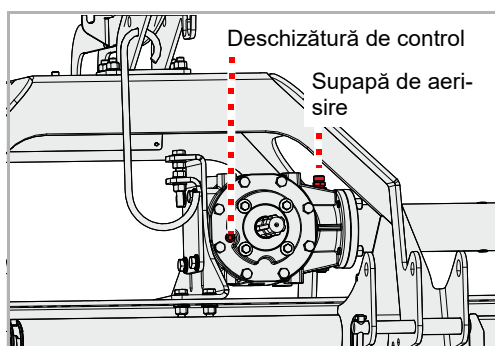

- ▶ Desfaceți șurubul la orificiul de control cu cheia cu locaș hexagonal și extrageți șurubul
- ▶ Demontați supapa de aerisire
- ▶ Umpleți cu o pâlnie ulei de transmisie cu specificația corespunzătoare, până când nivelul uleiului ajunge la marginea inferioară a deschizăturii de control
- ▶ Înșurubați din nou șurubul la deschizătura de control
- ▶ Montați din nou supapa de aerisire

Schimbare

1x pe sezon

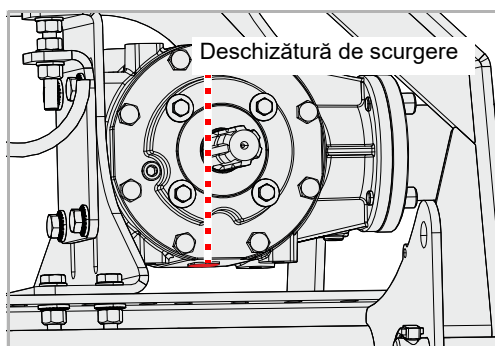

- ▶ Așezați un recipient de captare pentru uleiul vechi sub deschizătura de scurgere
 - ▶ Desfaceți șurubul la deschizătura de scurgere cu cheia imbus și extrageți șurubul
 - ▶ Lăsați uleiul să se scurgă complet
 - ▶ Introduceți din nou șurubul la deschizătura de scurgere
 - ▶ Completați umplerea cu ulei de transmisie nou
- Paragraful »Completarea umplerii«

Scule

Dacă este necesar

Sculele trebuie să fie schimbate, dacă:

- Sunt deteriorate
- Sunt puternic uzate
- Orificiul de la sculă este uzat
- Șurubul de fixare sau piulița de fixare sunt uzate

Este important ca rotorul să funcționeze fără excentricitate. De aceea:

- Schimbați întotdeauna scule de același tip
- Schimbați întotdeauna concomitent sculele situate în poziții opuse
- În caz de uzură schimbați cel mai bine întregul set de scule



Asigurați mașina

Executarea lucrărilor este permisă numai cu mașina asigurată împotriva rulării necontrolate și coborârii. Pentru asigurarea împotriva coborârii se pot utiliza de exemplu picioare de așezare avizate și dimensionate suficient.

Dacă nu se asigură mașina împotriva rulării necontrolate și coborârii, consecințele pot fi vătămări grave sau mortale.



Scule noi – șuruburi și piulițe noi

La schimbarea sculelor trebuie schimbate și șuruburile și piulițele. Dacă nu se schimbă șuruburile și piulițele, șuruburile uzate se pot rupe. Pe parcursul lucrării, sculele se pot desface și pot fi aruncate în afară. Și persoanele aflate în afara zonei periculoase pot fi vătămate grav sau mortal.



Aveți posibilitatea să alegeți între setul de scule bătător cu ciocănele sau setul de scule cuțite cu cercl. La o înlocuire schimbați întotdeauna întregul set de scule.

Bătător cu ciocănele

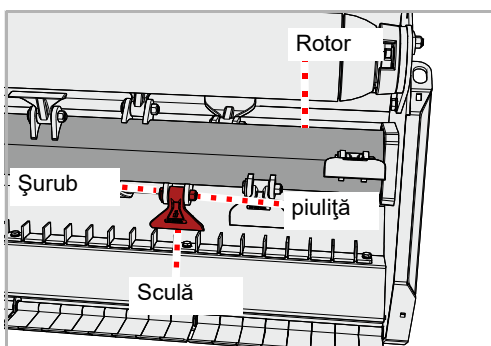

- ▶ Asigurați mașina împotriva rulării necontrolate și coborârii
- ▶ Desfaceți piulița și extrageți șurubul
- ▶ Înlăturați scula veche
- ▶ Introduceți scula nouă în același mod. Dacă au existat șaibe, montați șaibe noi. Acordați atenție așezării șaibelor.
- ▶ Introduceți șurubul nou și asigurați cu o piuliță nouă

Întreținerea curentă

Cuțite cu cercel M

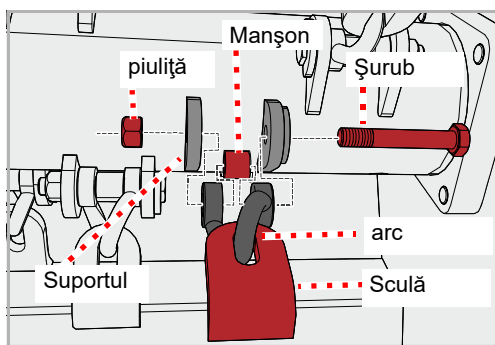

- ▶ Asigurați mașina împotriva rulării necontrolate și coborârii
- ▶ Desfaceți piulița și extrageți șurubul
- ▶ Înlăturați scula veche și cercelul
- ▶ Înlăturați manșonul și verificați-l referitor la deteriorări

Dacă manșonul este deteriorat sau uzat

- ▶ Schimbați manșonul
- ▶ Introduceți din nou manșonul
- ▶ Verificați șurubul referitor la deteriorare

Dacă șurubul este deteriorat sau uzat

- ▶ Schimbați șurubul
- ▶ Introduceți scula nouă și cercelul nou în același mod. Dacă au existat șaibe, montați șaibe noi. Acordați atenție așezării șaibelor.
- ▶ Introduceți șurubul nou și asigurați cu o piuliță nouă

Cuțite Y triple

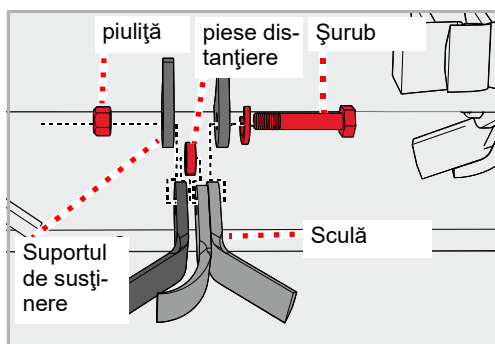

- ▶ Asigurați mașina împotriva rulării necontrolate și coborârii
- ▶ Desfaceți piulița și extrageți șurubul
- ▶ Înlăturați scula veche și piesa de distanțare
- ▶ Introduceți scula nouă și piesa de distanțare în același mod. Acordați atenție așezării siguranței.
- ▶ Introduceți șurubul nou și asigurați cu o piuliță nouă

Curea trapezoidală

Dacă este necesar

Verificare

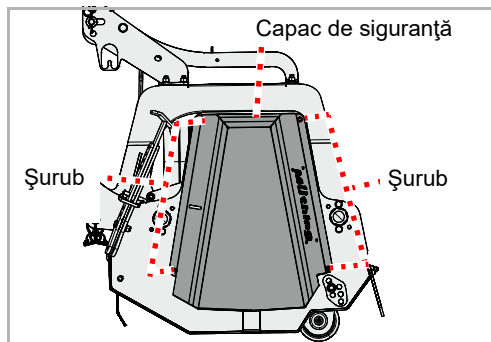
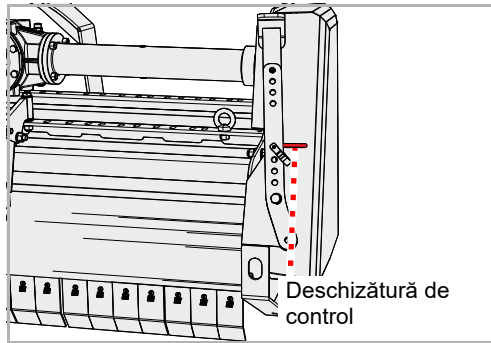

Cureaua trapezoidală este tensionată printr-un cursor. Dacă cureaua trapezoidală nu este tensionată suficient, trebuie corectată tensionarea. Dacă există fisuri sau dacă cureaua trapezoidală este deteriorată, aceasta trebuie să fie schimbată.

La mașină există o deschizătură de control.

- ▶ Verificați tensionarea curelei trapezoidale. La o sarcină de solicitare de 6

- ▶ Înlăturați șuruburile, detașați capacul de siguranță
- ▶ Verificați cureaua trapezoidală cu privire la deteriorări
- ▶ Montați din nou capacul de siguranță

Întreținerea curentă

Tensionare

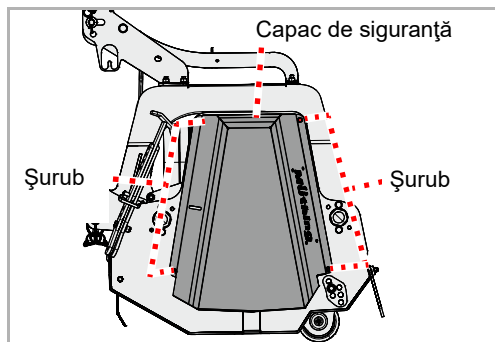

- ▶ Înlăturați șuruburile, detașați capacul de siguranță

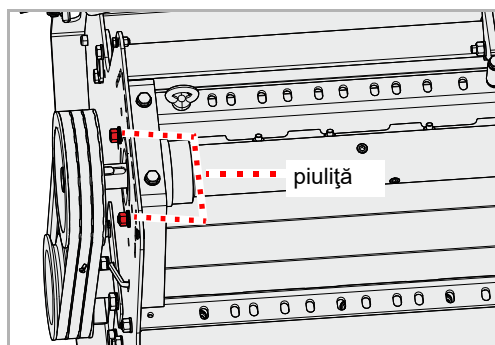

- ▶ Desfaceți piulițele, dar nu le înlăturați

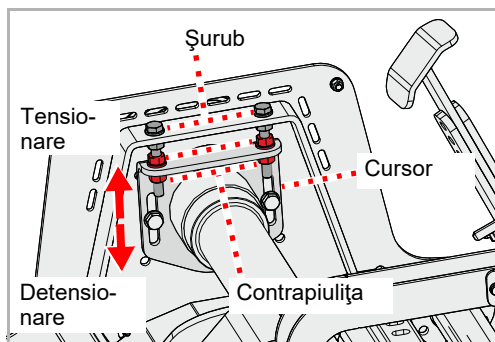

- ▶ Desfaceți contrapiulițele
- ▶ Reglați tensionarea curelei trapezoidale prin intermediul cursorului cu ajutorul contrapiulițelor
- ▶ Strângeți din nou contrapiulițele

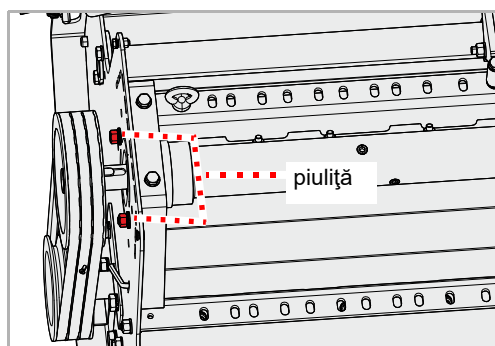

- ▶ Strângeți din nou piulițele
- ▶ Montați din nou capacul de siguranță

Schimbare

Dacă există fisuri sau alte deteriorări la cureaua trapezoidală, aceasta trebuie să fie schimbată.

- ▶ Înlăturați șuruburile, detașați capacul de siguranță

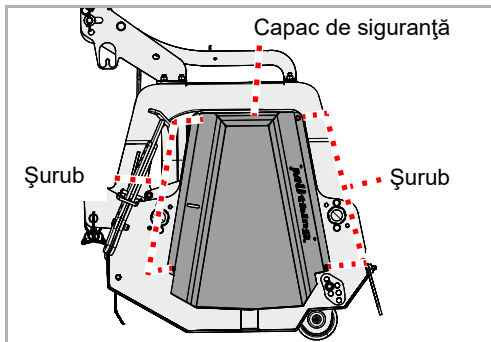

- ▶ Desfaceți piulițele, dar nu le înlăturați

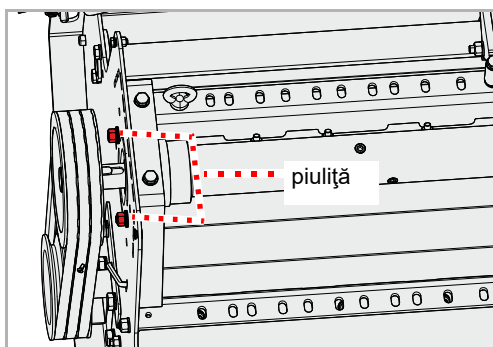

- ▶ Desfaceți contrapiulițele
- ▶ Slăbiți tensionarea curelei trapezoidale prin intermediul cursorului cu ajutorul contrapiulițelor

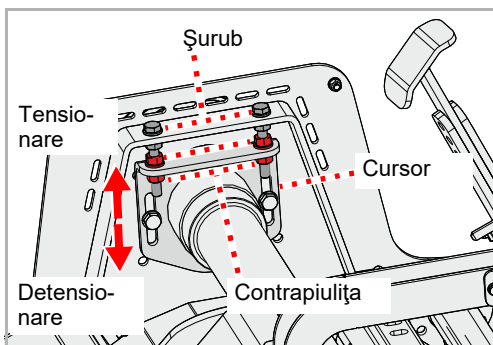

Cureaua trapezoidală constă din trei curele trapezoidale înguste.

- ▶ Scoateți curelele trapezoidale vechi
 - ▶ Așezați curelele trapezoidale noi
 - ▶ Verificați stabilitatea curelelor trapezoidale
 - ▶ Tensionați curelele trapezoidale
- Paragraful »Tensionare«, pagina 60
- ▶ Montați din nou capacul de siguranță

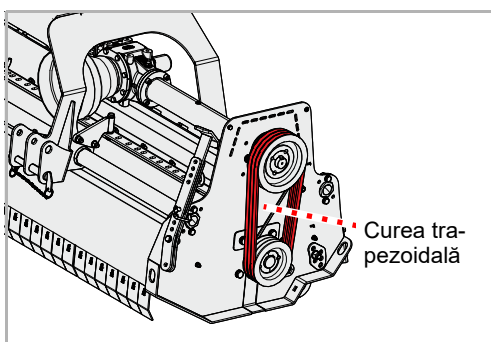

Tălpi [+]

Dacă este necesar



Tălpile protejează mașina împotriva contactului direct cu solul.

Asigurați mașina

Executarea lucrărilor este permisă numai cu mașina asigurată împotriva rulării necontrolate și coborârii. Pentru asigurarea împotriva coborârii se pot utiliza de exemplu picioare de așezare avizate și dimensionate suficient.

Dacă nu se asigură mașina împotriva rulării necontrolate și coborârii, consecințele pot fi vătămări grave sau mortale.

Tălpi

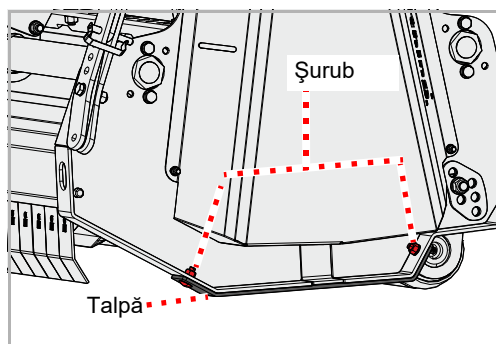

Pe fiecare parte sunt montate tălpi.

- ▶ Desfaceți piulițele, înlăturați șuruburile și șaibele
- ▶ Detașați talpa veche
- ▶ Poziționați talpa nouă
- ▶ Introduceți șuruburi și șaibe noi
- ▶ Asigurați șuruburile cu o piuliță nouă

Dacă talpa de pe partea cealaltă este de asemenea uzată:

- ▶ Schimbați talpa pe partea cealaltă

Panouri de avertizare cu instalație de iluminare

Pentru transportul mașinii pe șosea sunt disponibile panouri de avertizare cu instalație de iluminare integrată.

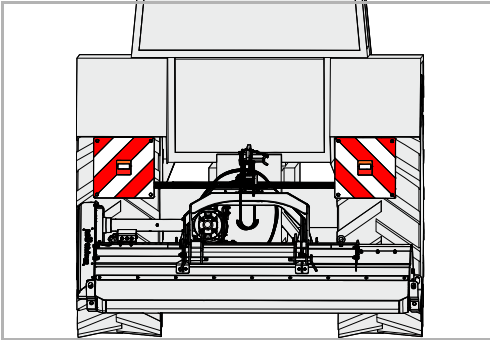

Tălpi

Tălpile oferă o protecție suplimentară împotriva uzurii pe muchiile inferioare ale mașinii.

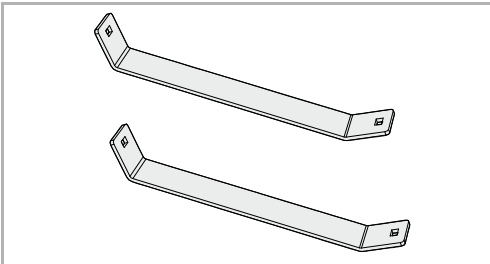

Inserție de uzură

O inserție din metal protejează carcasa împotriva uzurii.

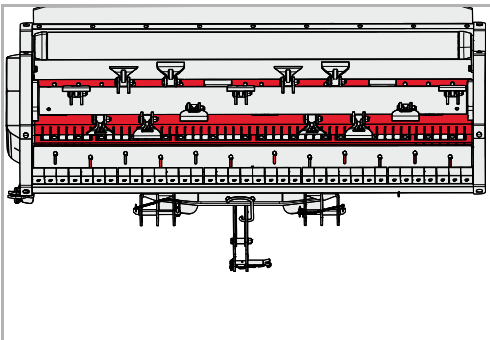

echipament suplimentar

Contraçuțit

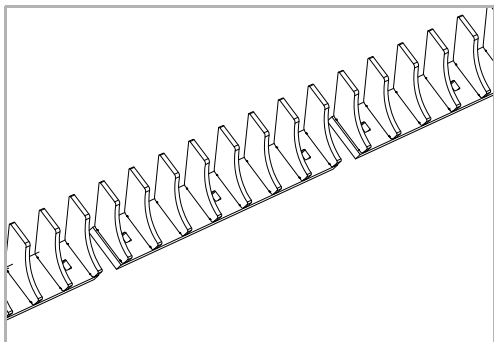

Un al doilea contraçuțit optimizează alimentarea materialului. Astfel obțineți o mărunțire mai bună.

Șină de tăiere

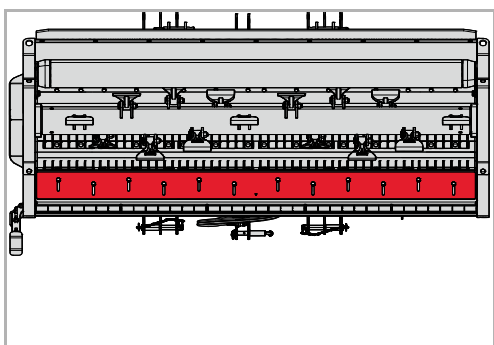

Cu ajutorul unei șine de tăiere se poate modifica gradul de mărunțire. Astfel puteți să determinați cât de fin urmează să fie mărunțit materialul.

Plasă anti-insecte

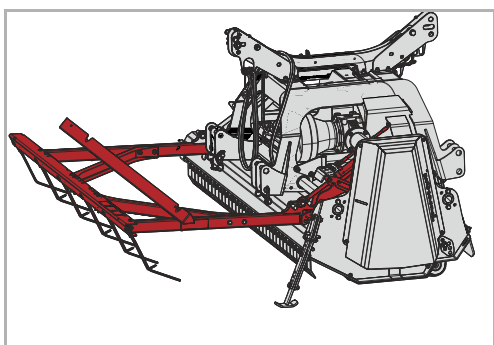

O grapă montată în partea frontală a mașinii alungă insectele zburătoare sau săritoare. În acest mod, poate fi protejată o mare parte a populației de insecte de pe suprafața prelucrată.

Consolă de atașare, cat I

Pentru atașarea vehiculelor portante cu racord cat-I este disponibilă o consolă de atașare.

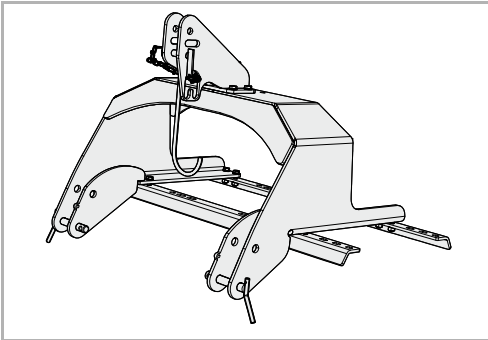

Consolă de atașare, fixă, cat I și cat II

Pentru atașarea vehiculelor portante speciale este disponibilă o consolă de atașare fixă.

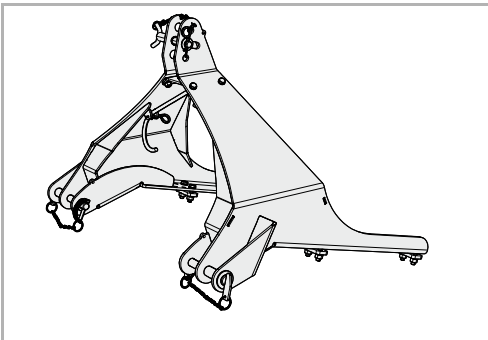

Contorul orelor de funcționare

Un contor electronic al orelor de funcționare indică durata de funcționare efectivă. Astfel pot fi înregistrate cu exactitate date și folosite de exemplu pentru calcule.

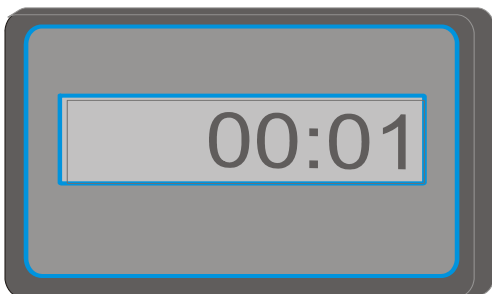

Înlăturarea defecțiunilor

Defecțiunile pot fi deseori înlăturate ușor și rapid. În cazul unor probleme hidraulice verificați mai întâi:

- Sunt racordate corect furtunurile hidraulice?
- Este supapa de comandă de la tractor defectă?
Dacă da, înștiințați distribuitorul dumneavoastră.
- Este pompa hidraulică a tractorului defectă?
Dacă da, înștiințați distribuitorul dumneavoastră.

Înainte de a apela la serviciul de asistență pentru clienți, vă rugăm să verificați cu ajutorul tabelelor următoare dacă puteți să înlăturați dumneavoastră defecțiunea.

Defecțiune	Cauză	Soluționare
Vibrații puternice și dezvoltare de zgomot puternic	Sculele sunt uzate	Schimbați sculele
	Una sau mai multe scule lipsesc	Înlocuiți sculele
	Sculele sunt deteriorate	Schimbați sculele
	Lagărele pentru rotor sunt uzate	Dispuneți schimbarea lagărelor
	Obiecte străine sunt înfășurate în jurul rotorului, de exemplu sârmă	Înlăturați obiectele străine
	Sculele s-au slăbit	Strângeți ferm piulițele la șuruburi
	Turația prizei de putere nu este reglată corect	Reglați o turație potrivită la priza de putere
	Rotorul nu este echilibrat corect	Controlați echilibrarea și dispuneți, dacă este necesar, reechilibrarea rotorului
Uzură rapidă a sculelor	Sculele lucrează prea adânc	Reglați corect adâncimea de lucru
Tăiere necorespunzătoare și distribuție neuniformă a materialului tăiat	Viteză de deplasare prea mare	Micșorați viteza de deplasare
	Sculele lucrează prea adânc	Reglați corect adâncimea de lucru
	Sculele lucrează prea sus	Reglați corect adâncimea de lucru
	Curea trapezoidală uzată	Înlocuiți setul de curele trapezoidale
	Curea trapezoidală insuficient tensionată	Verificați tensionarea curelei trapezoidale și corectați eventual tensionarea
	Turația prizei de putere a tractorului este prea scăzută	Măriți turația
	Sculele sunt uzate	Schimbați sculele
	Mașina nu este poziționată paralel față de sol	Reglați mașina corect

Înlăturarea defecțiunilor

Defecțiune	Cauză	Soluționare
Rotorul nu se rotește	Rotorul este blocat de corpuri străine	Înlăturați corpurile străine
	Cuplajul de devans din arborele articulat sau de la transmisie este montat greșit	Dispuneți montajul corect al cuplajului de devans
Arborele articulat se rotește, rotorul însă nu	Curea trapezoidală ruptă	Înlocuiți cureaua trapezoidală
Zgomote neobișnuite de la arborele articulat	Lubrifiere deficientă	Lubrificați arborele articulat
Supraîncălzirea transmisiei	Specificația uleiului greșită	Schimbați uleiul și alegeți un ulei cu specificația corectă
	Ulei prea vechi	Schimbați uleiul
	Nivelul uleiului prea scăzut	Umpleți ulei până la muchia inferioară a deschizăturii de control
	Suprasolicitarea mașinii	Mențineți turația în domeniul corect, adaptați viteza de deplasare la lucrare, respectați domeniul de putere (evitați vegetația prea mare sau crengile prea groase)
Uzură mare a curelelor trapezoidale Curelele trapezoidale se încălzesc la funcționare Transmiterea forței nu este optimă	Sculele lucrează prea adânc și ating solul	Reglați corect adâncimea de lucru
	Roțile de curea nu sunt aliniate paralel	Dispuneți alinierea corectă a roților de curea
	Cureaua trapezoidală este uzată	Înlocuiți cureaua trapezoidală
	Cureaua trapezoidală nu este tensionată	Verificați dispozitivul de tensionare
Pierderi de ulei la transmisie sau la lagărul central	Inele de etanșare uzate sau deteriorate	Dispuneți schimbarea inelelor de etanșare
Ruperea elementelor de acționare	Mașina a fost pornită brusc sau este blocată de corpuri străine	Dispuneți schimbarea elementului de acționare defect. Porniți mașina lent.

Eliminarea ca deșeu a mașinii

Dacă mașina iese din uz într-o bună zi, aceasta trebuie eliminată ca deșeu conform prescripțiilor. Vă rugăm să aveți în vedere dispozițiile actuale de eliminare ca deșeu aflate în vigoare.

Piesă metalică

Toate componentele pot fi predate în vederea valorificării fierului vechi.

Piese din plastic

Toate piesele din plastic sunt marcate și pot fi reutilizate.

Ulei

Captați uleiul din instalația hidraulică într-un recipient adecvat și eliminați-l ca deșeu la un centru de colectare a uleiului uzat.

Declarație de conformitate CE

**Directiva CE
2006/42/CE**

**Müthing GmbH & Co. KG Soest
Am Silberberg 23
D-59494 Soest**



declară pe proprie răspundere că produsul următor corespunde directivei CE 2006/42/CE:

MU-H Vario, MU-H Hydro Vario și echipamente suplimentare

Soest, la 19.05.2022

Christian Jungmann
Director general și împuternicit cu alcătuirea documentațiilor tehnice

Copia plăcuței de fabricație / înregistrarea numărului de serie

Tipul mașinii:

Lățimea de lucru:

Numărul de serie:

Anul fabricației:

Index

A

Adâncime de lucru	33
Angajator	8

C

Caracteristicile distinctive	22
Cota G	15
Cuplarea	28
Cupluri de strângere	
Generalități	51
Curățarea	45

D

Date tehnice	25
Declarație de conformitate	69
Defecțiuni	66
distanța centrului de greutate	15
Domeniul de utilizare	21
Bătător cu ciocănele	21
Cuțite cu cercei din carbură metalică M	21
Cuțite Y duble	21

E

echipament suplimentar	63
Consolă de atașare, cat I	65
Consolă de atașare, fixă, cat I și cat II	65
Contorul orelor de funcționare	65
Contrațuț	64
Insertie de uzură	63
Panouri de avertizare cu instalație de iluminare	63
Plasă anti-insecte	64
Șină de tăiere	64
Talpă	63
Etichete adezive, a se vedea Pictograme de securitate	

F

Furnitură	27
-----------	----

G

Grupa de persoane vizată	8
grupe constructive	23

I

Îmbinări filetate	51
Indicații de direcție	13
Indicatoare de avertizare pentru siguranță	10
Semnificație	11
Îngrijire	45
Insektenretter	
Arbeitstiefe	34
Instalația hidraulică	
Racordare	32
Instalație electrică	
Racordare	32
Instructaj	8
Întreținerea curentă	
Alte puncte de lubrifiere	54
Curea trapezoidală	59
Indicații generale	49
Intervale de întreținere curentă	52
Planul general al punctelor de lubrifiere	54
Scule	57
Siguranță	48
Tălpi	62
Ulei de transmisie	56

L

Lubrifierea lagărelor	53
Lucrare	42

M

Mașină	
Depozitare	47
Măsuri de protecție	
Uleiuri sau lubrifianți	49

P

Panouri de avertizare	37
Parcare	46
Parcarea mașinii în condiții de siguranță	46
Pictograme	9
Plasă anti-insecte	34
Poziție de lucru	39
Poziție de transport	37
Poziție de lucru	39

R

Racordare	
Instalația hidraulică	32
Instalație electrică	32

S

Siguranță	10
Comportament de deplasare și frânare modificat	
17	
Cuplarea	14
Curățarea	20
Decuplarea	19
distanța centrului de greutate	15
Greutate totală	15
Indicatoare de avertizare pentru siguranță	10
Instruire agricolă	13
Intervale de îngrijire și intervale de întreținere	
curentă	19
Lucrări de îngrijire și de întreținere curentă	19
lucrări de sudură	20
Punerea în funcțiune	17
transport persoanelor	17
Utilizarea conformă cu destinația	21
Verificarea îmbinărilor filetate	20
Simboluri	9

T

Transportul fără cuplare	38
--------------------------	----