



KEZELÉSI UTASÍTÁS

HU | eredeti

MU-H Vario; MU-H Hydro Vario

2016. ÉVI SZÉRIÁTÓL

KIADÁS 06.2022

CIKKSZÁM MU-H_BA_16_HU_2022-06

A gép azonosítása

Annak érdekében, hogy kereskedője a lehető leghamarabb segíthessen, szükség van néhány adatra a gépre vonatkozóan.

Kérjük, jegyezze be ide az adatokat.

Megnevezés

Munkaszélesség

tömeg

Gépszám

Kiegészítő felszerelések

Kereskedő címe

Gyártó címe

Müthing GmbH & Co. KG Soest
Am Silberg 23
59494 Soest
Németország

Átadási nyilatkozat

- Töltse ki ezt a lapot kereskedőjével közösen.
- Azután vágja ki ezt a lapot a kezelési utasításból, és a kiszállítást követő 10 napon belül küldje el a gyártónak. Csak így érvényes a garancia a szállítási dátumtól

Cím

Firma Müthing GmbH & Co. KG Soest
Am Silberg 23
59494 Soest
Németország

Megvásároltam a Müthing GmbH & Co. KG Soest, lent megnevezett gépét, és megerősítem, hogy a gépet hiánytalanul kiszállították és átadták a kezelési utasítással és a pótalkatrészjegyzékkel együtt, valamint hogy az Önök értékesítő partnere ismertette a gép kezelését a biztonsági és figyelmeztető utasításokkal együtt.

Megerősítem továbbá, hogy a kezelési utasítást elolvastam és megértettem, és az abban található utasításokkal egyetértek. Ez mindenekelőtt a Biztonság című fejezetre vonatkozik.

Vevő

Név		Utónév	
Utca			
Irányítószám		Helység	
Telefon		Fax	
E-mail		Dátum	

gép

gép	MU-	Sorozatszám	
Munkaszéles-ség		hajtómű	
Fix felszere-lés		Eltolható fel-szerelés	
Gyártási év		Szállítási dá-tum	
Szállító			

Vevő aláírása

Az értékesítő partner aláírása és bélyegzője

Átadási nyilatkozat – másolat

– Ez a lap a vevőnél marad a kezelési utasításban

Megvásároltam a Müthing GmbH & Co. KG Soest, lent megnevezett gépét, és megerősítem, hogy a gépet hiánytalanul kiszállították és átadták a kezelési utasítással és a pótalkatrészjegyzékkel együtt, valamint hogy az Önök értékesítő partnere ismertette a gép kezelését a biztonsági és figyelmeztető utasításokkal együtt.

Megerősítem továbbá, hogy a kezelési utasítást elolvastam és megértettem, és az abban található utasításokkal egyetértetek. Ez mindenekelőtt a Biztonság című fejezetre vonatkozik.

Vevő

Név		Utónév	
Utca			
Irányítószám		Helység	
Telefon		Fax	
E-mail		Dátum	

gép

gép	MU-	Sorozatszám	
Munkaszéleség		hajtómű	
Fix felszerelés		Eltolható felszerelés	
Gyártási év		Szállítási dátum	
Szállító			

Vevő aláírása

Az értékesítő partner aláírása és bélyegzője

Átadási nyilatkozat	3	Tisztítás és ápolás	45
Átadási nyilatkozat – másolat	5	Tisztítás	45
A kezelési utasításra vonatkozó információk 8		Ápolás	45
Célcsoport	8	Leállítás és tárolás	46
Biztonság	8	Állítsa le biztonságosan a gépet	46
Betanítás	8	A gép tárolása	47
Vonatkozó hatályos dokumentumok	8	Karbantartás	48
Szimbólumok	9	Az Ön biztonsága érdekében	48
Biztonság	10	Általános utasítások	49
Az Ön biztonsága érdekében	10	Karbantartási időintervallumok és	
Bbiztonsági ábrák	10	beállítási munkák	52
Definíciók	13	Kenési munkák	53
Ki kezelheti a gépet?	13	Kardántengely	55
Rákapcsolás	14	Hajtóműolaj	56
súlyponttávolság	15	Szerszámok	57
Közúti közlekedés	17	Ékszíj	59
Üzembe helyezés	17	Sínek [+]	62
Lekapcsolás	19	Kiegészítő felszerelés	63
Ápolás és karbantartás	19	Figyelmeztető táblák	
További előírások	20	világítóberendezéssel	63
A gép ismertetése	21	Csúszótalpak	63
A gép alkalmazási területe	21	Kopóbetét	63
A gép jellemzői	22	Állókés	64
A szerkezeti egységek megnevezése	23	Vágólap	64
Műszaki adatok	25	Rovarmentő	64
Szállítás és összeszerelés	27	Függesztőkonzol, I. kategória	65
Szállítási terjedelem ellenőrzése	27	Segédkeret, fix, I. és II. kategória	65
A gép felszerelése	28	Üzemóra-számláló	65
Rákapcsolás a traktorra	28	Üzemzavarok elhárítása	66
Kardántengely	31	A gép ártalmatlanítása	68
Hidraulika	32	EK-megfelelőségi nyilatkozat	69
Elektromos berendezés	32	EK irányelv	
Előkészület	33	2006/42/EG	69
Munkamélység	33	Index	70
Rovarmentő [+]	34		
Vágólap [+]	35		
Közlekedés közúton	36		
Szállítási helyzet	36		
Alsó függesztőkar	36		
Rovarmentő [+]	37		
Vezérlőkészülékek	37		
Figyelmeztető táblák [+]	37		
Szállítás rákapcsolás nélkül	38		
Mulcsozás	39		
Rovarmentő [+]	39		
Munkahelyzet	39		
Munkavégzés	42		

A kezelési utasításra vonatkozó információk

Célcsoport

A kezelési utasítást olyan képzett gazdáknak és személyeknek szánjuk, akik másfajta mezőgazdasági tevékenységek végzéséhez szak-képzettséggel rendelkeznek, és akiket ennek a gépnek a kezelésére betanítottak.

Biztonság

A gép üzembe helyezése vagy felszerelése előtt ismerkedjen meg a kezelési utasításnak az Ön tevékenysége szempontjából lényeges tartalmával. Minden esetben olvassa el a „Biztonság” című fejezetben található biztonsági utasításokat, és tartsa be az egyes fejezetekben lévő figyelmeztető utasításokat. Így optimális eredményeket ér el munkavégzés közben, és biztonságosan dolgozik.

Munkaadóképzés

A gép első üzembe helyezése előtt tanítsa be a személyzetet a gép biztonságos kezelésére. Képzetlen vagy illetéktelen személyek nem használhatják a gépet.

Betanításnak számít:

- A személyzet esetében a gép biztonságos kezeléséhez szükséges előfeltételek ellenőrzése.
- A kezelési utasítás és a vonatkozó hatályos dokumentumok átadása, vagy különösen a gép biztonságos kezelését átfogó intenzív betanítás.

Rendszeres oktatások

Rendszeresen, de évente legalább egyszer részesítse oktatásban a személyzetet a gép biztonságos kezeléséhez alapvetően szükséges viselkedési intézkedésekről.

Betanítás

A kereskedője betanítja Önt a gép kezelésére, biztonságos üzemeltetésére és ápolására. Betanítás nélkül az üzembe helyezés tilos.

Vonatkozó hatályos dokumentumok

A kezelési utasítás mellett további dokumentumok tartoznak a géphez:

EK-megfelelőségi nyilatkozat	A kezelési utasítás része → Fejezet »EK-megfelelőségi nyilatkozat«, oldal 69
Tartalékalkatrész-lista	A géppel a szállítási terjedelem része
A kardántengely kezelési utasítása	A géppel a szállítási terjedelem része
Rovarmentő, utólagos hozzászzerelés [+]	A minősített szakműhely tanúsítványa

A kezelési utasításra vonatkozó információk

Szimbólumok

A szöveg áttekinthetőbbé tételéhez különböző szimbólumokat használunk. Ezeket az alábbiakban ismertetjük:

- Pont jelöli a felsorolásokat
- ▶ Háromszög áll az Ön által végrehajtandó tevékenységek előtt

→ A nyíl kereszthivatkozásokat jelöl egyéb szövegrészekre

[+] Egy plusz jel azt mutatja, hogy olyan kiegészítő felszerelésről van szó, amelyet a standard kivitel nem tartalmaz.

Piktogramok

Emellett használunk piktogramokat, amelyek segítik Önt a szövegrészek megtalálásában:



A figyelmeztető háromszög figyelmeztető utasításokra utal. Figyelmén kívül hagyásuknak az alábbi következményei lehetnek:

- Közepesen súlyos vagy akár súlyos sérülések
- Halálos sérülések

A figyelmeztető utasításokat az egyes tevékenységekhez hozzárendelve találja, amelyek elvégzése előtt fontos a figyelmeztető utasítások betartása.

Kiegészítésként a »Biztonság« fejezetben olyan biztonsági utasításokat talál, amelyek nem rendelhetők hozzá az egyes tevékenységekhez, hanem különböző szituációkban az Ön biztonságtudatos magatartását erősítik.



Itt fontos információkat kap a géppel kapcsolatban. Figyelmén kívül hagyásuknak az alábbi következményei lehetnek:

- Durva hibák a gép működésében
- munkagép károsodása



Ez a piktogram a kezeléssel kapcsolatos információkra, tippekre és útmutatásokra hívja fel a figyelmet.



Ez a piktogram tippeket jelez a szerelési vagy beállítási munkákhoz.



Ez a piktogram olyan példákat jelöl, amelyek a jobb megértést szolgálják.

Az olyan szövegrészek, amelyek csak egyes gépekre vagy körülményekre vonatkoznak, színes háttérűek. A színes jelölést követően a szöveg ismét az összes gépre érvényes. Például:

Csak légfékberendezéssel szerelt MU-Farmer/S esetén

- ▶ Csatlakoztassa a féktömlőket
- ▶ Csatlakoztassa a hidraulikatömlőket

Az Ön biztonsága érdekében

Ebben a fejezetben általános biztonsági utasításokat talál. A kezelési utasítás egyes fejezetei kiegészítő figyelmeztető utasításokat tartalmaznak, amelyeket itt nem ismertetünk. Tartsa be a biztonsági utasításokat:

- Saját biztonsága érdekében
- Embertársai biztonsága érdekében
- A gépbiztonság garantálása érdekében

A mezőgazdasági gépek kezelése közben helytelen magatartás esetén egy sor veszély adódhat. Ezért mindig különös gonddal dolgozzon, és soha ne az idő szorításában.

Munkaadóképzés

A biztonsági utasításokról és a jogszabályi rendelkezésekkel összhangban rendszeres időközönként tájékoztassa azokat, akik a géppel munkát végeznek.

Bbiztonsági ábrák

A gépen az Ön biztonságát szolgáló matricák találhatók. A matricákat nem szabad eltávolítani. Ha a matricák olvashatatlaná válnak vagy leváltak, új matricákat rendelhet, és elhelyezheti őket a megfelelő helyeken.

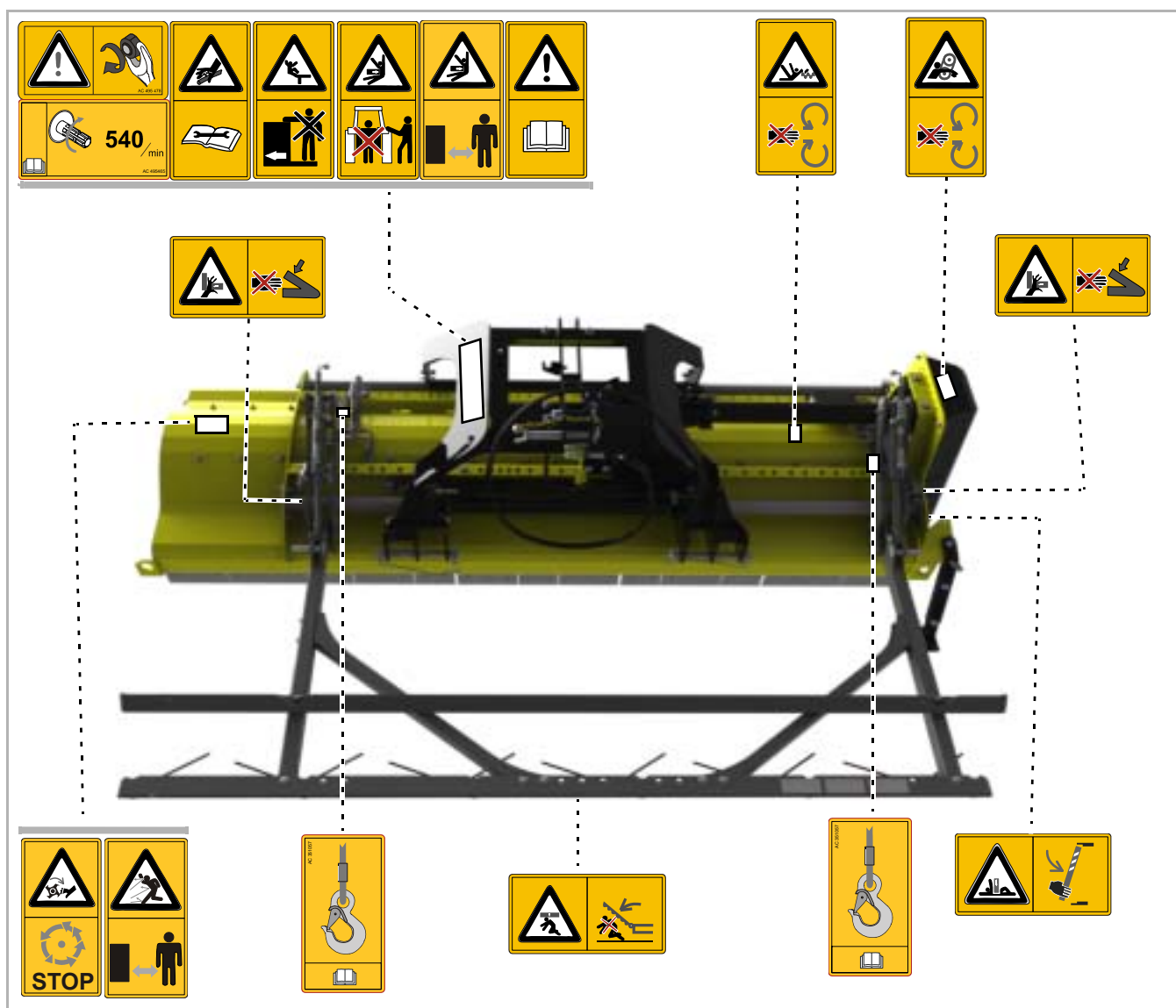

Jelentés



Olvassa el és vegye figyelembe a kezelési utasítást

Az üzembe helyezés csak akkor megengedett, ha előzőleg elolvasta és megértette a kezelési utasítást. Ez különösen érvényes a biztonsági utasításokra.



Ne tartózkodjon a traktor és a gép között

Különösen a rákapcsolás és a lekapcsolás közben tilos tartózkodni a traktor és a gép között járó motor esetén. A traktort kiegészítésként kell elgurulás ellen.



Tilos utas szállítása a gépen

Súlyos vagy halálos sérülések lehetnek a következményei.



Ne távolítsa el a védőberendezéseket

Ne nyissa ki vagy ne távolítsa el a védőberendezéseket, ha a traktor motorja jár. Soha ne üzemeltesse a gépet védőberendezés nélkül.



Vigyázat, behúzásveszély

A kardántengelynél szakszerűtlen kezelés esetén behúzásveszély áll fenn.



Vigyázat kilépő hidraulikafolyadék esetén

Ne keressen szivárgási helyeket védelem nélkül. Magas nyomású finom olajsugarak hatolhatnak a szemébe vagy a bőrébe. Vegye figyelembe a kezelési utasításban található megfelelő biztonsági utasításokat.



Tehermelő szemek

A gép csak a megjelölt helyeken emelhető meg emelőeszközökkel.



Forgó és utánfutó gépalkatrészek

Csak akkor közelítse meg a gépet, ha az összes gépalkatrész leállt.



Kirepülő tárgyak miatti veszély

A munkavégzés közben tárgyakat, például köveket kaphat fel a gép, és kifelé dobhatja azokat. Nem tartózkodhatnak személyek a veszélyes területen.



Veszély mozgó gépalkatrészek miatt

A munkavégzés közben nem tartózkodhatnak személyek a veszélyes területen.



Vigyázat, billenésveszély

A gép vagy részei felborulhatnak. A veszélyes területen tartózkodás előtt helyezze fel a biztonsági támaszt. A lekapcsoláskor az arra tervezett támaszokat használja, és szilárd talajra állítsa le őket.



Ne tartózkodjon az elfordulási tartományban

Az elfordulási tartományban akut sérülésveszély áll fenn a gép elforduló vagy összecusukodó és szétnyíló részei miatt.

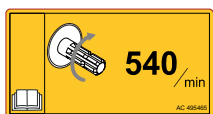

Ügyeljen a kardántengelycsonk fordulatszámára

A kardántengelyt megfelelő fordulatszámú (ford/perc) kardántengelycsonkhoz csatlakoztassa. A gépen végzett minden munka esetén kapcsolja ki a kardántengelycsonkot.



Csavarok utánahúzása

Az első üzemórák után és szükség szerint feltétlenül ellenőrizze az összes csavart, és adott esetben húzza utána őket. A rezgések következtében a csavarkötések meglazulhattak.



Vigyázat, zúzódásveszély!

Kerülje el a veszélyes területet. Az alkatrészek közötti terek lecsökkenhetnek, vagy teljesen eltűnhetnek.

Definíciók

Az összes irányadat esetén a gép menetirányából indulunk ki:

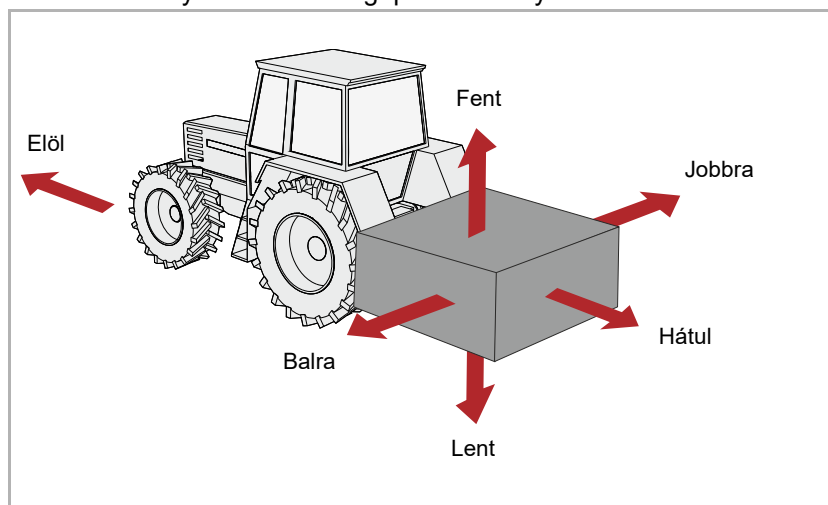

Ki kezelheti a gépet?

Csak szakképzett személyek

A gépet csak olyan személyek kezelhetik, tarthatják karban vagy javíthatják, akik ehhez megfelelő szakképzettséggel rendelkeznek, és tájékozottak a gép kezelése során előforduló veszélyek tekintetében. Az ilyen személyek rendszerint mezőgazdasági képzettségűek vagy azzal összehasonlítható intenzív betanításban részesültek.

Rákapcsolás

Fokozott sérülésveszély

A gép traktorra kapcsolásakor fokozott sérülésveszély áll fenn. Ezért:

- A gépet csak felemelt közúti futóművel kapcsolja rá
- Biztosítsa a traktort elgurulás ellen
- A traktor és a gép kategóriájának azonosnak kell lennie
- Soha ne álljon rákapcsolás közben a traktor és a gép közé
- A hárompontos emelőszerkezetet lassan és óvatosan működtesse

Figyelmén kívül hagyásuknak súlyos vagy halálos sérülések lehetnek a következményei.

Elektromos csatlakoztatások elvégzése a felszerelés után

Amikor a világítóberendezést szereli fel, nem szabad az áramellátást a traktorhoz csatlakoztatni. Rövidzárlatok és az elektronika meghibásodásai következhetnek be.

A hidraulikát csak nyomásmentes állapotban csatlakoztassa

A hidraulikatömlőket csak akkor csatlakoztassa a traktorhidraulikához, ha a hidraulika-rendszer a traktoroldalon és a gépoldalon is nyomásmentes. A nyomás alatt levő hidraulika-rendszer előre nem látható mozgásokat válthat ki a gépen.

Magas nyomás a hidraulika-rendszerben

A hidraulika-rendszer magas nyomás alatt áll. Rendszeresen ellenőrizze az összes vezetékét, tömlőt és csavarkötést tömítetlenség és külsőleg felismerhető károsodás szempontjából. A szivárgási helyek keresésekor csak megfelelő segédeszközöket használjon. A sérüléseket és károsodásokat haladéktalanul szüntesse meg. A kifröccsenő olaj sérüléseket és tüzet okozhat. Sérülések esetén azonnal forduljon orvoshoz.

A hidraulikatömlők színjelölései

A kezelési hibák elkerülése érdekében a traktor és a gép közötti hidraulikus összeköttetés csatlakozóaljzatait és csatlakozódugóit színjelöléssel kell ellátni. A hibásan csatlakoztatott hidraulikatömlők előre nem látható mozgásokat válthatnak ki a gépen.

súlyponttávolság

Az össztömeg, a tengelyterhelések, a gumiabroncs-teherbírás és a minimális pótsúlyozás figyelembe vétele

A gépek frontoldali felszerelése vagy hátoldali felszerelése nem eredményezheti az eszközhordozó megengedett össztömegének, megengedett tengelyterheléseinek és gumiabroncs-teherbírásainak a túllépését. A mellső tengelyt a kormányozhatóság fenntartásához legalább az eszközhordozó saját tömegének 20 %-ával kell megterhelni.

Az alábbiakat tudja kiszámolni:

- Össztömeg
- Tengelyterhelések
- Minimális pótsúlyozást

Adatok

A számításhoz szüksége lesz néhány adatra a következő dokumentumokból, valamint a mérések eredményeire:

- A hordozójármű kezelési utasítása
- ennek a kezelési utasításnak az adataira
- az eszközhordozó és a felszerelt gép méréseinek eredményeire

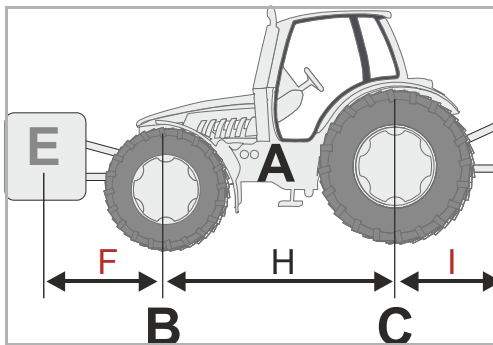

Adatok az eszközhordozó kezelési utasításából:

- (A) saját tömeg
- (B) mellső tengelyterhelés
- (C) hátsó tengelyterhelés
- (H) az eszközhordozó tengelytávolságára

Kérjük, vegye még figyelembe például a gumiabroncsokban lévő víz, a kiegészítő felszerelések és hasonlóak tömegét.

Adatok a kezelési utasításból:

- (D) hátoldali felszerelésű gép össztömege, vontatott gépek esetén a támasztóterhelés
- (E) frontoldali felszerelésű gép össztömege
- (G) az alsó függesztőkargolyó közepe és a hátoldali felszerelésű gép súlypontja közötti távolság. Vontatott gépek esetén $G=0$.

Adatok, amelyeket méréssel határozzon meg:

- (F) a frontoldali felszerelésű gép súlypontja és a mellső tengely közepe közötti távolság
- (I) a hátsó tengely közepe és az alsó függesztőkargolyó közepe közötti távolságra. Függesztett gépeknél a hátsó tengely közepe és a vonóhorog vagy a függesztőgolyó közepe közötti távolság

Számítás

A meghatározott értékeket most már beírhatja a képletekbe.

Pótsúlyozás mellső pótsúlyokkal

A mellső pótsúlyokkal történő pótsúlyozás számítása hátoldali felszerelésű gépek esetén.

$$\text{Mellső pótsúly kg-ban} = \frac{D \times (I + G) - (B \times H) + (0,2 \times A \times H)}{F + H}$$

Pótsúlyozás hátsó pótsúlyokkal

A hátsó pótsúlyokkal történő pótsúlyozás számítása frontoldali felszerelésű gépek esetén.

$$\text{Hátsó pótsúly kg-ban} = \frac{(E \times F) - (C \times H) + (0,45 \times A \times H)}{H + I + G}$$

Mellső tengelyterhelés

A tényleges mellső tengelyterhelés számítása

$$\text{Mellső tengelyterhelés kg-ban} = \frac{E \times (F + H) + (B \times H) - D \times (I + G)}{H}$$

Össztömeg

A tényleges össztömeg számítása

$$\text{Össztömeg} = E + A + D$$

Hátsó tengelyterhelés

A tényleges hátsó tengelyterhelés számítása

Hátsó tengelyterhelés kg-ban = tényleges össztömeg – tényleges mellső tengelyterhelés

Gumiabroncsok teherbírása

A mellső gumiabroncsok és a hátsó gumiabroncsok teherbírási adatait a gumiabroncsgyártó dokumentációiban találja meg.

- Két gumiabroncs esetén a gumiabroncsok teherbírása elől az egy mellső gumiabroncsra megengedett teherbírás kétszereséből adódik.
- Két gumiabroncs esetén a gumiabroncsok teherbírása hátul az egy hátsó gumiabroncsra megengedett teherbírás kétszereséből adódik.

Kiértékelés

Ellenőrizze, hogy teljesülnek-e a következő feltételek:

- A tényleges hátsó tengelyterhelés kisebb, mint az eszközhordozó kezelési utasításából vett megengedett hátsó tengelyterhelés.
- A tényleges össztömeg kisebb, mint az eszközhordozó kezelési utasításából vett megengedett össztömeg.
- A hátsó kerekeken lévő gumiabroncsok megengedett teherbírásának összege nagyobb, mint a tényleges hátsó tengelyterhelés.
- A mellső kerekeken lévő gumiabroncsok megengedett teherbírásának összege nagyobb, mint a tényleges mellső tengelyterhelés.

Ha teljesülnek ezek a feltételek, a gép felszerelhető erre az eszközhordozóra.



Kellően nagy hídmérlegen leméréssel meghatározható az össztömeg, a hátsó tengelyterhelés és a mellső tengelyterhelés.

Közúti közlekedés

Ügyeljen arra, hogy a gép mindig a közlekedési előírásoknak megfelelő állapotban legyen

Ha a géppel közúti forgalomban vesz részt, a gépnek meg kell felelnie az aktuális közlekedési szabályoknak. Ezek közé tartozik például:

- A világítóberendezések, jelzőberendezések és védőberendezések felszerelése
- A megengedett szállítási szélesség és szállítási tömeg, a tengelyterhelések, a gumiabroncs-teherbírás és az össztömeg betartása

A közlekedési szabályok be nem tartása esetén a gépkezelőt és a jármű üzembentartóját terheli a felelősség.

Zárja a golyós csapokat

Ha golyós csapok találhatóak a hidraulikavezetékekben vagy a futóműmunkahengerekben, a közúti közlekedéshez el kell zárni ezeket a golyós csapokat. Különben a traktor vezérlőkészülékeinek nem szándékos működtetése a gépen mozgásokat válthat ki. Ezeknek balesetek vagy a munkagép károsodásai lehetnek a következményei.

Ellenőrizze a kioldó köteleket a gyorscsatlakozóknál

A kioldó köteleknek lazán kell lógniuk, és mély helyzetben nem oldhatók ki. A felszerelt gépek egyébként önállóan leoldhatók a hárompontos kapcsolószerkezetről.

Tilos utas szállítása a gépen

Soha ne szállítson személyeket vagy tárgyakat a gépen. Utas szállítása a gépen életveszélyes és szigorúan tilos.

Vegye figyelembe a megváltozott menet- és fékezési tulajdonságokat

A felszerelt gép megváltoztatja a menet- és fékezési tulajdonságokat. Különösen kanyarokban vegye figyelembe a gép kinyúló részeit és lendítőtömegét. A nem alkalmazkodó vezetési stílus baleseteket okozhat.

Hozzáigazított sebességgel haladjon

A haladási sebességet mindig igazítsa hozzá az útviszonyokhoz. Rossz útviszonyok és túl nagy sebességek esetén nagyon nagy erők léphetnek fel, amelyek erősen terhelik vagy túlterhelik a traktort és a gépet. A nem hozzáigazított sebességgel való haladás gépkárokat és baleseteket okozhat.

Üzembe helyezés

Az első üzembe helyezés csak a betanítás után történjen

A gép első üzembe helyezése csak az értékesítő partner munkatársa, a gyártó gyári képviselője vagy munkatársa általi betanítás után történhet meg. A betanítás nélküli üzembe helyezés a kezelési hibák következtében a munkagép károsodásait okozhatja vagy balesetekhez vezethet.

Ügyeljen a műszakilag kifogástalan állapotra

A gépet csak műszakilag kifogástalan állapotban helyezze üzembe. A használat előtt ehhez ellenőrizze az összes fontos alkatrészt, és cserélje ki a meghibásodott alkatrészeket. A meghibásodott alkatrészek anyagi károkat és személyi sérüléseket okozhatnak.

Ne távolítsa el a védőberendezéseket

A védőberendezéseket nem szabad eltávolítani vagy megkerülni. A használat előtt ellenőrizze az összes védőberendezést. A védtelen gépalkatrészek súlyos vagy halálos sérüléseket okozhatnak.

Tilos utas szállítása a gépen

Soha ne szállítson személyeket vagy tárgyakat a gépen. Utas szállítása a gépen életveszélyes és szigorúan tilos.

A gép és a szabad vezetékek magassága

Ha összecsukás és szétnyitás közben túllépi a 4,00 m-es magasságot, a gép összecsukását és szétnyitását semmi esetre se végezze áramvezető szabad vezetékek közelében! A feszültség átugorhat. Ha a géppel áramvezető szabad vezetéket érintett meg:

- Ne hagyja el a traktor vezetőfülkéjét
- Ne érintse meg a traktor fémrészeit
- Ne létesítsen vezető kapcsolatot a föld felé
- Figyelmeztesse a személyeket, mielőtt megközelítik a traktort vagy a gépet
- Várja meg a professzionális mentőerőket, mivel az áramvezető szabad vezetéket először is le kell kapcsolni

Hasonlóképpen soha ne lépjen fel a gépre áramvezető szabad vezetékek alatt. A feszültség közvetlen érintés nélkül is átugorhat.

Ellenőrizze a veszélyes területet

A veszélyes terület a gép előtt és mögött 8 m, a gép mindkét oldalán 2 m. Az elindulás, szétnyitás, üzembe helyezés előtt és üzemeltetés közben ellenőrizze a gép veszélyes területét. Ügyeljen a megfelelő kilátásra. Csak akkor induljon el a géppel, ha nincsenek személyek vagy tárgyak a veszélyes területen.

Kedvezőtlen feltételek mellett nagy sebességű alkatrészek repülhetnek ki a gépből. Különösen a gép előtti és mögötti veszélyes területeken nem lehetnek az üzembe helyezés előtt személyek, állatok vagy tárgyak.

A gép használata a veszélyes terület ellenőrzése nélkül súlyos vagy halálos balesetekhez vezethet.

Húzza utána a csavarokat és anyákat

Rendszeresen ellenőrizze a csavarok és anyák szilárd illeszkedését, és szükség esetén húzza utána őket. Az üzemeltetés következtében a csavarok meglazulhatnak. A munkagép károsodásai vagy balesetek lehetnek ezek következményei.

Magatartás üzemzavarok esetén

Működési zavarok esetén azonnal állítsa meg és rögzítse a gépet. Haladéktalanul hárítsa el az üzemzavart vagy bízson meg vele egy szakműhelyt. A gép továbbüzemeltetése a munkagép károsodásaival vagy balesetekkel járhat.

Lekapcsolás

Fokozott sérülésveszély

A gép traktorról való lekapcsolásakor fokozott sérülésveszély áll fenn. Ezért:

- Biztosítsa a traktort elgurulás ellen
- Soha ne álljon lekapcsolás közben a traktor és a gép közé
- A hárompontos emelőszerkezetet lassan és óvatosan működtesse
- Ügyeljen arra, hogy a gépet sík és biztonságos talajra állítsa le
- A hidraulikatömlőket csak akkor kapcsolja le, ha a hidraulika-rendszer a traktoroldalon és a gépoldalon is nyomásmentes

Figyelmén kívül hagyásuknak súlyos vagy halálos sérülések lehetnek a következményei.

Ápolás és karbantartás

Tartsa be az ápolási és karbantartási időintervallumokat

Tartsa be az ismétlődő ellenőrzésekhez vagy felülvizsgálatokhoz előírt, és a kezelési utasításban megadott határidőket. A határidők be nem tartásának a munkagép károsodásai, rossz munkaminőség vagy balesetek lehetnek a következményei.

Csak azonos tulajdonságú pótalkatrészeket használjon

Sok alkatrésznek vannak speciális tulajdonságai, amelyek döntően befolyásolják a gép stabilitását és működését.

A alkatrészek cseréjekor garantálni kell a méreteket, a szilárdságot és az anyagminőséget. Ajánljuk eredeti pótalkatrészek használatát.

A követelményeknek nem megfelelő pótalkatrészek használata a munkagép károsodásához vagy gyenge munkateljesítményhez vezethet.

Az összes ápolási és karbantartási munka esetén:

- Kapcsolja ki a kardántengelycsönköt
- Tegye nyomásmentessé a hidraulika-rendszert
- Lehetőség szerint kapcsolja le a traktort
- Ügyeljen a gép biztonságos álló helyzetére, adott esetben alkalmazzon kiegészítő alátámasztást
- A gép alkatrészeit ne használja feljáróként/dobogóként, hanem biztonsági feljárót/dobogót használjon.
- Biztosítsa a gépet elgurulás ellen
- Semmi esetre se nyúljon a mozgó ékszíjak közé.

Az ápolási és karbantartási munkák során csak ezeknek az előírásoknak a betartása garantálja a biztonságos munkavégzést.

Szakítsa meg az áramellátást

Az elektromos berendezésen végzendő munkák előtt válassza azt le az áramellátásról. Az áram alatt lévő berendezések anyagi károkat és személyi sérüléseket okozhatnak.

Cserélje ki a hidraulikatömlőket

Minden hatodik évben cserélje ki a hidraulikatömlőket. A hidraulikatömlők felismerhető károsodás nélkül is öregednek. A meghibásodott hidraulikavezetékek súlyos vagy halálos személyi sérüléseket okozhatnak.

Legyen óvatos nagynyomású tisztítóval végzett tisztítás közben

A gép vízzel vagy gőzsugárral tisztítható. A csapágyakat, a ventilátort, a jelelosztó szekrényt, a műanyag alkatrészeket és a hidraulikatömlőket csak alacsony nyomással tisztítsa. A túl nagy nyomás károkat okozhat ezekben az alkatrészekben.

A hegesztési munkák előtt válassza le az akkumulátort és a generátort

A felszerelt gépen végzendő elektromos hegesztési munkák előtt válassza le a traktor akkumulátorát és a generátort. Ezzel elkerüli az elektromos berendezés károsodását.

Húzza meg erősen a csavarkötéseket

Az ápolási és karbantartási munkák után ismét húzza meg erősen a meglazított csavarkötéseket. A laza csavarkötések miatt munkavégzés közben a csavarok észrevétlenül meglazulhatnak, és így a gépen az alkatrészek leoldódhatnak. Súlyos személyi sérülések vagy anyagi károk lehetnek a következményei.

További előírások

Vegye figyelembe az előírásokat

Kérjük, az ismertetett biztonsági utasítások mellett vegye figyelembe a következőket:

- A baleset-megelőzési előírásokat
- Az általánosan elfogadott biztonságtechnikai, foglalkozás-egészségügyi és közlekedésjogi szabályokat
- A kezelési utasításban található információkat
- Az üzemeltetési, karbantartási és javítási előírásokat

Ez a fejezet általános adatokat tartalmaz gépével kapcsolatban, valamint információkkal szolgál az alábbiakról:

- Alkalmazási terület
- Jellemzők
- A szerkezeti egységek megnevezése
- Műszaki adatok

A gép alkalmazási területe

A gép a szerszámfelszereltségtől függően csak a mindenkori célra használható a mezőgazdaságban vagy ahhoz közeli területeken.

Szerszám	Cél
Kalapács	Fű, egyéb aljnövényzet vagy növényi maradványok aprítása maximum 5
M bilincses kalapács	Fű, egyéb aljnövényzet vagy növényi maradványok aprítása maximum 2 cm átmérrőig. A lengő lapátkések oldalra kitérhetnek.
Tripla Y-kés	Mint az M bilincses kalapácsnál. Kisebb erőszükséglet.

Mivel az üzemeltetési körülmények nagyon különbözök, a felhasználónak különösen a gép teljesítményhatárait kell ügyelnie. Túlterhelés jelentkezésekor a gépet azonnal állítsa le.

Rendeltetészerű használat

A gép csak a tervezett, és a kezelési utasításban leírt munkákra használható. Más vagy ezt meghaladó használat nem rendeltetészerű.

Példák a nem rendeltetészerű használatra:

- Személyek vagy tárgyak szállítása
- A megnevezett termékektől eltérő vagy jellegükben hasonló termékek aprítása

→ »A gép alkalmazási területe«

- Erőátvitel más tárgyakra
- front felszerelésben
- Munkamélységek 25 mm alatti talaj feletti magasságnál
- Bármilyen fajta talajművelés
- A gép használata olyan pozícióban, amelynél a szerszámok nem a talajjal szembe mutatnak, például függőleges pozícióban

A nem rendeltetészerű használatból eredő károkért a gyártó és a kereskedő nem felel. A kockázatot egyedül a felhasználó/gépkezelő viseli.

A gép jellemzői

Optimalizált formájú robusztus ház

A ház a kemény igénybevételhez különösen robusztus, és optimalizált formában kivitelezett.

Eltolóberendezés

Az eltolóberendezés segítségével módosítható a mulcsozó helyzete a traktor mögött. A hidraulikus eltolóberendezés használatakor a gép helyzetét kényelmesen, a traktoról lehet beállítani.

Erőátvitel

Az erőátvitel történhet mechanikusan kardántengellyel vagy hidraulikusan hidromotorral.

A mechanikus erőátvitelnél egy kardántengely egy hajtóművet hajt meg. Onnan a hajtást ékszíjak továbbítják a rotorra.

A hidraulikus erőátvitelnél a hidraulika közvetlenül egy hidromotort hajt meg. A hajtást ékszíjak továbbítják a rotorra.

Biztonság

Annak érdekében, hogy a géppel a lehető legbiztonságosabban dolgozzon, a gépet az EU előírások szerint szerkesztettük. A gép rendelkezik CE-jelöléssel.

A szerkezeti egységek megnevezése

Mechanikus erőátvitel

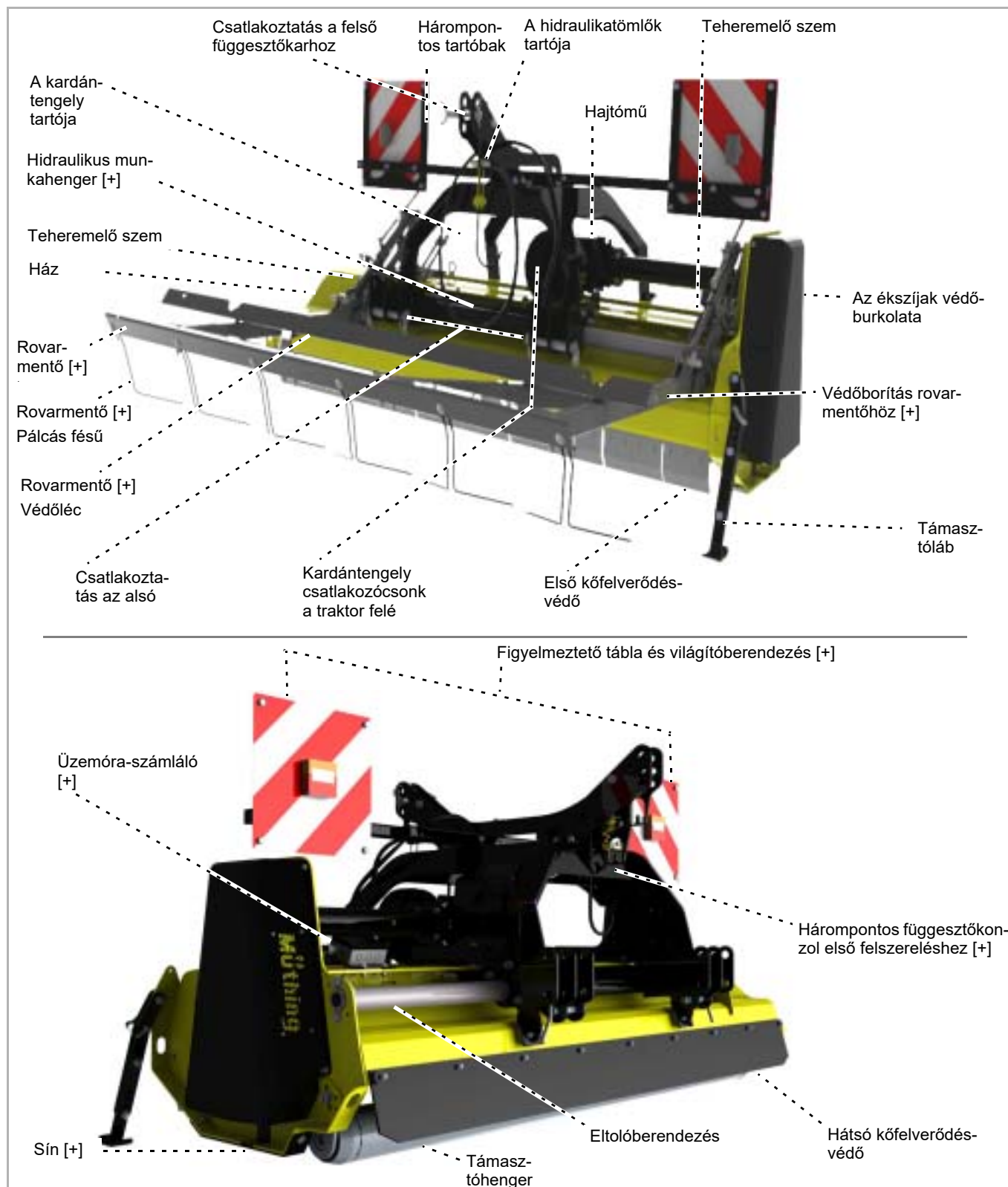

A gép ismertetése

Hidraulikus erőátvitel

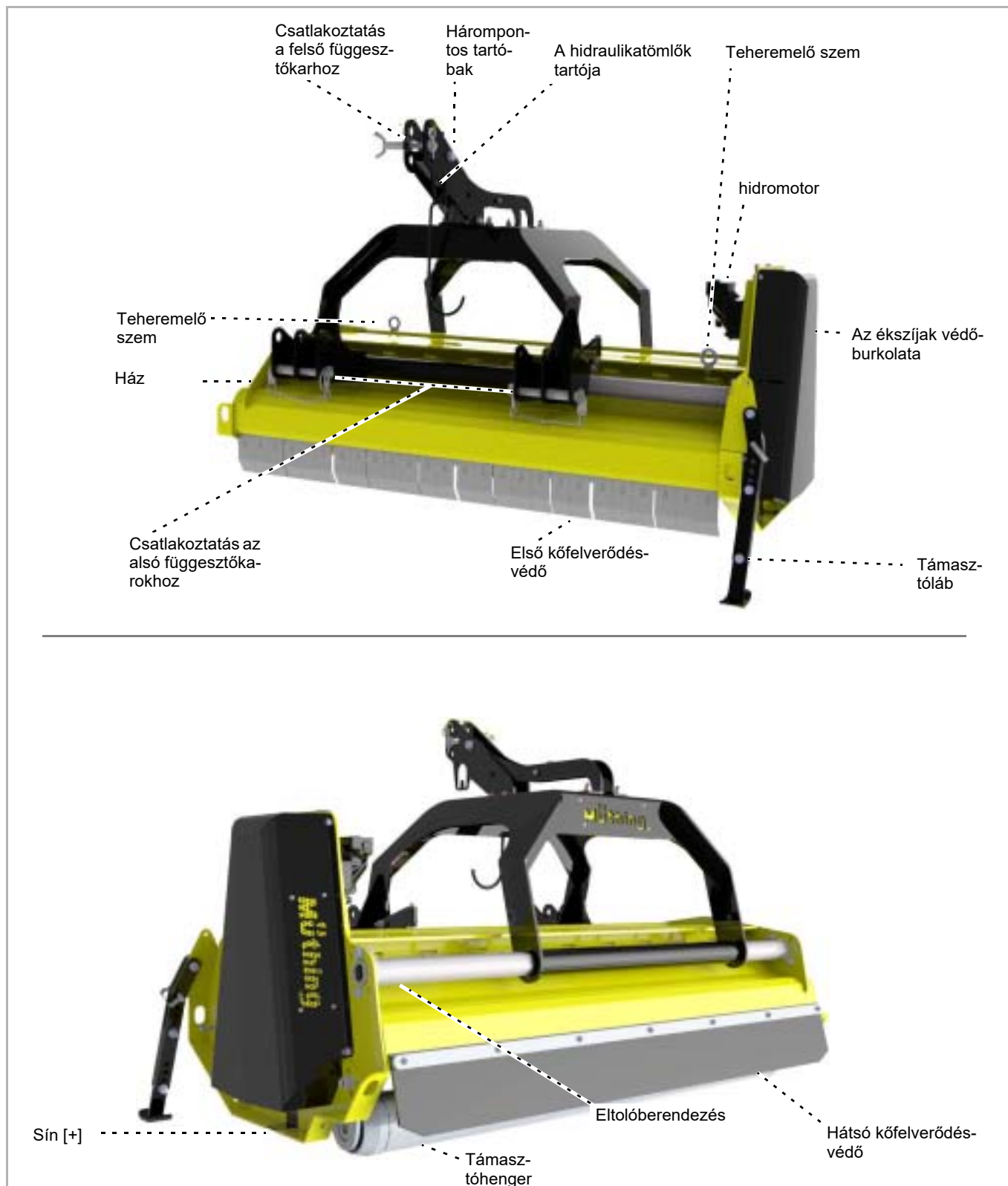

Műszaki adatok

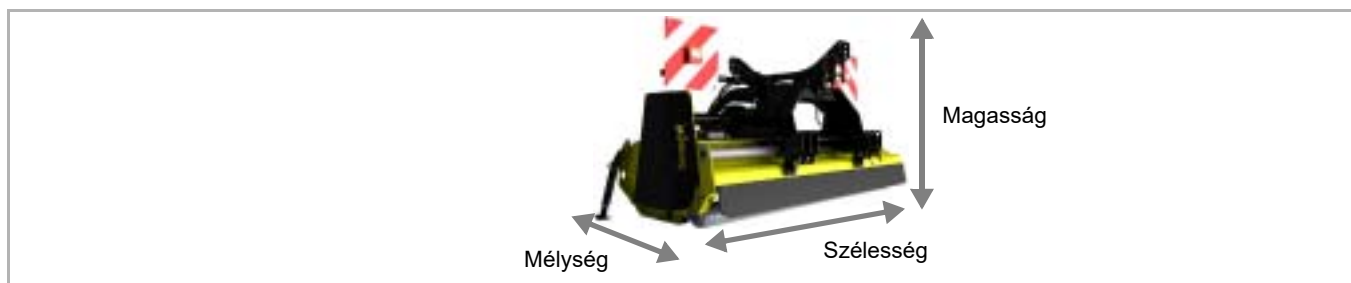

	MU-H Vario						
	120	140	150	160	180	200	220
Magasság [m]							
Munkahelyzetben	1,17	1,17	1,17	1,17	1,17	1,17	1,17
Szállítási helyzetben, plusz a traktor emelési magassága. Legalább 30 cm	1,17	1,17	1,17	1,17	1,17	1,17	1,17
Szállítási helyzetben rovarmentővel [+], plusz a traktor emelési magassága. Legalább 30	1,48	1,48	1,48	1,48	1,48	1,48	1,48
Szélesség [m]							
Munkahelyzetben és szállítási helyzetben	1,38	1,58	1,68	1,78	1,98	2,18	2,38
Mélység [m]							
Első felszereléshez való hárompontos függesztőkonzol nélkül [+]	1,01	1,01	1,01	1,01	1,01	1,01	1,01
Első felszereléshez való hárompontos függesztőkonzollal[+]	1,12	1,12	1,12	1,12	1,12	1,12	1,12
Munkahelyzetben rovarmentővel	1,48	1,48	1,48	1,48	1,48	1,48	1,48
Munkaszélesség [m]							
Munkahelyzetben	1,20	1,40	1,50	1,60	1,80	2,00	2,20
Össztömeg [kg]							
Felszereltségtől függően, rovarmentő nélkül [+], körülbelül	380	465	480	505	535	560	615
Rovarmentő tömeg [kg]							
körülbelül	62	62	62	62	62	62	62
Súlyponttávolság [G méret]							
Hátra felszerelve, felszereltségtől függően, körülbelül	480	480	480	480	480	480	480
Előre felszerelve, felszereltségtől függően, körülbelül	570	570	570	570	570	570	570
A rotor fordulatszáma (1/min)							
Kardántengely 540 ford/perc	2150	2150	2150	2150	2150	2150	2150
Kardántengely 1000 1/min	2250	2250	2250	2250	2250	2250	2250
Teljesítményszükséglet [kW]							
Legalább	25	25	25	25	25	25	25
Maximálisan megengedett	67	67	67	67	67	67	67
Traktor tömege [kg]							
Legalább	1500	1500	1500	1500	1500	1500	1500

A gép ismertetése

	MU-H Vario						
	120	140	150	160	180	200	220
Munkamélység [mm]							
Beállítható, kalapács	25/40/56	25/40/56	25/40/56	25/40/56	25/40/56	25/40/56	25/40/56
Beállítható, tripla Y-kés	39/54/68	39/54/68	39/54/68	39/54/68	39/54/68	39/54/68	39/54/68
Beállítható, M bilincses kalapács	39/54/68	39/54/68	39/54/68	39/54/68	39/54/68	39/54/68	39/54/68
Szerszámok száma							
M kalapács	10	12	12	14	16	16	18
Tripla Y-kés	24	28	30	32	36	40	46
M bilincses kalapács	24	28	30	32	36	40	46
Kategória							
Alsó függesztőkar kategória	I / II	I / II	I / II	I / II	I / II	I / II	I / II
Kenőanyagok							
Hajtóműolaj	SAE 90 EP						
hidraulikaolaj	HLP 36						
Zajkibocsátás [dBa]							
A munkahelyen	< 80	< 80	< 80	< 80	< 80	< 80	< 80
Festékszínek							
Sárga	RAL 1007						
Fekete	RAL 9005						
MU-H Vario kardántengely							
Típus	GE 2401						
MU-H Hydro Vario hidromotor							
Nyelési térfogat [ccm]	-	-	-	-	40	40	-
Olajmennyiség [l/min]	-	-	-	-	70-120	70-120	-

Szállítási terjedelem ellenőrzése

A gép teljesen összeszerelve kerül kiszállításra. Ha az alkatrészek nincsenek felszerelve, kérjük, forduljon a kereskedőjéhez.



A felszerelést ne önmaga végezze

A felszerelést ne önmaga végezze, mivel a gép szabályszerű állapotának előfeltételei a következők:

- A munkalépések sorrendjének betartása
- A tűrések és meghúzási nyomatékok betartása

A hibás szerelés a munkagép károsodásait okozhatja vagy nem megfelelő munkaeredményhez vezethet.



A hiányzó vagy a szállítás során megsérült alkatrészekkel kapcsolatban haladéktalanul reklamáljon kereskedőjénél, importőrjénél vagy a gyártónál.

Rovarmentő [+]

A rovarmentő csak a gép mellső felfüggesztésével együtt használható.

Beszerezése minősített szakműhelyben történik.

A gép felszerelése



Fokozott sérülésveszély

A gép traktorra kapcsolásakor fokozott sérülésveszély áll fenn. Ezért:

- Biztosítsa a traktort elgurulás ellen
- A traktor és a gép kategóriájának azonosnak kell lennie
- Soha ne álljon rákapcsolás közben a traktor és a gép közé
- A hárompontos emelőszerkezetet lassan és óvatosan működtesse

Figyelmelen kívül hagyásuknak súlyos vagy halálos sérülések lehetnek a következményei.



Hátsó felszerelés vagy mellső felszerelés elvégzése a gép felszereltségének megfelelően

A felszerelés előtt ellenőrizze, hogy a gép hátsó felfüggesztéshez vagy mellső felfüggesztéshez van-e kialakítva.

Hátsó felfüggesztés: a hárompontos csatlakoztatás és kardántengely-csatlakozás a mellső kőfelverődés védő oldalán található.

Mellső felfüggesztés: a hárompontos csatlakoztatás és a kardántengely-csatlakozás a támasztóhenger oldalán található,

Helytelen felszerelés esetén a gép károsodhat

Rákapcsolás a traktorra

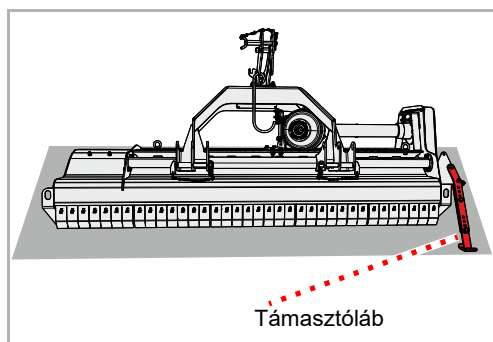

- ▶ Ellenőrizze, hogy a gép biztonságosan van-e leállítva. A támasztóláb le van engedve, és a gép háza a talajon áll.
- Fejezet »Leállítás és tárolás«, szakasz »Állítsa le biztonságosan a gépet«, oldal 46

Ha a gép nincs biztonságosan leállítva:

- ▶ Megfelelő emelőberendezéssel rögzítse és hozza helyes pozícióba a gépet

Hátoldali felszere-

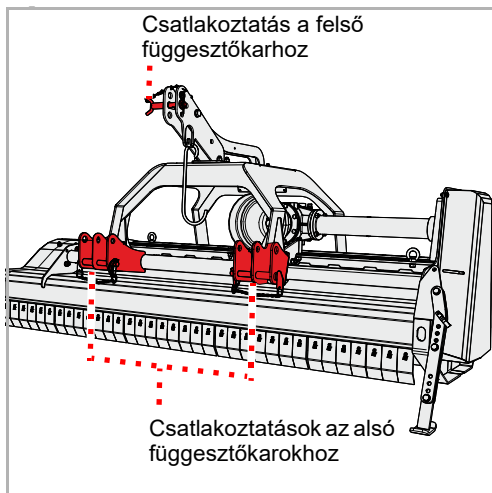

A gépet I. kategóriájú vagy II. kategóriájú traktorokra lehet felszerelni.

- ▶ A traktor két alsó függesztőkarját azonos magasságra állítsa be
- ▶ A traktor kategóriájának megfelelően csatlakoztassa az alsó függesztőkarokat, és biztosítsa őket biztosítószeggel
- ▶ A traktor kategóriájának megfelelően csatlakoztassa a felső függesztőkart, és biztosítsa biztosítószeggel

front felszerelésben

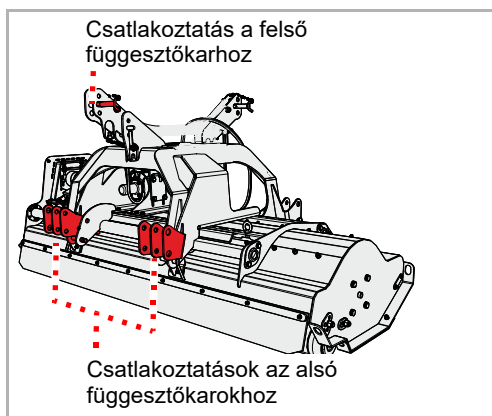

Az előre felszerelés feltétele:

- Kiegészítő hárompontos konzol
- Kiegészítő védőburkolat a kardántengely csatlakozásához

A gépet I. kategóriájú vagy II. kategóriájú traktorokra lehet felszerelni.

- ▶ A traktor két alsó függesztőkarját azonos magasságra állítsa be
- ▶ A traktor kategóriájának megfelelően csatlakoztassa az alsó függesztőkarokat, és biztosítsa őket biztosítószeggel
- ▶ A traktor kategóriájának megfelelően csatlakoztassa a felső függesztőkart, és biztosítsa biztosítószeggel

A gép felszerelése

Támasztóláb

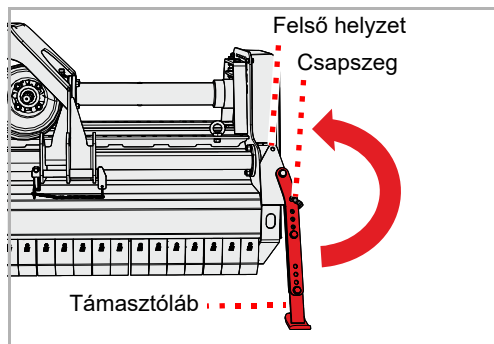

- ▶ Finoman emelje meg a gépet
- ▶ Húzza ki a csapot
- ▶ Hajtsa fel a támasztólábat és biztosítsa a csappal a felső helyzetben

Alsó függesztőkar

- ▶ Az alsó függesztőkarokat úgy állítsa be, hogy a gépnek kis játéka legyen jobbra vagy balra

Felső függesztőkar

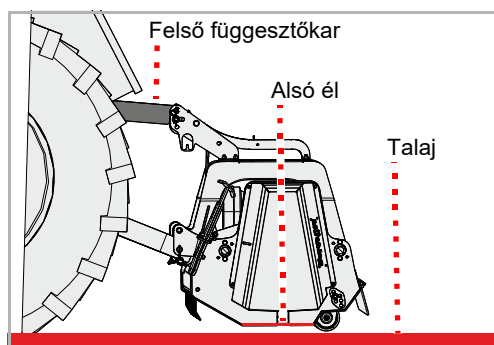

- ▶ A felső függesztőkart úgy kell beállítani, hogy az alsó élek párhuzamosak legyenek a talajjal

Kardántengely

Csatlakoztatás a géphez

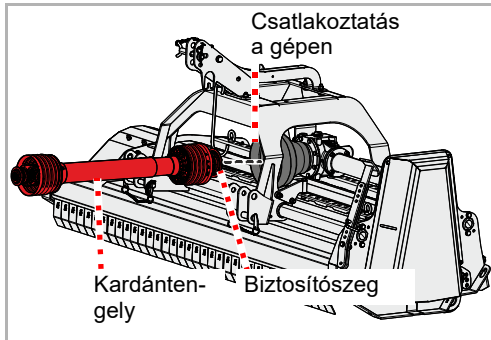

A kardántengelyt kereskedője az Ön traktorához igazította.

A kardántengely rendszerint már a géphez van csatlakoztatva. A kardántengelyt azonban cseréje esetén vagy karbantartási munkái után a géphez kell csatlakoztatni.

- ▶ Gondosan tisztítsa meg és zsírozza le a kardántengelyt és a gépen lévő csatlakozócsonkot
- ▶ Tolja a kardántengelyt a gépen lévő csatlakozócsonkra, és ügyeljen a kardántengely biztosítószegének beretesztésére

Csatlakoztatás a traktorhoz



Traktorcserekor feltétlenül ellenőrizze a kardántengely helyes hosszát. A kardántengely ellenőrzésekor különösen fontos a két kardántengely-fél fennmaradó átfedése a kardántengely legtovábbi széthúzott pozíciójában.

Traktorcserekor feltétlenül ellenőrizze a kardántengely alkalmasságát a szóban forgó traktorhoz, és adott esetben cserélje ki a kardántengelyt, és egy minősített szakműhellyel igazítsa hozzá.

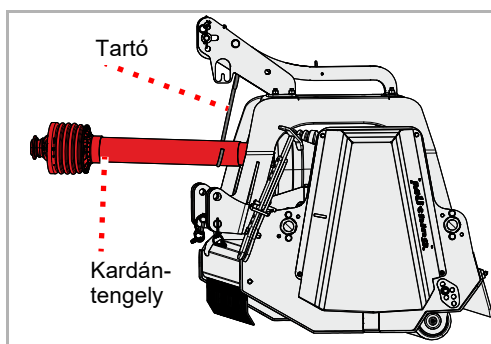

- ▶ Vegye ki a kardántengelyt a tartójából



A felszerelt kardántengelyt ne helyezze a tartóba

A felszerelt kardántengely nem fekdhet a tartóban.

A tartóban fekvő kardántengely a közúti közlekedés során vagy az alsó függesztőkarok működtetésekor megsérülhet.

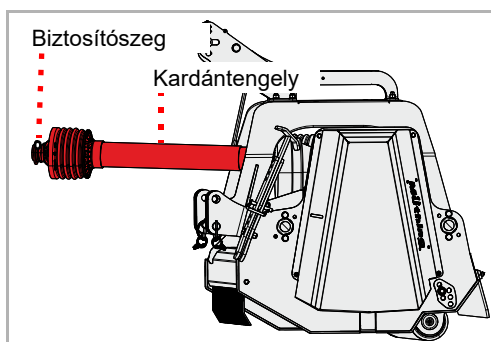

- ▶ Csatlakoztassa a kardántengelyt a traktor kardántengelycsonkjához, és ügyeljen a kardántengely biztosítószegének beretesztésére

A gép felszerelése

Hidraulika

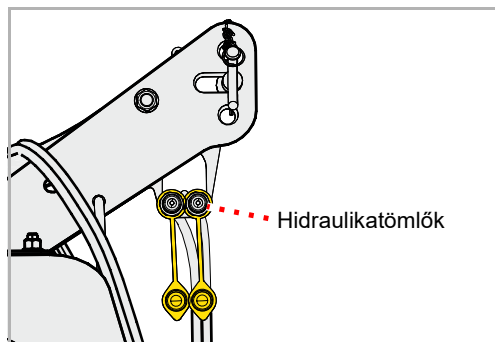

A következő funkciók vezérelhetők:

Működési mód	A porvédő sapka színe
A gép eltolása jobbra vagy balra	Sárga
Rovarmentő felemelése vagy leengedése [+]	Kék/barna

Eltolás

- ▶ Csatlakoztassa a hidraulikatömlőket egy-egy kettős működésű vezérlőszelephez

Rovarmentő [+]

- ▶ Csatlakoztassa a hidraulikatömlőket egy-egy kettős működésű vezérlőszelephez

MU-H Hydro Vario

A traktoron a következő csatlakozókra van szükség:

Csatlakozó	Darabszám	A porvédő sapka színe
Előremenő	1x	Zöld
Visszatérő, nyomásmentes (< 5 bar)	1x	Zöld
Résolajvezeték, nyomásmentes (< 5 bar)	1x	Kék

Elektromos berendezés

Ha vannak, csatlakoztassa a következő csatlakozódugókat a traktoron:

- A gép világításához
- ▶ Ellenőrizze a világítás kifogástalan működését

Nem reagáló és LED-del felszerelt irányjelzők esetén:



A traktor felszereltségétől függően adott esetben szükség lehet a traktorelektronika hozzárendelésének megváltoztatására az elektromos kábel csatlakozódugójában. Kérjük, ehhez lépjen kapcsolatba kereskedőjével.

Munkamélység

A munkamélység három fokozatba állítható be. A legtöbb alkalmazáshoz az optimális munkamélységet a középső beállítás jelenti.



A szerszámok nem érintkezhetnek a talajjal

A talajjal érintkezés esetén a kőfelverődés-védő már nem biztosítja kövek vagy más anyag visszatartását.

A kirepülő anyag a veszélyes területen kívül is okozhat személyi sérüléseket.



Vegye figyelembe a csavarok számát

A munkamélység beállítását mindegyik oldalon két csavarral kell rögzíteni.

Ha mindegyik oldalon csak egy csavart használ a rögzítéshez, a gép a túlzott kopás miatt károsodhat.

Szerszámok

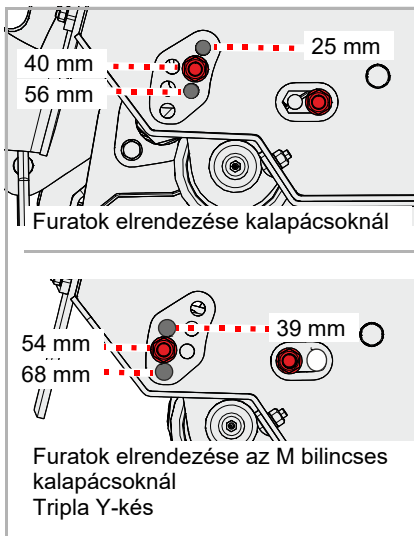

A munkamélység beállítása a szerszám fajtájától függ.

Szerszám	Lehetséges munkamélységek [mm]}		
Kalapács	25	40	56
M bilincses kalapács	39	54	68
Tripla Y-kés	39	54	68



Ügyeljen a furatok megfelelő elrendezésére

A támasztóhengert a kalapácsokhoz, az M bilincses kalapácsokhoz vagy a tripla Y-késekhez a megfelelő furatképhez kell behelyezni.

Ha nem a megfelelő furatelrendezést használják, a szerszám hozzáérhet a talajhoz, és a gép károsodhat.

Rovarmentő [+]

Az optimális munkamélység az aljnövényzettől függ. A munkamélység három fokozatba állítható be. A legtöbb alkalmazáshoz az optimális munkamélységet a felső beállítás jelenti.



Ne állítsa a rovarmentőt túl mélyre!

Túl mélyre beállított rovarmentő esetén túl nagy lehet a pálcás kefék ellenállása. A pálcás keféknek könnyedén kell áthúzni az aljnövényzetet és nem lenyomni.

A túl nagy ellenállás károsíthatja a rovarmentőt. Minél magasabban dolgozik a rovarmentő, annál kisebb az ellenállás.

- ▶ Biztosítsa a traktort elgurulás ellen
- ▶ Emelje fel a rovarmentőt szállítási helyzetbe.
- ▶ Lazítsa meg és vegye ki a csavart
- ▶ Vegye ki a csapszeget
- ▶ Helyezze be a csapszeget a kívánt állásba.

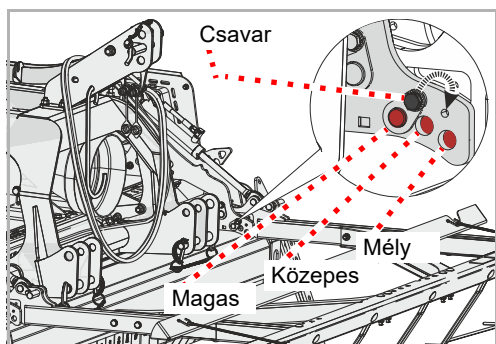

A munkahelyzet „Magasról” „Mélyre” vagy „Mélyről” „Magasra” váltása esetén:

Dugja át a csavart a második furatba.

- ▶ Helyezze be és húzza meg erősen a csavart.
- ▶ A rovarmentő szemközti oldalán végezze el ugyanezt a beállítást.

Vágólap [+]

A vágólap segítségével lehet módosítani az aprítási fokot.



Ellenőrizze, hogy a szerszámok nem érnek-e hozzá a vágólap-hoz

A szerszámok nem érhetnek hozzá a vágólap-hoz.

Ha a szerszámok hozzáérintenek a vágólap-hoz, a szerszámok és a vágólap is károsodik.

Beállítás

A vágólap beállítása után feltétlenül ellenőrizze, hogy a szerszámok nem érnek-e hozzá a vágólap-hoz.

- ▶ Emelje fel a gépet és mechanikusan biztosítsa lesüllyedés ellen
- ▶ Lazítsa meg a csavarokat, de ne vegye ki őket
- ▶ Tolja el a vágólapot a kívánt helyzetbe
- ▶ Húzza meg ismét a csavarokat

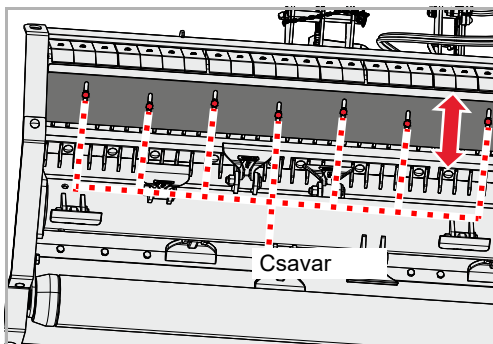

Ellenőrzés

Ellenőrizze, hogy a szerszámok nem érnek-e hozzá a vágólap-hoz.

- ▶ Forgassa kézzel a rotort úgy, hogy egy szerszám a lehető legközelebb legyen a vágólap-hoz
- ▶ Mozgassa oda-vissza a vágólap-hoz legközelebb eső szerszámot

Ha a szerszám hozzáér a vágólap-hoz:

- ▶ Tolja el a vágólapot úgy, hogy messzebb kerüljön a szerszámoktól
- ▶ Forgassa tovább a rotort kézzel, és ellenőrizze az összes szerszámot a vágólap teljes hossza mentén.

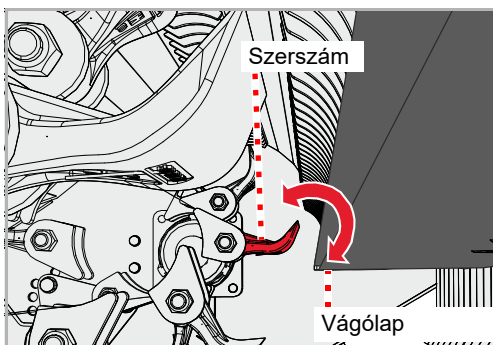

Szállítási helyzet

A gép közvetlenül a traktor mögé vagy oldalra eltolva is felszerelhető.

Felszerelt rovarmentő esetén [+]:

A rovarmentő csökkenti azt a tartományt, amelyben a gép oldalirányban mozoghat.

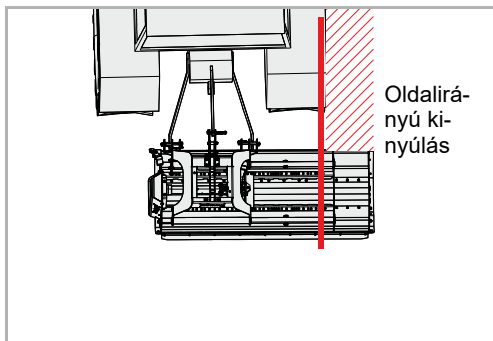

Oldalra eltolt gép esetén

A gép a jobb vagy a bal oldalon kiáll oldalra. Ennek megfelelően vezesse a traktort.

A traktor és a gép teljes szélessége nem lépheti túl a járművek számára a közúti közlekedéshez engedélyezett értéket.

Alsó függesztőkar

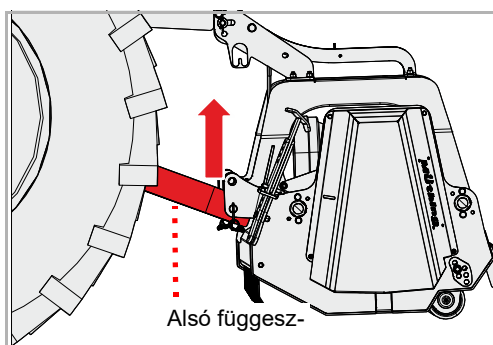

- ▶ Állítsa be az alsó függesztőkarok magasságát a traktor hárompontos emelőszerkezetével úgy, hogy a gép kellő magasságban álljon a szállításhoz

Rovarmentő [+]

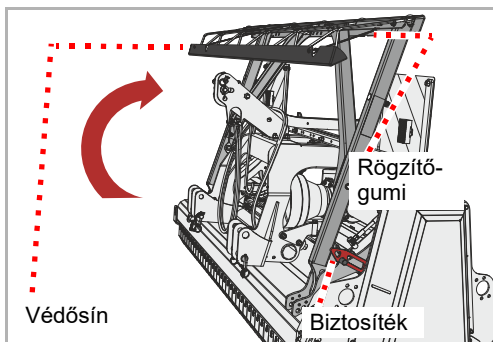
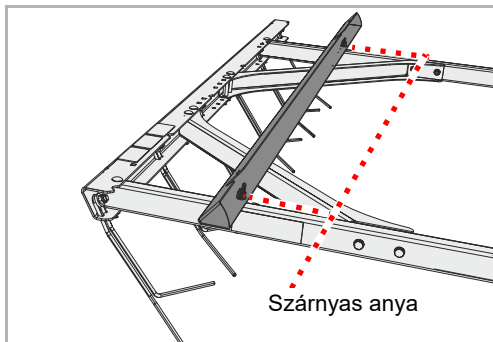

A közúti szállításhoz a rovarmentőt szállítási helyzetbe kell behajtania, és egy védősínnel rögzítenie.

- ▶ Lazítsa meg a szárnyas anyákat, vegye ki a védősínt a tartóból.

- ▶ Hajtsa be a rovarmentőt és ügyeljen a biztosító biztonságos beretesztésére.
- ▶ Helyezze fel a védősínt.
- ▶ Rögzítse a védősínt mindkét oldalon rögzítőgumival.

Vezérlőkészülé- kek



Gép hidraulikus eltolóberendezéssel [+] vagy rovarmentővel [+]:

Zárja el az elzárócsapokat, biztosítsa a vezérlőkészülékeket
Közúti közlekedés előtt a traktoron a vezérlőkészülékeket biztosítani kell akaratlan működtetés.
Ha a traktor vezérlőkészülékei nincsenek biztosítva, a gép közúti közlekedés közben akaratlanul kifordulhat a munkahelyzetébe. Balesetek lehetnek a következményei.

Figyelmeztető táblák [+]

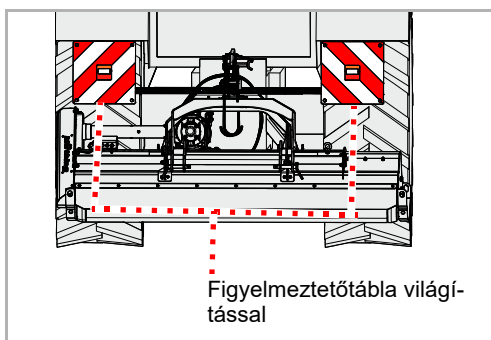

- ▶ Ellenőrizze a világítóberendezés kifogástalan működését

Szállítás rákapcsolás nélkül

A szállításhoz a gép például egy pótkocsira rakható fel. Csak a jelölt helyeket használja az emelőeszközök elhelyezéséhez. A gépnek biztonságosan leállítva kell lennie.

- ▶ Állítsa le biztonságosan a gépet
- Fejezet »Leállítás és tárolás«, szakasz »Állítsa le biztonságosan a gépet«, oldal 46
- ▶ Helyezzen megfelelő emelőeszközöket a teheremelő szemekbe és a felső függesztőkar csatlakoztatásához
- ▶ Emelje fel a gépet megfelelő emelőberendezéssel, és helyezze a rakodóterületre
- ▶ Rögzítse ott a gépet elcsúszás ellen

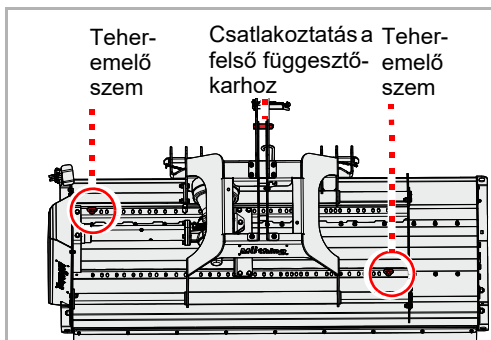

Rovarmentő [+]

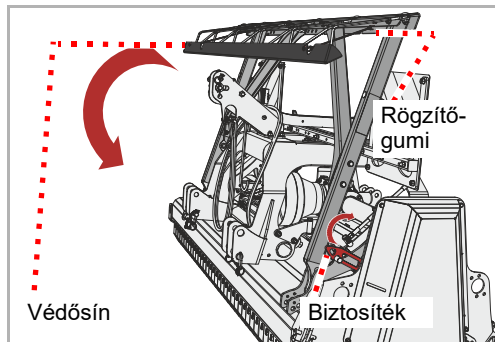

- ▶ Vegye le a rögzítőgumit a védősín mindkét oldalán.
- ▶ Vegye le a védősínt.
- ▶ Reteszelve ki a biztosítót mindkét oldalon.
- ▶ Hajtsa ki a rovarmentőt.
- ▶ Állítsa a vezérlőszelepet a traktoron „Úszóhelyzetbe”.

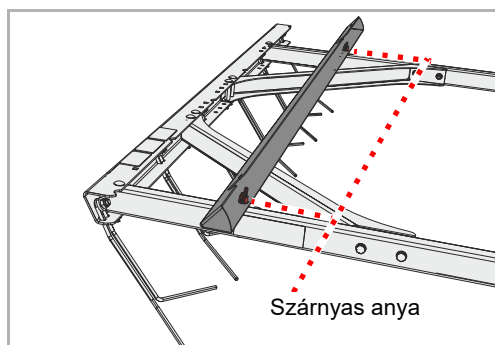

- ▶ Helyezze a védősínt a tartóba, és rögzítse szárnyas anyákkal.

Felszerelt rovarmentő esetén:

A rovarmentő csökkenti azt a tartományt, amelyben a gép oldalirányban mozoghat.

Munkahelyzet

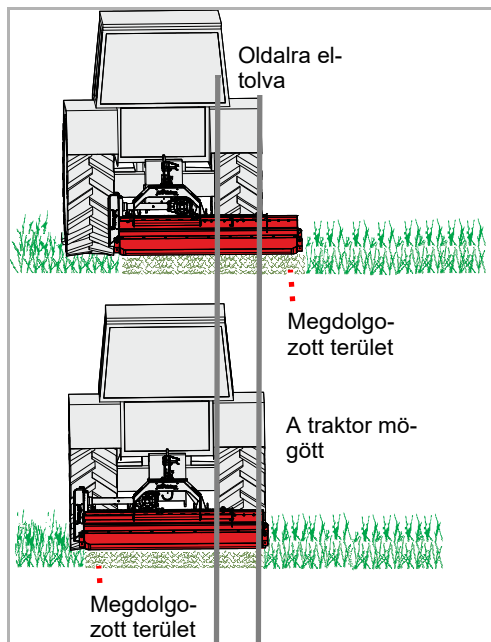

A gép pozíciója a traktor mögött beállítható. A gép választhatóan közvetlenül a traktor mögött vagy oldalra eltolva is elhelyezkedhet.

A pozíció megválasztása az elvégzendő munkától függ.

Mulcsozás

Mechanikus eltolóberendezés

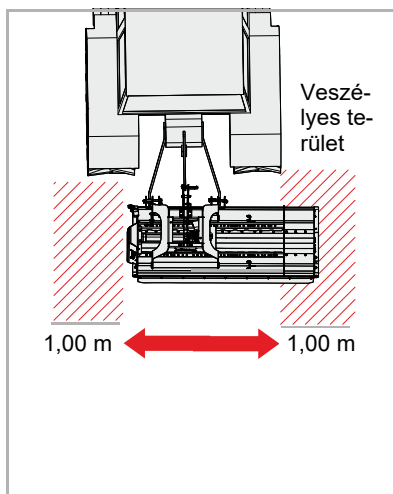

Állítsa le a traktort sík talajon, és ügyeljen a veszélyes területre

Ha a talaj egyenetlen, a gép akaratlanul elmozdulhat, amikor kiszereleli a csavarokat a furatos sínből. Bizonyosodjon meg arról, hogy nem tartózkodnak személyek vagy állatok, illetve nem találhatók tárgyak a gép mellett.

Azokat a személyeket, akik a gép mellett tartózkodnak, a gép eltalálhatja, és sérüléseket szenvedhetnek.

- ▶ Állítsa le a traktort sík talajon és biztosítsa elgurulás ellen
- ▶ Állítsa be az alsó függesztőkarok magasságát a traktor hárompontos emelőszerkezetével úgy, hogy a gép kb. 10 cm magasan legyen a talaj fölött
- ▶ Oldja az anyát, és vegye ki a csavart

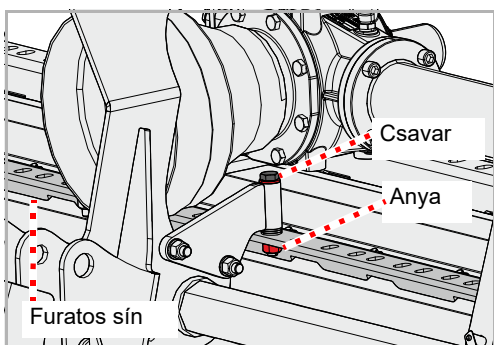

- ▶ Tolja el a gépet a kívánt helyzetbe
- ▶ Helyezzen be ismét a csavart, és rögzítse az anyával

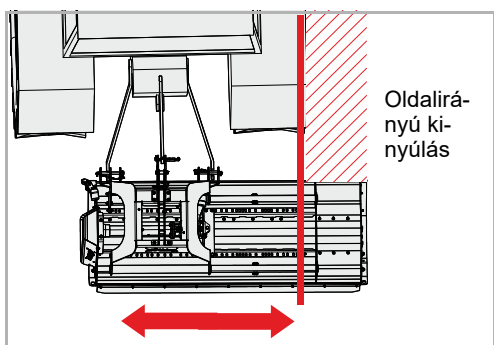

Hidraulikus eltolóberendezés [+]

- ▶ Állítsa le a traktort sík talajon és biztosítsa elgurulás ellen
- ▶ Állítsa be az alsó függesztőkarok magasságát a traktor hárompontos emelőszerkezetével úgy, hogy a gép kb. 10 cm magasan legyen a talaj fölött

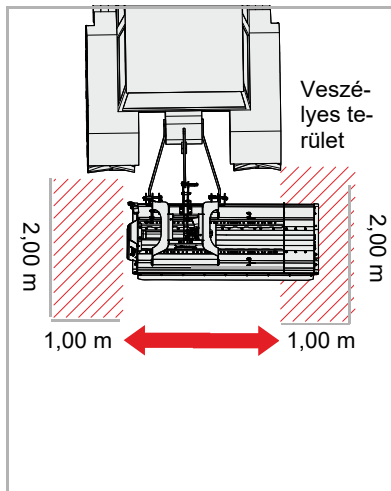

Ellenőrizze a veszélyes területet

Az eltolás előtt ellenőrizze a gép veszélyes területét. Ügyeljen a megfelelő kilátásra. Csak akkor kezdje el az eltolást, ha nincsenek személyek vagy tárgyak a veszélyes területen.

A gép eltolása a veszélyes területet ellenőrzése nélkül súlyos balesetekhez vezethet.



Az eltolást soha ne úgy végezze, hogy közben a gép le van engedve.

Az eltolás elvégzéséhez a gépet tilos leengedni a talajra.

Ha a gép az eltolás közben le van engedve a talajra, a gép károsodik.

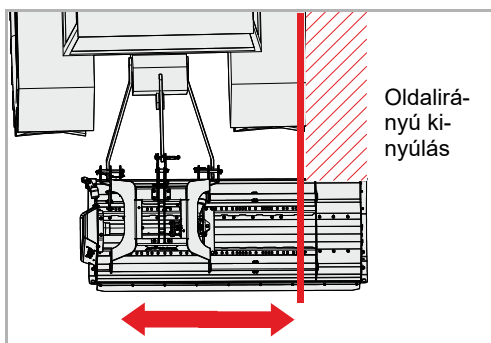

- ▶ Tolja el a gépet a vezérlőkészülékkel a kívánt mértékben

Munkavégzés

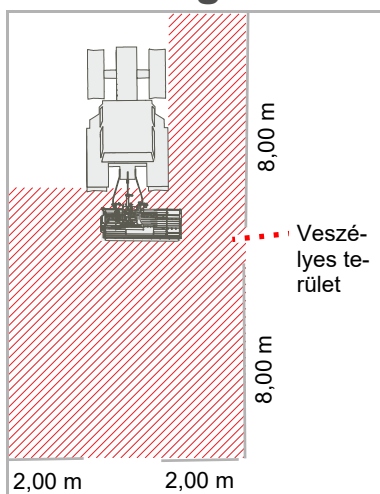

Ellenőrizze a veszélyes területet

A gép előtti és mögötti veszélyes terület 8 m, a gép mindkét oldalán 2 m. Az elindulás, üzembe helyezés előtt és üzemeltetés közben ellenőrizze a gép veszélyes területét. Ügyeljen a megfelelő kilátásra. Csak akkor induljon el a géppel, ha nincsenek személyek vagy tárgyak a veszélyes területen.

Kedvezőtlen feltételek mellett nagy sebességű alkatrészek repülhetnek ki a gépből. Különösen a gép előtti és mögötti veszélyes területeken nem lehetnek az üzembe helyezés előtt személyek, állatok vagy tárgyak.

A gép használata a veszélyes terület ellenőrzése nélkül súlyos vagy halálos balesetekhez vezethet.

Porterhelés értékelése

A talaj és a mulcsozandó anyag száraz állapotában porterhelés léphet fel. A szélirány figyelembevételével elkerülheti a porterhelést. Ha nem kerülhető el a porterhelés, pormaszk viselésével védekezhet. Amennyiben nem elegendőek az intézkedések, használjon zárt vezetőfülkés és porszűrővel felszerelt traktort.

A porterhelés légzőszervi betegségeket okozhat.



Csak előre menetben dolgozzon

A gép csak előre menet közben lehet munkahelyzetben. Hátramenet közben a gépet ki kell emelni.

Ha a gép hátramenet közben munkahelyzetben van, súlyos gépkárok keletkezhetnek.

A mulcsozóval történő munkavégzés az üzemeltető részéről különös figyelmet igényel. Az árkokban, lejtőkön vagy töltéseken végzett munkák különösen veszélyes tevékenységek. Csupán általános utasításokat tudunk adni, a konkrét szituációt az üzemeltetőnek kell megítélnie.

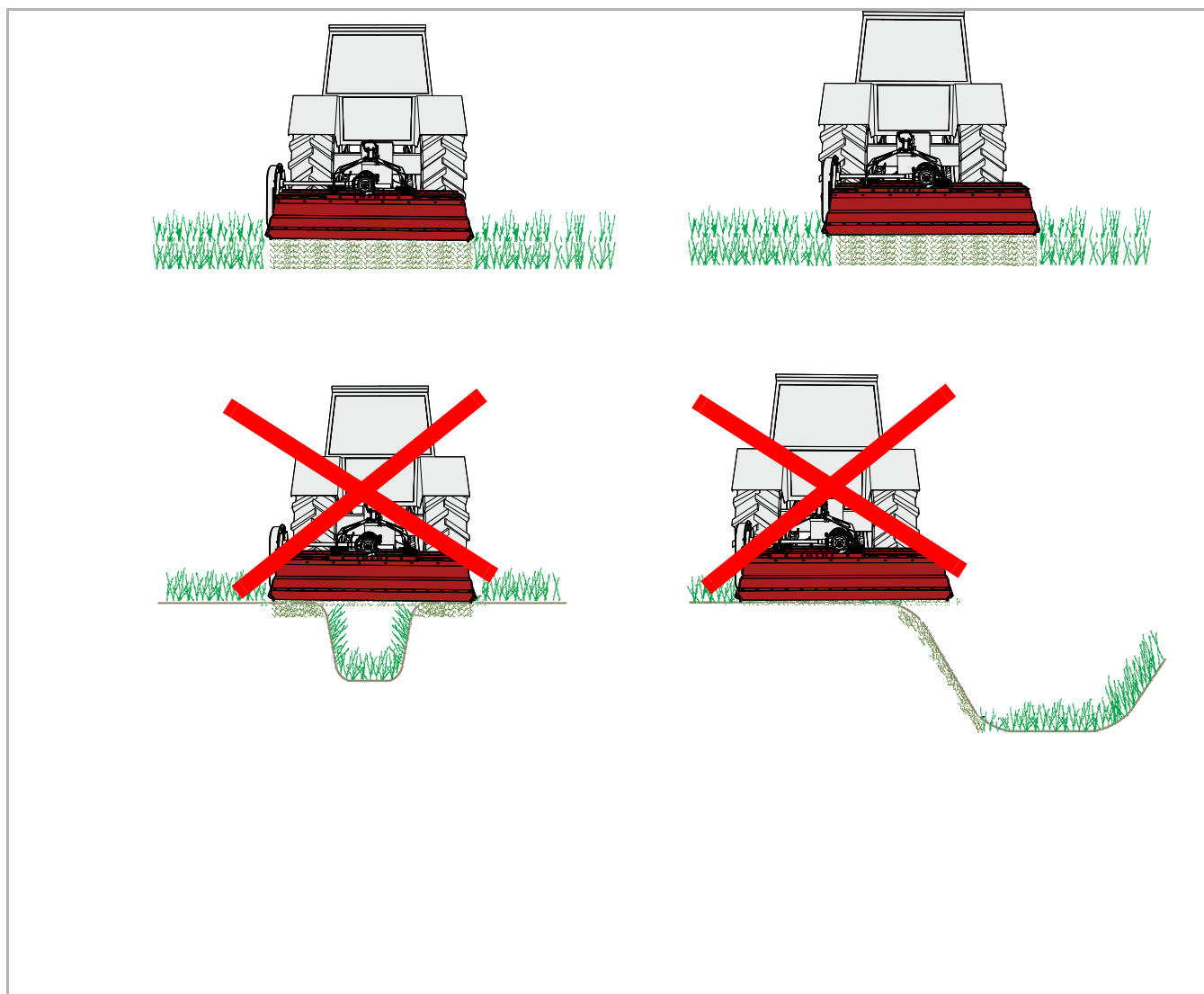



Ne döntse a gépet előre

A gép munkavégzés közben nem dönthető előre.
Az előre döntött gép eltömődhet és hibásan dolgozik.

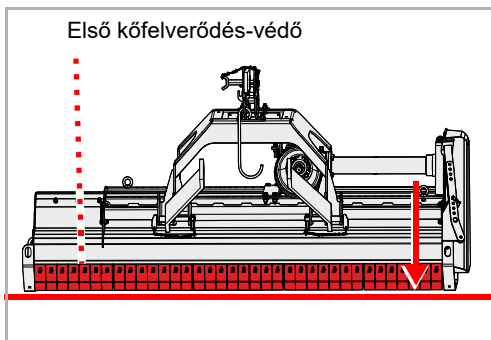

- ▶ Engedje le a gépet a traktor alsó függesztőkarjaival a talajra. Az első kőfelverődés-védőnek eközben párhuzamosan kell állnia a talajjal.
- ▶ A traktor alsó függesztőkarjainak vezérlőkészülékét állítsa úszóhelyzetbe

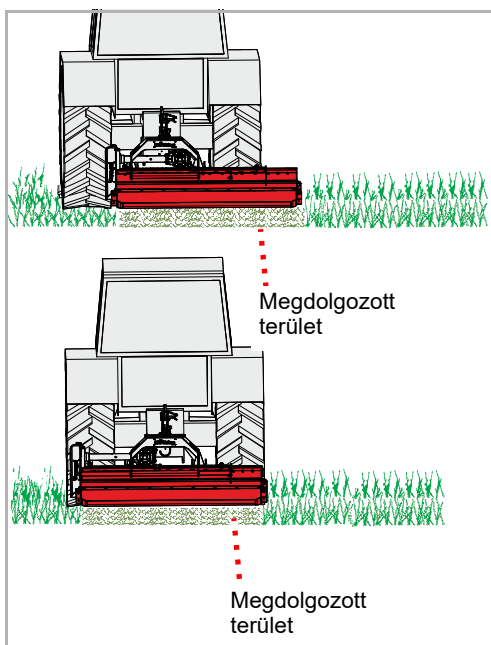

- ▶ Munkahelyzetben kapcsolja be a kardántengelycsonkot, és lassan hozza a gépet névleges fordulatszámra
- ▶ Először kis sebességgel haladjon a növényállományban, és lassan növelje a haladási sebességet. Eközben ügyeljen a gépre.

Ha a gép túl nehézkesen dolgozik:

- ▶ Csökkentse a haladási sebességet
- ▶ Megfelelő sebességgel haladjon. A sebességet közben a növényzethez és a terepviszonyokhoz kell igazítani.

Tisztítás

A tisztítás például nagynyomású tisztítóval történhet. Eközben soha ne irányítsa a vízugarat közvetlenül matricára vagy típusablára.



A csapógyakat csak kis nyomással tisztítsa

A csapógyakat csak kis nyomással tisztítsa.

A behatoló víz csökkenti a csapógyak élettartamát

Ápolás

A gép hosszú élettartama érdekében ajánljuk, hogy a szezon után és tárolás esetén hordjon fel olaj védőréteget.



Csak engedélyezett és biológiailag lebomló olajat használjon, például repceolajat.

Állítsa le biztonságosan a gépet



A leállítás helyét védje az illetéktelen személyektől

Ha a gépet a traktorra kapcsolva vagy arról lekapcsolva állítja le, a leállítás helyét úgy válassza meg, hogy az védve legyen illetéktelen személyek belépésével szemben.

A személyek ugyanis a gép alkatrészeivel érintkezve vagy a gépen történő átalakítások következtében megsérülhetnek.



Gondosan válassza meg a leállítás helyét

A leállítási helynek közel vízszintesnek és szilárd talajúnak kell lennie.

Lejtős vagy meglazuló talajon megcsúszás miatt megsérülhet a gép.

A leállítási hellyel szembeni követelmények:

- Vízszintes, szilárd talaj
- Elegendő hely mindegyik oldalon
- Védelem illetéktelen személyek, például játszó gyermekek belépésével szemben

1. Válassza le az elektromos kábeleket és hidraulikatömlőket a traktorról
2. Szerelje le a kardántengelyt
3. Engedje le a támasztólábat
4. Szerelje le a felső függesztőkart, oldja ki az alsó függesztőkarokat

Elektromos rendszer és hidraulika



Fokozott sérülésveszély

A gép traktorról való lekapcsolásakor fokozott sérülésveszély áll fenn. Ezért:

- Biztosítsa a traktort elgurulás ellen
- Soha ne álljon lekapcsolás közben a traktor és a gép közé
- A hárompontos emelőszerkezetet lassan és óvatosan működtesse

Figyelmen kívül hagyásuknak súlyos vagy halálos sérülések lehetnek a következményei.

- ▶ Válassza le az elektromos kábeleket és hidraulikatömlőket a csatlakoztatásoknál
- ▶ Helyezze el a csatlakozódugókat a tartón

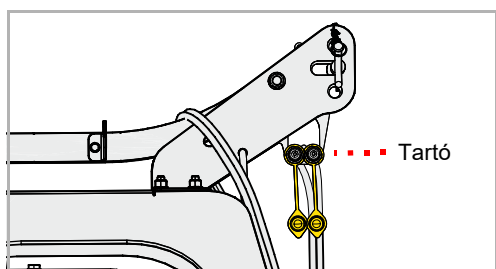

Kardántengely

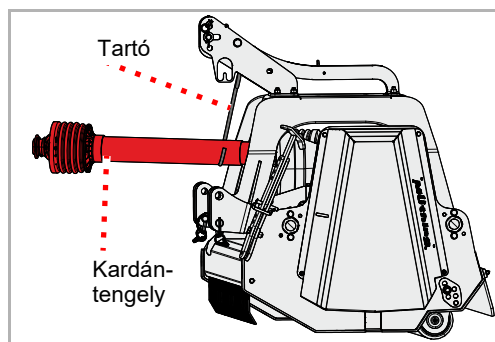

- ▶ Szerelje le a kardántengelyt a traktorról
- ▶ Helyezze le a kardántengelyt a tartójába

Támasztóláb

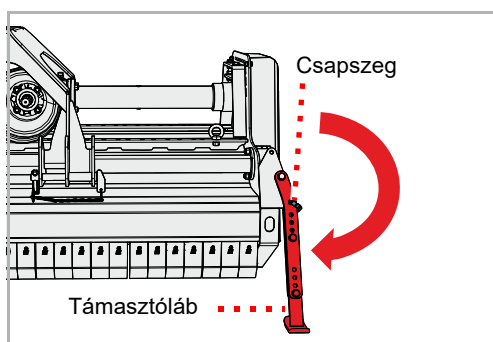

- ▶ Finoman emelje meg a gépet
- ▶ Húzza ki a csapot
- ▶ Hajtsa le a támasztólábakat és rögzítse őket a csapokkal
- ▶ Engedje le az alsó függesztőkarokat, amíg a felső függesztőkart már nem terheli nyomó- vagy húzófeszültség

Felső függesztőkar, alsó függesztőkar

- ▶ Szerelje le a felső függesztőkart
- ▶ Oldja ki és engedje le az alsó függesztőkarokat

A gép tárolása

A megtisztított gépet száraz helyen tárolja, és vízszintes, szilárd talajra állítsa le.

→ Szakasz »Állítsa le biztonságosan a gépet«, oldal 46



A tároláshoz hordjon fel olaj védőréteget. Csak engedélyezett és biológiailag lebomló olajat használjon, például repceolajat.

→ Fejezet »Tisztítás és ápolás«, az oldalról 45

Az Ön biztonsága érdekében

Speciális biztonsági utasítások



A karbantartási munkák előfeltételei

Csak akkor végezzen karbantartási munkákat, ha rendelkezik a szükséges szaktudással és a megfelelő szerszámmal.

A szaktudás hiánya vagy nem megfelelő szerszám használata baleseteket okozhat.

Védje a gépet akaratlan üzembe helyezéstől

A javítási és karbantartási munkákat, valamint a csatlakoztatott gépen a működési zavarok elhárítását alapvetően csak a következők esetén végezze el:

- Kikapcsolt kardántengelycsonk
- Leállított motor
- Kihúzott gyújtáskulcs

A nem szándékos üzembe helyezésnek súlyos balesetek lehetnek a következményei.



hegesztési munkák

Hegesztési munkákat csak szakképzett hegesztők végezhetnek, akik kiegészítésként szakismeretekkel rendelkeznek a mezőgazdasági gépek javítása terén is. Tilos olyan hegesztési munkák végzése, amelyek a gép konstrukciós kialakítását negatívan befolyásolják.

A rosszul kivitelezett hegesztési munkák korlátozzák vagy megakadályozzák a gép működését. Amennyiben kétségei vannak a hegesztési munkák elvégzésével kapcsolatban, vegye fel a kapcsolatot kereskedőjével

Csak azonos tulajdonságú pótalkatrészeket használjon

Sok alkatrésznek vannak speciális tulajdonságai, amelyek döntően befolyásolják a gép stabilitását és működését.

A alkatrészek cseréjekor garantálni kell a méreteket, a szilárdságot és az anyagminőséget. Ajánljuk eredeti pótalkatrészek használatát.

A követelményeknek nem megfelelő pótalkatrészek használata a munkagép károsodásához vagy gyenge munkateljesítményhez vezethet.

Óvintézkedések olajok vagy kenőanyagok használá- tához



Az olajokban és kenőanyagokban lévő adalékanyagok bizonyos körülmények között káros hatással lehetnek az egészségre. Mivel a veszélyes anyagokkal kapcsolatos rendelet szerint címkézés nem szükséges, kérjük, alapvetően vegye figyelembe a következőket:

Kerülje a bőrrel való érintkezést

Kerülje ezeknek az anyagoknak a bőrrel való érintkezését.
A bőrrel való érintkezés károsíthatja bőrét.

Védje bőrét

Az olajok vagy kenőanyagok kezelése közben védje bőrét bőrvédő krémekkel vagy olajálló kesztyűvel.
Az olajok egészségkárosodást okozhatnak.

Ne használjon olajokat a tisztításhoz

Az olajokat és kenőanyagokat soha ne használja kéztisztításhoz!
A szóban forgó anyagokban a forgácsok és ledörzsölt részecskék további sérüléseket okozhatnak.

Az elszennyeződött ruházatot cserélje le

Mihelyt lehetséges, cserélje le az olajjal erősen szennyezett ruházatot.
Az olajok egészségkárosodást okozhatnak.



- Gyűjtse a fáradt olajat, és a jogszabályi rendelkezéseknek megfelelően ártalmatlanítsa
- Olajok vagy kenőanyagok okozta bőrsérülések esetén azonnal forduljon orvoshoz

Általános utasítások

Ezek az utasítások az általános karbantartási munkákra vonatkoznak. Minden karbantartási munkához a gépet munkahelyzetben kell rögzíteni. Amennyiben a karbantartási munkához szállítási helyzet szükséges, megfelelő útmutatást talál a karbantartási munkákhoz.



Munkák zsírzópréssel:

Végezze el a kenést 1-2 zsírzóprés lökettel. Ha a zsírzóprés második lökete közben ellenállást érez, már ne végezze el a második löketet. A túl sok kenőzsír szétfeszíti a csapágyakat. Ennek következtében por és szenny hatolhat a csapágyak közé, és ez idő előtti kopáshoz vezethet.

Alapvető információk

Ebben a táblázatban rövid magyarázatokat talál a karbantartással kapcsolatos legfontosabb fogalmakhoz.

Munkavégzés	Kivitelezés
Zsírozás	<ul style="list-style-type: none">• Hordja fel a kenőzsírt ecsettel a csúszófelületekre
Kenés	<ul style="list-style-type: none">• 1-2 zsírzóprés löket rendszerint elegendő, ha nincs másként megadva
Olajozás	<ul style="list-style-type: none">• Ha nincs másként megadva, kizárólag növényi alapú olajakat használjon, mint a repceolaj• Az ásványi olajok nem megfelelőek• Fáradt olaj használata veszélyezteti az egészségét, és ráadásul szigorúan tilos
Csere	<ul style="list-style-type: none">• A »Karbantartás« fejezetben található utasítás szerint cserélje ki a megfelelő alkatrészt
Ellenőrzések	<ul style="list-style-type: none">• Az ellenőrzés rendszerint a megfelelő alkatrész cseréjével párosul
Karbantartási időintervallumok betartása	<ul style="list-style-type: none">• Az összes adat átlagos géphasználatra vonatkozik• Nagy terhelés esetén megfelelően rövidebb karbantartási időintervallumot válasszon, például ha bérvállalkozó• Extrém munkakörülmények, például erős porképződés esetén rövidebb karbantartási időintervallumok lehetségesek

Csavarkötések

Csavarok utánahúzása

Az összes csavart utána kell húzni:

- Az első üzemórák után
- A használati gyakoriságtól függően
- De legalább minden szezon után

A meghúzási nyomatékokra vonatkozó általános információk

Húzza meg az összes csavarkötést a táblázatban megadottak alapján. Amennyiben más meghúzási nyomatékok szükségesek, ezek mindenkor a »Karbantartás« fejezetben vannak megadva. A csavarok minimális minősége „8.8”.

Csavarméret	A csavarok minősége		
	„8.8“	„10.9“	„12.9“
	Meghúzási nyomatékok Nm-ben		
M6	9,9	14	17
M8	24	34	41
M10	48	68	81
M12	85	120	145
M16	210	290	350
M20	425	610	710
M24	730	1050	1220

Karbantartási időintervallumok és beállítási munkák

Az adat átlagos használatra vonatkoznak a gép normál munkakörülményei esetén. Nagyobb terhelés esetén, például bérvallalkozásban vagy extrém munkakörülmények között, például erős porfejlődés esetén a karbantartási időintervallumok rövidebbek.

	Az első üzemórák után	Naponta egyszer	30 üzemóra után	75 üzemóra után	Szezononként egyszer	Szükség esetén	Kopás esetén	Kenés / olajozás / zsírozás	Ellenőrzések	Csere	Tisztítás
Általános információk											
Összes csavar utánahúzása	•					•					
Szemrevételezés	•	•									
Csapágy		•				•		•			
Forgáspontok		•							•		
Hidraulika											
Hidraulikatömlők 6 évente										•	
Hidraulikatömlők általában						•	•			•	
Hidraulikus munkahenger		•		•		•		•	•		
Szerszámok											
Rögzítések a rotoron		•							•		
Állapot, kopás		•							•		•
Egyebek											
A rotor csapágyai		•						•			
A henger csapágyai		•						•			
Csukló és csapszegek			•					•			
Kardántengely Védőburkolat		• •				• •		• •	• •	• •	• •
Hajtóműolaj		•			•				•	•	

Kenési munkák

Csapályak kenése

A csapályakat rendszeresen kell kenni. Ekkor csak 1-2 zsírzóprés lökettel kenjen:

- A karbantartási táblázat szerint
- Erős igénybevétel után
- De legalább minden szezon után

A karbantartást nem igénylő csapályakat nem szabad zsírozni.

Kenési helyek áttekintése

S = kenési helyek

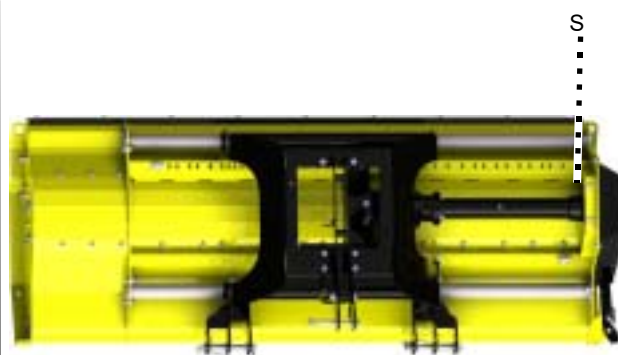
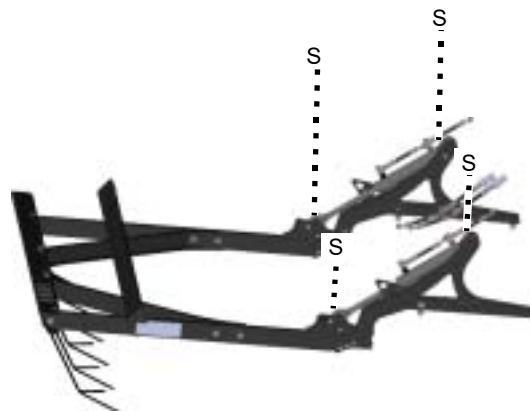

Egyéb kenési helyek

Alapvetően érvényes:

- A kezelési utasításban felsorolt kenési helyek mellett további kenési helyek találhatóak a gépen
- A kenési helyek rendszerint a csuklóknál vagy a csapágyaknál találhatók. Ezért a teljes gépet ellenőrizze az ilyen kenési helyeken.



A zsírzógombok helye többnyire példaszerűen látható egy alkatrészen. Ha több ilyen alkatrész van, mindegyik alkatrészen megfelelően zsírozni kell a zsírzógombokat.

Kardántengely

A kardántengelyek nagy igénybevételnek vannak kitéve. Ezért a rendszeres karbantartás döntő a kardántengelyek élettartama szempontjából. Itt csak a legfontosabb munkák vannak felvázolva.

Teljes karbantartási munkák a kardántengelyen:

→ A kardántengely kezelési utasítása

Ellenőrzés

Naponta

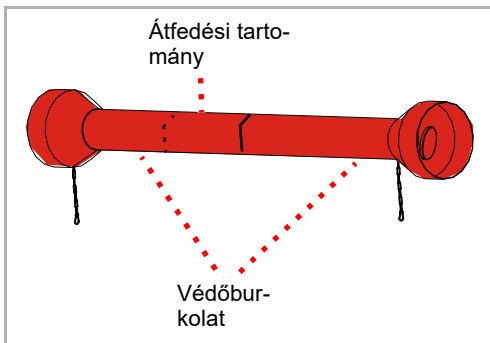

- ▶ Ellenőrizze a kardántengely elszennyeződését, és adott esetben tisztítsa meg. A por olajjal és kenőzsírral együtt fokozott kopást okoz.

Ha a kardántengely erősen szennyezett:

- ▶ Tisztítsa meg a kardántengelyt
 - ▶ Zsírozza le a belül a védőburkolat átfedési tartományát
- A kardántengely kezelési utasítása

- ▶ Ellenőrizze a védőburkolat sérüléseit

Amennyiben sérült a védőburkolat:

- ▶ Cserélje ki a védőburkolatot
- A kardántengely kezelési utasítása

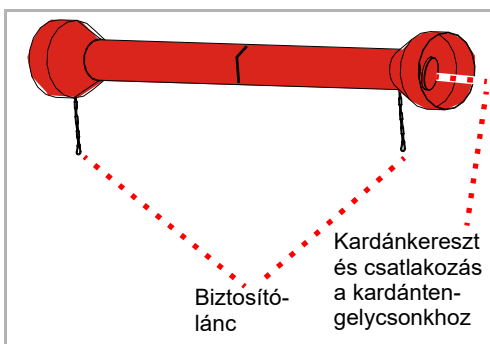

- ▶ Ellenőrizze a biztosítóláncok meglétét és kifogástalan funkcióját

Ha nincsenek biztosítóláncok vagy erősen elhasználódtak:

- ▶ Pótolja vagy cserélje ki a biztosítóláncokat
- A kardántengely kezelési utasítása

- ▶ Ellenőrizze a kardántengely kopását a kardánkereszteken és a kardántengelycsonkhoz csatlakozásnál

Ha erősen kopottak a kardánkeresztek:

- ▶ Cserélje ki a kardánkereszteket
- A kardántengely kezelési utasítása

Kenés

Minden 50 üzemóránként

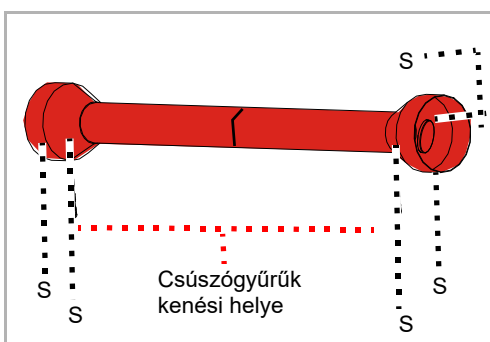

Nagyobb terhelés esetén vagy extrém munkakörülmények között, mint az erős porképződés, gyakoribb kenés szükséges.

- ▶ A kardánkeresztet egy-két zsírzóprés lökettel kenje le
- ▶ A csúszógyűrűk kenési helyeit egy-két zsírzóprés lökettel kenje le

Nagy törésszögű kardántengelyek esetén:

A nagy törésszögű kardáncsuklóban tartályos zsírozás található, amelyet 400-500 g [14-17 oz] kenőzsírral kell feltölteni.

- ▶ Ekkor legalább 5-6 zsírzóprés lökettel kell kenni
- A kardántengely kezelési utasítása

Hajtóműolaj

A hajtóműolaj feltétlenül feleljen meg az előírt specifikációnak.

→ Fejezet »A gép ismertetése«, szakasz »Műszaki adatok«, oldal 25

Ellenőrzések

Szezononként 2x

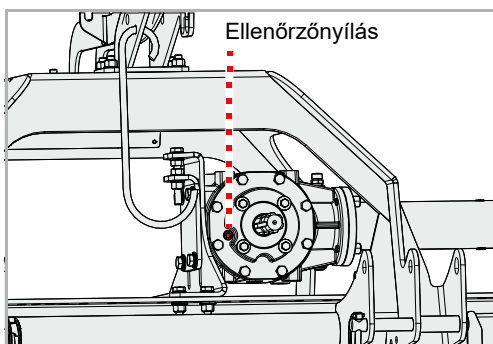

- ▶ Lazítsa meg a csavart az ellenőrzőnyíláson imbuszkulcs segítségével, és vegye ki a csavart
- ▶ Ellenőrizze az olajsintet. Az olajsintnek az ellenőrzőnyílás alsó széléig kell érnie.
- ▶ Csavarja vissza a csavart az ellenőrzőnyíláson

Utántöltés

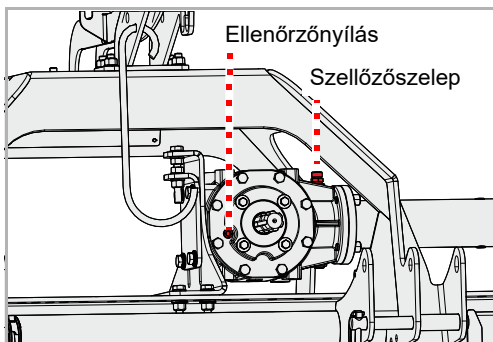

- ▶ Lazítsa meg a csavart az ellenőrzőnyíláson imbuszkulcs segítségével, és vegye ki a csavart
- ▶ Csavarja ki a szellőzőszelepet
- ▶ Töltsön be tölcser segítségével megfelelő specifikációjú hajtóműolajat, amíg az olajsint eléri az ellenőrzőnyílás alsó szélét
- ▶ Csavarja vissza a csavart az ellenőrzőnyíláson
- ▶ Csavarja vissza a szellőzőszelepet

Csere

Szezononként 1x

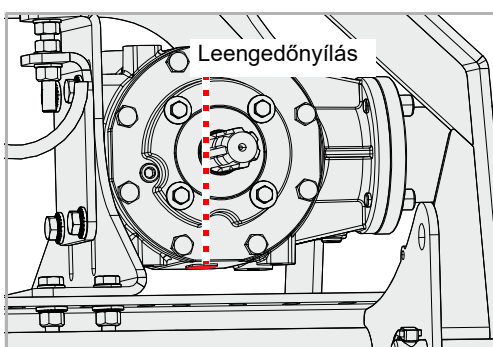

- ▶ Állítson felfogótartályt a fáradt olajnak a kifolyónyílás alá
 - ▶ Lazítsa meg a leeresztőnyílás csavarját imbuszkulcs segítségével, és vegye ki a csavart
 - ▶ Teljesen hagyja kifolyni az olajat
 - ▶ Csavarja vissza a csavart a leeresztőnyílásba
 - ▶ Töltsön utána friss hajtóműolajat
- »Utántöltés« szakasz

Szerszámok

Szükség esetén

A szerszámokat ki kell cserélni, ha:

- Sérültek
- Erősen kopottak
- A szerszám furata kopott
- A rögzítőcsavar vagy a rögzítőanya kopott

Fontos, hogy a rotor kiegyensúlyozatlanság nélkül forogjon. Ezért:

- Mindig azonos típusú szerszámokat cseréljen ki
- A szemközti szerszámokat mindig egyidejűleg cserélje
- Kopás esetén legjobb a teljes szerszámgarnitúrát kicserélni



Rögzítse a gépet

Munkát csak elgurulás és lesüllyedés ellen biztosított gépen szabad végezni. Lesüllyedés elleni biztosításhoz például engedélyezett és megfelelően méretezett támasztólábak használhatók.

Ha nem biztosítja a gépet elgurulás és lesüllyedés ellen, annak súlyos vagy halálos balesetek lehetnek a következményei.



Új szerszámok – új csavarok és anyák

A szerszámok cseréjekor a csavarokat és anyákat is ki kell cserélni. *Ha nem cseréli ki a csavarokat és az anyákat, a kopott csavarok eltörhetnek. A szerszámok munkavégzés közben lelazulhatnak és kirepülhetnek. A veszélyes területen kívüli személyek is súlyos vagy halálos sérüléseket szenvedhetnek.*



Önnek lehetősége van a kalapács szerszámkészlet és a bilincses kalapács szerszámkészlet között választani. Ha kicseréli a szerszámokat, mindig cserélje ki a teljes szerszámkészletet.

Kalapács

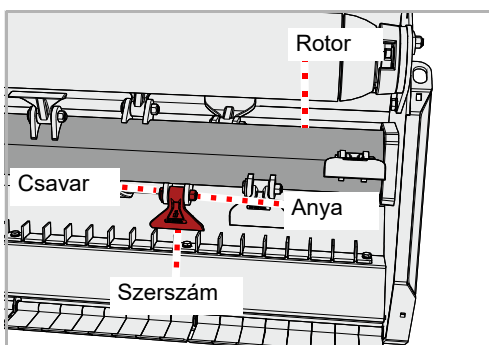

- ▶ Biztosítsa a gépet elgurulás és lesüllyedés ellen
- ▶ Oldja az anyát, és vegye ki a csavart
- ▶ Vegye ki a régi szerszámot
- ▶ Azonos módon helyezze be az új szerszámot. Ha előzőleg voltak alátétárcsák, helyezzen be új alátétárcsákat. Eközben ügyeljen az alátétárcsák illeszkedésére.
- ▶ Helyezzen be új csavart, és rögzítse új anyával

M bilincses kalapács

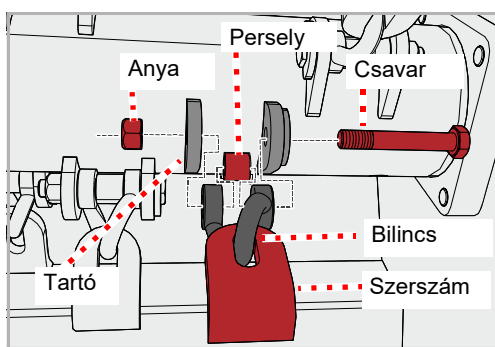

- ▶ Biztosítsa a gépet elgurulás és lesüllyedés ellen
- ▶ Oldja az anyát, és vegye ki a csavart
- ▶ Vegye ki a régi szerszámot és bilincset
- ▶ Távolítsa el a perselyt, és ellenőrizze, hogy nincsenek-e rajta károsodások

Ha a persely károsodott, vagy elkopott

- ▶ Cserélje ki a perselyt
- ▶ Helyezze be ismét a perselyt
- ▶ Ellenőrizze a csavart, hogy nem károsodott-e

Ha a csavar károsodott, vagy elkopott

- ▶ Cserélje ki a csavart
- ▶ Azonos módon helyezze be az új szerszámot és az új bilincset. Ha előzőleg voltak alátétárcsák, helyezzen be új alátétárcsákat. Eközben ügyeljen az alátétárcsák illeszkedésére.
- ▶ Helyezzen be új csavart, és rögzítse új anyával

Tripla Y-kés

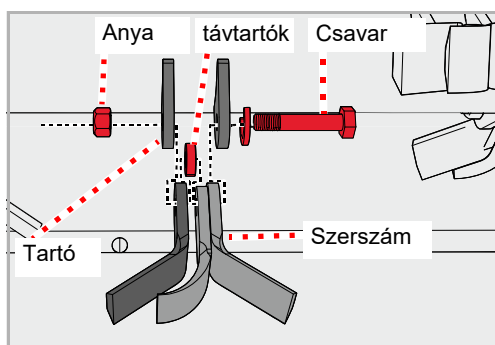

- ▶ Biztosítsa a gépet elgurulás és lesüllyedés ellen
- ▶ Oldja az anyát, és vegye ki a csavart
- ▶ Távolítsa el a régi szerszámot és a távtartót
- ▶ Azonos módon helyezze be az új szerszámot és a távtartót. Ügyeljen a biztosító helyzetére.
- ▶ Helyezzen be új csavart, és rögzítse új anyával

Ékszíj

Szükség esetén

Az ékszíjat egy csúszka segítségével lehet megfeszíteni. Ha az ékszíj feszessége nem megfelelő, meg kell feszíteni. Ha az ékszíjon repedések vannak vagy sérült, akkor ki kell cserélni.

Ellenőrzés

A gépen ellenőrzőnyílás van elhelyezve.

- ▶ Ellenőrizze az ékszíjfeszességet. Az ékszíj 6

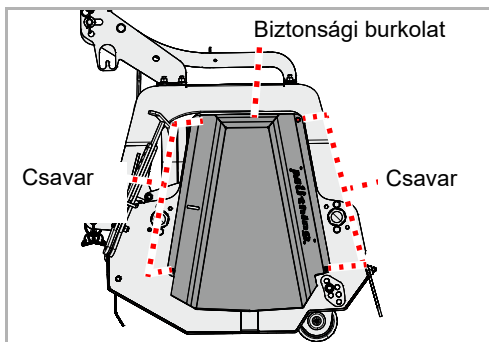
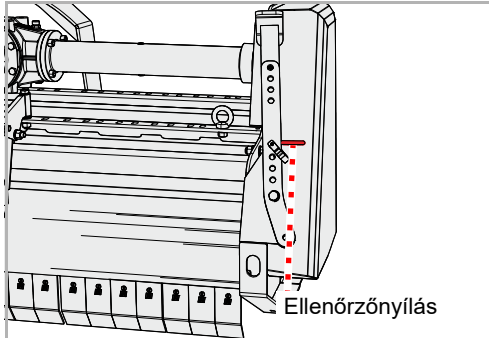

- ▶ Távolítsa el a csavarokat, vegye le a biztonsági burkolatot
- ▶ Ellenőrizze az ékszíjat, hogy nincsenek-e rajta sérülések.
- ▶ Ismét szerelje fel a biztonsági burkolatot

Karbantartás

Feszítés

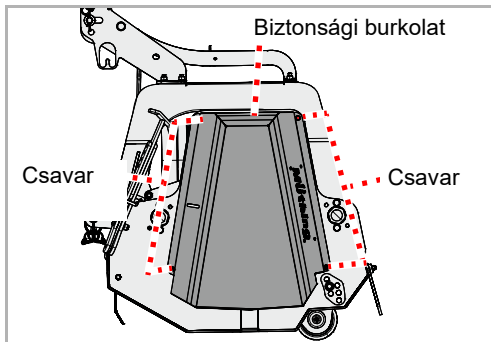

- ▶ Távolítsa el a csavarokat, vegye le a biztonsági burkolatot

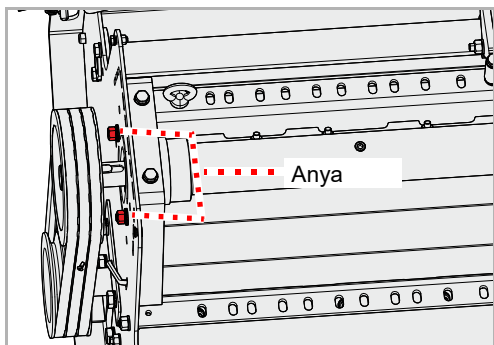

- ▶ Lazítsa meg az anyákat, de ne vegye le őket

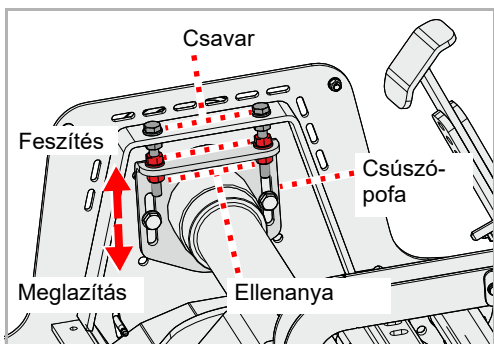

- ▶ Lazítsa meg az ellenanyákat
- ▶ Az ellenanyák segítségével állítsa be a csúszkán a megfelelő ékszíj feszességet.
- ▶ Húzza meg az ellenanyákat

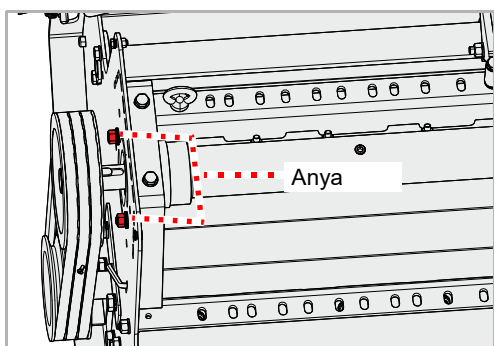

- ▶ Húzza meg ismét az anyákat
- ▶ Ismét szerelje fel a biztonsági burkolatot

Csere

Ha az ékszíj repedések, vagy egyéb sérülések vannak, akkor az ékszíjat ki kell cserélni.

- ▶ Távolítsa el a csavarokat, vegye le a biztonsági burkolatot

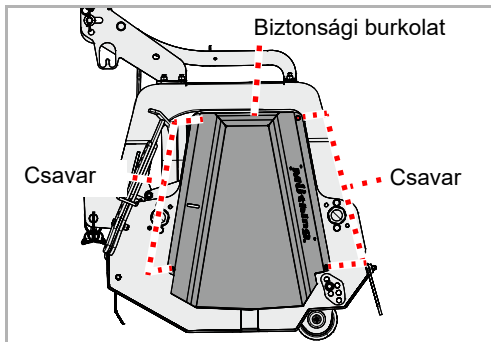

- ▶ Lazítsa meg az anyákat, de ne vegye le őket

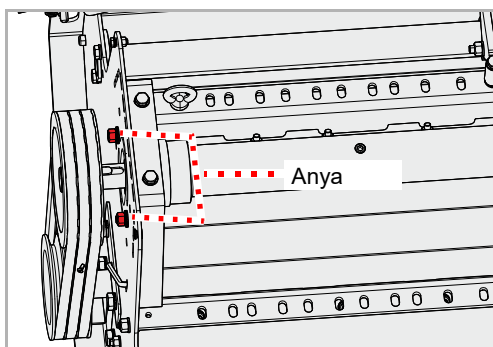

- ▶ Lazítsa meg az ellenanyákat
- ▶ Az ellenanyák segítségével lazítsa meg a csúszkán keresztül az ékszíjat.

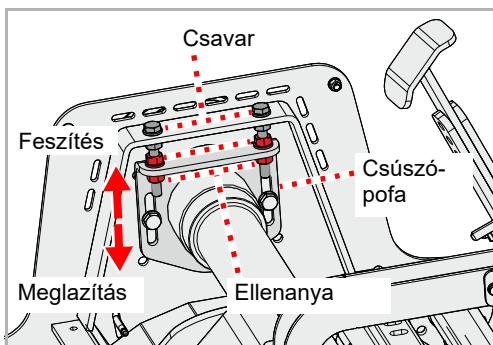

Az ékszíj három keskeny ékszíjból áll.

- ▶ Vegye le a régi ékszíjakat.
 - ▶ Helyezze fel az új ékszíjat.
 - ▶ Ellenőrizze, hogy az ékszíj megfelelően helyezkedik-e el a horonyban.
 - ▶ Feszítse meg az ékszíjat.
- Szakasz »Feszítés«, oldal 60
- ▶ Ismét szerelje fel a biztonsági burkolatot

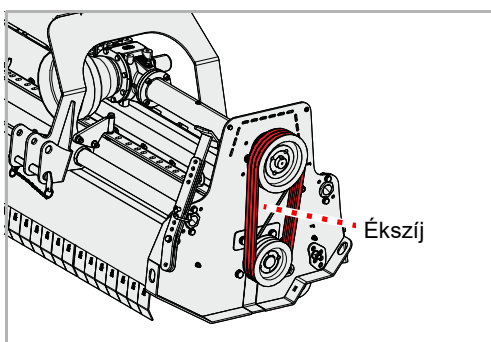

Sínek [+]

Szükség esetén



A csúszótalpak védik a gépet a talajjal való közvetlen érintkezéstől.

Rögzítse a gépet

Munkát csak elgurulás és lesüllyedés ellen biztosított gépen szabad végezni. Lesüllyedés elleni biztosításhoz például engedélyezett és megfelelően méretezett támasztólábak használhatók.

Ha nem biztosítja a gépet elgurulás és lesüllyedés ellen, annak súlyos vagy halálos balesetek lehetnek a következményei.

Csúszótalpak

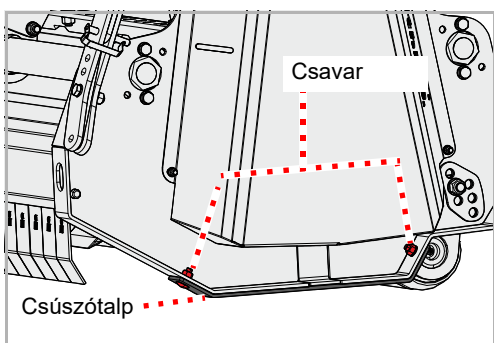

A gépre minden oldalon csúszótalpak vannak felszerelve.

- ▶ Oldja le az anyákat, távolítsa el a csavarokat és az alátétárcsákat
- ▶ Vegye le a régi csúszótalpakat
- ▶ Helyezze fel az új csúszótalpakat
- ▶ Új csavarokat és alátétárcsákat használjon
- ▶ A csavarokat új anyákkal rögzítse

Ha a csúszótalp a másik oldalon szintén elkopott:

- ▶ Cserélje ki a csúszótalpat a másik oldalon

Figyelmeztető táblák világítóberendezéssel

A gép közúton való szállításához integrált világítóberendezéssel szerelt figyelmeztető táblák állnak rendelkezésre.

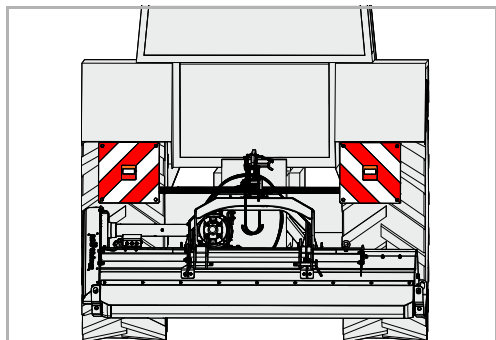

Csúszótalpak

A sínek kiegészítő védelmet nyújtanak a gép alsó élének kopása ellen.

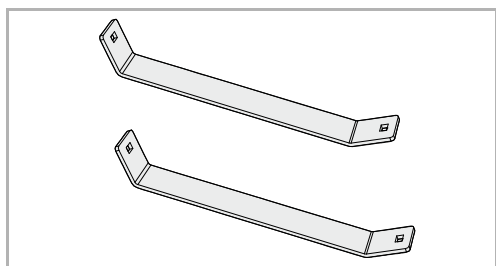

Kopóbetét

A fémből készült betét védi a házat a kopástól.

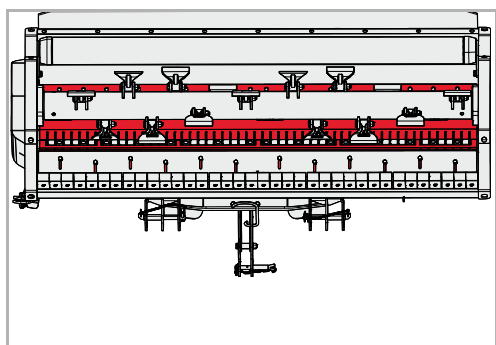

Kiegészítő felszerelés

Állókés

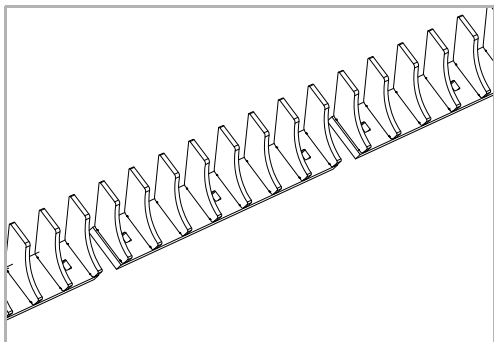

Az anyag vezetését egy második állókés optimalizálja. Ezzel jobb aprítás érhető el.

Vágólap

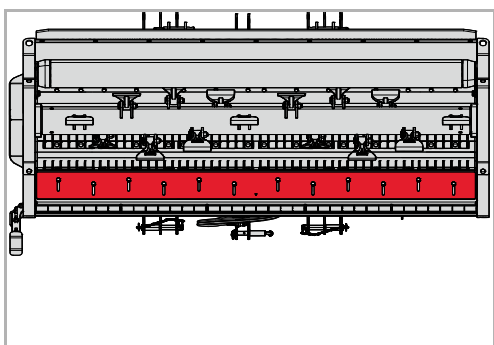

Egy vágólap segítségével módosítható az aprítási fok. Így Ön határozhatja meg, hogy a gép milyen finomra aprítsa fel az anyagot.

Rovarmentő

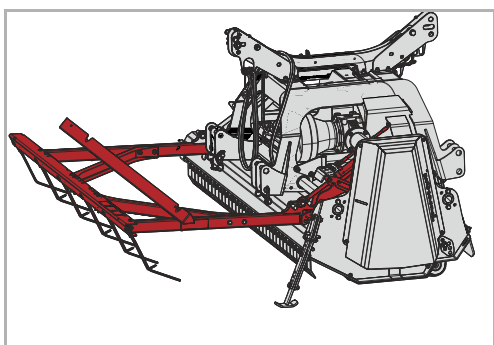

Az elől haladó pálcás fésű elriasztja a repülő vagy ugráló rovarokat. Így a rovarállomány nagy része megkímélhető a lekaszált területen.

Függesztőkonzol, I. kategória

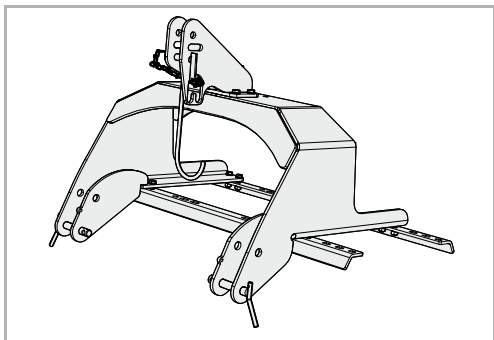

Az I. kategóriájú csatlakozással felszerelt hordozójárművekhez rendelkezésre áll egy függesztőkonzol.

Segédkeret, fix, I. és II. kategória

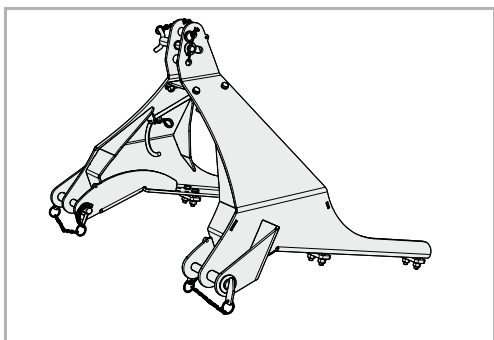

Speciális eszközhordozókra történő felfüggesztéshez rögzített segédkeret áll rendelkezésre.

Üzemóra-számláló

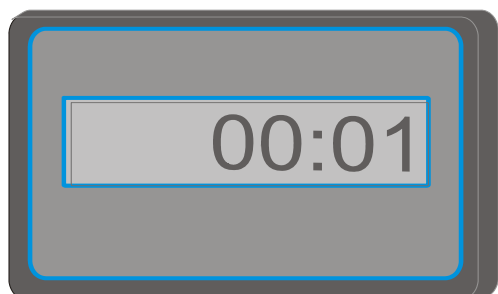

Elektronikus üzemóra-számláló mutatja a tényleges üzemelési időtartamot. Ezzel az adatok pontosan regisztrálhatók, és például elszámolásokhoz használhatók.

Üzemzavarok elhárítása

Az üzemzavarok gyakran könnyen és gyorsan megszüntethetők. Hidraulikaproblémák esetén először is az alábbiakat ellenőrizze:

- A hidraulikatömlők kifogástalanul vannak csatlakoztatva?
- Meghibásodott a traktor vezérlőszelepe?
Amennyiben igen, értesítse kereskedőjét.
- Meghibásodott a traktor hidraulikaszivattyúja?
Amennyiben igen, értesítse kereskedőjét.

Mielőtt igénybe venné a vevőszolgálatot, kérjük, a következő táblázatok segítségével ellenőrizze, hogy az üzemzavart képes-e saját maga elhárítani.

Működési zavar	Ok	Hibaelhárítás
Erős rezgések és nagy zajkibocsátás	A szerszámok kopottak	Cserélje ki a szerszámokat
	Egy vagy több szerszám hiányzik	Pótolja a szerszámokat
	A szerszámok sérültek	Cserélje ki a szerszámokat
	A rotor csapágycsoporthoz kopottak	Cseréltesse ki a csapágycsoporthoz
	Idegen anyagok, például drótkötél csavarodott fel a rotorra	Távolítsa el az idegen részeket
	A szerszámok meglazultak	Húzza meg erősen az anyákat a csavarokon
	A kardántengelycsonk fordulatszámja helytelenül van beállítva	Állítsa be a megfelelő fordulatszámot a kardántengelycsonkon
	A rotor kiegyensúlyozása nem megfelelő	Ellenőrizze a kiegyensúlyozást, és adott esetben újból végeztesse el a rotor kiegyensúlyozását
A szerszámok gyors kopása	A szerszámok túl mélyen dolgoznak	Állítsa be a megfelelő munkamélységet
Nem tiszta vágás, és az aprított anyag nem egyenletes eloszlása	A haladási sebesség túl nagy	Csökkentse a haladási sebességet
	A szerszámok túl mélyen dolgoznak	Állítsa be a megfelelő munkamélységet
	A szerszámok túl magasán dolgoznak	Állítsa be a megfelelő munkamélységet
	Az ékszíjak elkoptak	Cserélje ki az összes ékszíjat.
	Az ékszíjak nincsenek megfelelően megfeszítve	Ellenőrizze az ékszíjak feszességét, és adott esetben feszítse után őket.
	A traktor kardántengelycsonk-fordulatszámja túl alacsony	Növelje a fordulatszámot
	A szerszámok kopottak	Cserélje ki a szerszámokat
	A gép nem párhuzamos a talajjal	Állítsa be kifogástalanul a gépet

Működési zavar	Ok	Hibaelhárítás
A rotor nem forog	A rotort idegen testek blokkolják	Távolítsa el az idegen testeket
	A szabadonfutó rosszul van beszerelve a kardántengelybe vagy a hajtóművön	Szereltesse be megfelelően a szabadonfutót
A kardántengely forog, a rotor nem	Az ékszíj elszakadt	Cserélje ki az ékszíjat.
Szokatlan zajok a kardántengelytől	Nem kielégítő kenés	Kenje le a kardántengelyt
A hajtómű túlmelegedése	Rossz olajspecifikáció	Cserélje le az olajat, és válasszon megfelelő specifikációt
	Az olaj túl régi	Cserélje le az olajat
	Az olajsint túl alacsony	Töltsön be olajat az ellenőrzőnyílás alsó széléig
	A gép túlterhelése	Tartsa a fordulatszámot a helyes tartományban, igazítsa a haladási sebességet a munkavégzéshez, tartsa be a teljesítménytartományt (kerülje a túl erős növényzetet vagy a túl vastag ágakat)
Az ékszíjak erős kopása Az ékszíjak erősen felmelegszenek Nem optimális erőátvitel	A szerszámok túl mélyen dolgoznak és érintik a talajt	Állítsa be a megfelelő munkamélységet
	A szíjtárcsák nincsenek párhuzamosan beállítva	Állíttassa be kifogástalanul a szíjtárcsákat
	Az ékszíj elkopott	Cserélje ki az ékszíjat.
	Az ékszíjak nincs megfeszítve	Ellenőrizze a feszítőt
Olajvesztés a hajtóműnél vagy a középső csapágnál	A tömítőgyűrűk kopottak vagy sérültek	Cseréltesse ki a tömítőgyűrűket
Hajtáselemek törése	A gép hirtelen indult vagy idegen testek blokkolják	Cseréltesse ki a meghibásodott hajtáselemet. Lassan indítsa a gépet.

A gép ártalmatlanítása

Ha a gépet egy napon már nem használja tovább, szabályszerűen ártalmatlanítania kell. Kérjük, tartsa be az ártalmatlanítás aktuálisan érvényes rendelkezéseit.

Fémrészeit

Az összes alkatrész átadható a használtvas-kereskedéseknek.

Műanyag alkatrészek

Az összes műanyag alkatrész meg van jelölve, és újrahasznosítható.

Olaj

Fogja fel a hidraulika-rendszer olaját megfelelő tartályban, és adja le egy fáradtolaj-gyűjtőhelyen.

EK irányelv 2006/42/EG

Müthing GmbH & Co. KG Soest
Am Silberg 23
D-59494 Soest



kizárólagos felelősséggel kijelentjük, hogy a következő termék megfelel a 2006/42/EK irányelvnek:

MU-H Vario / MU-H Hydro Vario és kiegészítő felszerelések

Soest, 2022. 05. 19.



Christian Jungmann
Ügyvezető és a műszaki dokumentáció összeállításával meghatalmazott

A típustábla másolata / a sorozatszám bejegyzése

Géptípus:

Munkaszélesség:

Sorozatszám:

Gyártási év:

Index

A

Alkalmazási terület	21
Dupla Y-kés	21
Kalapács	21
M keményfém lengő lapátkés	21
Állítsa le biztonságosan a gépet	46
Ápolás	45

B

Bbiztonsági ábrák	10
Jelentés	11
Betanítás	8
Biztonság	10
Ápolási és karbantartási munkák	19
Ápolási időintervallumok és karbantartási időinter- vallumok	19
Bbiztonsági ábrák	10
Csavarkötések ellenőrzése	20
hegesztési munkák	20
Lekapcsolás	19
Megváltozott menet- és fékezési tulajdonságok 17	
Mezőgazdasági képzettség	13
Össztömeg	15
Rákapcsolás	14
Rendeltetésszerű használat	21
súlyponttávolság	15
Tisztítás	20
utas szállítása	17
Üzembe helyezés	17

C

Célcsoport	8
Csapágyak kenése	53
Csatlakoztatás	
Elektromos berendezés	32
Hidraulika	32
Csavarkötések	51

E

Elektromos berendezés	
Csatlakoztatás	32

F

Figyelmeztető táblák	37
----------------------	----

G

G méret	15
Gép	
Tárolás	47

H

Hidraulika	
Csatlakoztatás	32

I

Insektenretter	
Arbeitstiefe	34
Irányadatok	13

J

Jellemzők	22
-----------	----

K

Karbantartás	
Általános utasítások	49
Biztonság	48
Csúszótalpak	62
Egyéb kenési helyek	54
Ékszíj	59
Hajtóműolaj	56
Karbantartási időintervallumok	52
Kenési helyek áttekintése	54
Szerszámok	57
Kiegészítő felszerelés	63
Állókés	64
Csúszótalp	63
Figyelmeztető táblák világítóberendezéssel	63
Függesztőkonzol, I. kategória	65
Kopóbetét	63
Rovarmentő	64
Segédkeret, fix, I. és II. kategória	65
Üzemóra-számláló	65
Vágólap	64

L

Leállítás	46
-----------	----

M

Matricák, lásd biztonsági ábrák	
Megfelelőségi nyilatkozat	69
Meghúzási nyomatékok	
Általános információk	51
Munkaadó	8
Munkahelyzet	39
Munkamélység	33
Munkavégzés	42
Műszaki adatok	25

O

Óvintézkedések	
Olajok vagy kenőanyagok	49

P

Piktogramok	9
-------------	---

R

Rákapcsolás	28
Rovarmentő	34
Munkahelyzet	39
Szállítási helyzet	37

S

súlyponttávolság	15
Szállítás rákapcsolás nélkül	38
Szállítási terjedelem	27
szerkezeti egységek	23
Szimbólumok	9

T

Tisztítás	45
-----------	----

U

Üzemzavarok	66
-------------	----