

ERSATZTEILLISTE | Spare parts list

Liste des pièces de rechange | Lista de repuestos

MU-ECOTOP 160 - 200

AB SERIE | as of series | á partir de série | desde de la serie 2005

AUSGABE | edition | version | edición 06.2023

ARTIKELNUMMER | article number | número d'article | número de artículo MU-ECOTOP_ET_07_2023-06

Übertragen Sie hier bitte die Daten Ihres Gerätes und des verwendeten Getriebes.

Enter the details for your implement and the gear box you are using here.

Veuillez inscrire ici les références de votre machine et celles du boîtier.

Introduzca aquí los datos de su equipo y la transmisión utilizada.

Müthing <small>TRACTOR & SERVICE</small> D-59494 Soest		CE	UK CA
Type	MU-ECOTOP 160		
Artikel Nr.	510501		
Serien Nr.	KA 07		
Baujahr	2022	Gewicht	95 kg

*Beispiel Typenschild | Type plate example
Exemple de plaque signalétique | Ejemplo de una placa de características*

Benennung Designation Désignation Designación	Eintrag Entry N° d'enregistrement Registro
Modell Model Modèle Modelo	MU-ECOTOP 160 - 200 <input type="checkbox"/> 160 <input type="checkbox"/> 180 <input type="checkbox"/> 200
Seriennummer Serial number N° de série Número de serie	
Baujahr Year of manufacture Année de construction Año de construcción	
Getriebetyp Gearbox type Type de Système d'entraînement Tipo de transmisión	
Anbauadapter Attachment adapter Adaptateur d'attelage Adaptador de montaje	
Händler Dealer Distributeur Concesionario	
Inbetriebnahme am Commissioning date Date de mise en service Fecha de puesta en servicio	

Bei bitte deutlich ankreuzen !

Where there are checkboxes , please check these clearly!

Veuillez cocher les cases lisiblement!

Por favor, marque con una cruz en la casilla .



Einleitung Introduction Introduction Introducción	4
Gerätebeschreibung Device description Description de l'appareil Description del dispositivo 	5
Grundauführung Basic model Modèle de base Modelo básico 	
Gehäuse Housing Carter Caja 	6
Kurzhäckselleiste Short chopping bar Lame hache-paille courte Listón de corte de paja corto 	10
Dreipunktbock 3-point trestle Support d'attelage trois point Soporte de tres apoyos 	12
Antrieb & Getriebe Drive and gear box Transmission et Système d'entraînement Accionamiento e Cambio 	16
Hammerrotor Hammer rotor Rotor à marteaux Rotor de martillo 	20
Stützwalze Support roller Rouleau d'appui Cilindro de apoyo 	22
Getriebe gear box Système d'entraînement Cambio 	24
Sonderzubehör Optional accessory Accessoires optionnels Componentes especiales 	
Gelenkwelle - GE2401-ET PTO shaft - GE2401-ET Arbre de transmission - GE2401-ET Árbol articulado - GE2401-ET 	28

SEHR GEEHRTER KUNDE,

auf den folgenden Seiten finden Sie eine vollständige Übersicht aller Bauteile Ihres Müthing Mulchgerätes MU-ECOTOP 160 - 200. Anhand dieser Unterlage bitten wir Sie benötigte Ersatzteile genau zu identifizieren und mit den nachfolgenden Angaben zu bestellen. Benötigen Sie Hilfe oder weitere Informationen kontaktieren Sie uns.

Vielen Dank - Ihr Müthing-Team

CHER CLIENT,

Vous trouverez sur les pages suivantes une description complète des composants de votre broyeur Müthing MU-ECOTOP 160 - 200. Nous vous invitons à identifier exactement les pièces de rechange requises à l'appui de ce document et de les commander en indiquant le n° de référence de pièces de rechange. N'hésitez pas à nous contacter si vous avez besoin d'aide ou d'informations complémentaires.

Merci beaucoup – Votre équipe Müthing

DEAR CUSTOMER,

The following pages offer a complete overview of the components in your Müthing MU-ECOTOP 160 - 200 mulcher. We are providing you with this document so that you can identify exactly the spare parts you require and order them using the spare part numbers listed. Should you need any assistance or further information, please contact us.

Kind regards - Your Müthing team

ESTIMADO CLIENTE,

En las siguientes páginas ponemos a su disposición una relación completa de los componentes de su trituradora MU-ECOTOP 160 - 200 de Müthing. Le rogamos que con ayuda de este listado identifique las piezas de repuesto necesarias y las encargue con su correspondiente número de repuesto. No dude en ponerse en contacto con nosotros para solicitar ayuda o información ampliada.

Muchas gracias - Su equipo Müthing



Beachten Sie immer die Sicherheitshinweise der Betriebsanleitung !

Always follow the safety instructions in the operating manual.

Veuillez toujours tenir compte des consignes de sécurité figurant dans le manuel d'utilisation !

Observe siempre las indicaciones de seguridad de las instrucciones de servicio !

DIE HAUPTBAUGRUPPEN SIND:

1. Mulchergehäuse mit Schutzlamellen
2. Rotor mit Lagerung, Werkzeugen und Werkzeughaltern
3. Stützwalze mit Lagerung
4. Keilriemenantrieb mit Keilriemenschutzhaube
5. Getriebe
6. Sonderzubehör

THE MAIN COMPONENTS ARE:

1. Mulcher housing with protective strips
2. Rotor with mount, tools and tool holders
3. Support roller with mount
4. V-belt drive with V-belt guard
5. Gear box
6. Optional accessories

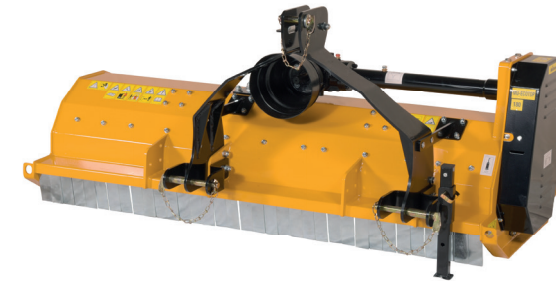

LES GROUPES PRINCIPAUX SONT:

1. Carter du broyeur avec lamelles de protection
2. Rotor équilibré avec outils et supports d'outils
3. Rouleau d'appui avec suspension
4. Transmission par courroie trapézoïdale avec capot de protection
5. Système d'entraînement
6. Accessoires spécifiques

LOS GRUPOS CONSTRUCTIVOS PRINCIPALES SON:

1. Carcasa de la trituradora con placas de protección
2. Rotor con cojinete, herramientas y portaherramientas
3. Cilindro de apoyo con cojinete
4. Accionamiento por correa trapezoidal con cubierta protectora de la correa
5. Transmisión
6. Accesorio especial

| Hauptbaugruppe Schlegelmulcher Baureihe MU-ECOTOP 160 - 200

| Main assembly of the MU-ECOTOP 160 - 200 flail mulcher

| Groupe principal Broyeur à marteaux série MU-ECOTOP 160 - 200

| Grupo constructivo desbrozadora serie MU-ECOTOP 160 - 200

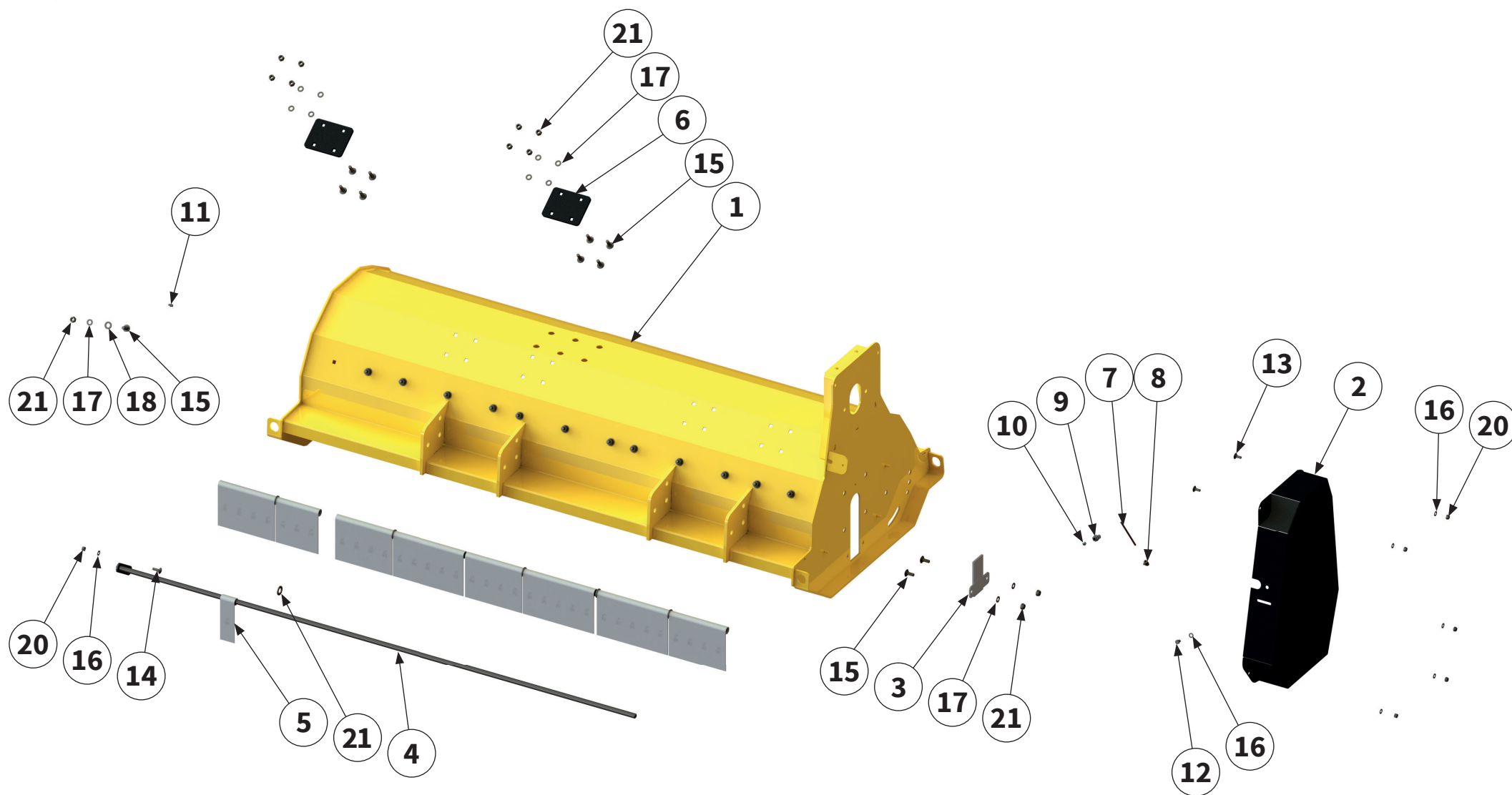

Pos.-Nr. No. Número	Ersatzteilnummer Manufacturer part number Numéro de pièce du fabricant Número de pieza del fabricante			DE Bezeichnung	EN Designation	FR Désignation	ES Designación
	Anzahl quantity quantité número						
	MU-ECOTOP 160	MU-ECOTOP 180	MU-ECOTOP 200				
1	00001512 1	00001443 1	00001281 1	Gehäuse	housing	Carter	Caja
2	1	00000926 1	1	Schutzabdeckung	protective cover	Recouvrement de protection	Cubierta protectora
3	1	00001278 1	1	Verschlussblech	sealing plate	Tôle de fermeture	chapa de cierre
4	00001798 1	00004784 1	00005640 1	Pendelwelle	swing shaft	Arbre oscillant	Eje del péndulo
5	31	0001057 35	39	Pendelschutzklappe	flap with swing protection	Volet de protection oscillant	Tapa protectora del péndulo
6	1	00032382 1	1	Blech	sheet metal	Tôle	Chapa
7	0,28m	00044936 0,28m	0,28m	Schmierleitung	lubrication line	Conduite de graissage	Tubería de engrase
8	1	00044550 1	1	Verschraubung	threaded connection	Raccord à vis	Unión atornillada
9	1	00044549 1	1	Verschraubung	threaded connection	Raccord à vis	Unión atornillada
10	1	00043303 1	1	Schmiernippel	lubricating nipple	Nipple de graissage	Engrasador
11	1	00043301 1	1	Schmiernippel	lubricating nipple	Nipple de graissage	Engrasador
12	1	00043704 1	1	Schraube	bolt	Vis	Tornillo
13	2	00043354 2	2	Schraube	bolt	Vis	Tornillo
14	1	00043355 1	1	Schraube	bolt	Vis	Tornillo

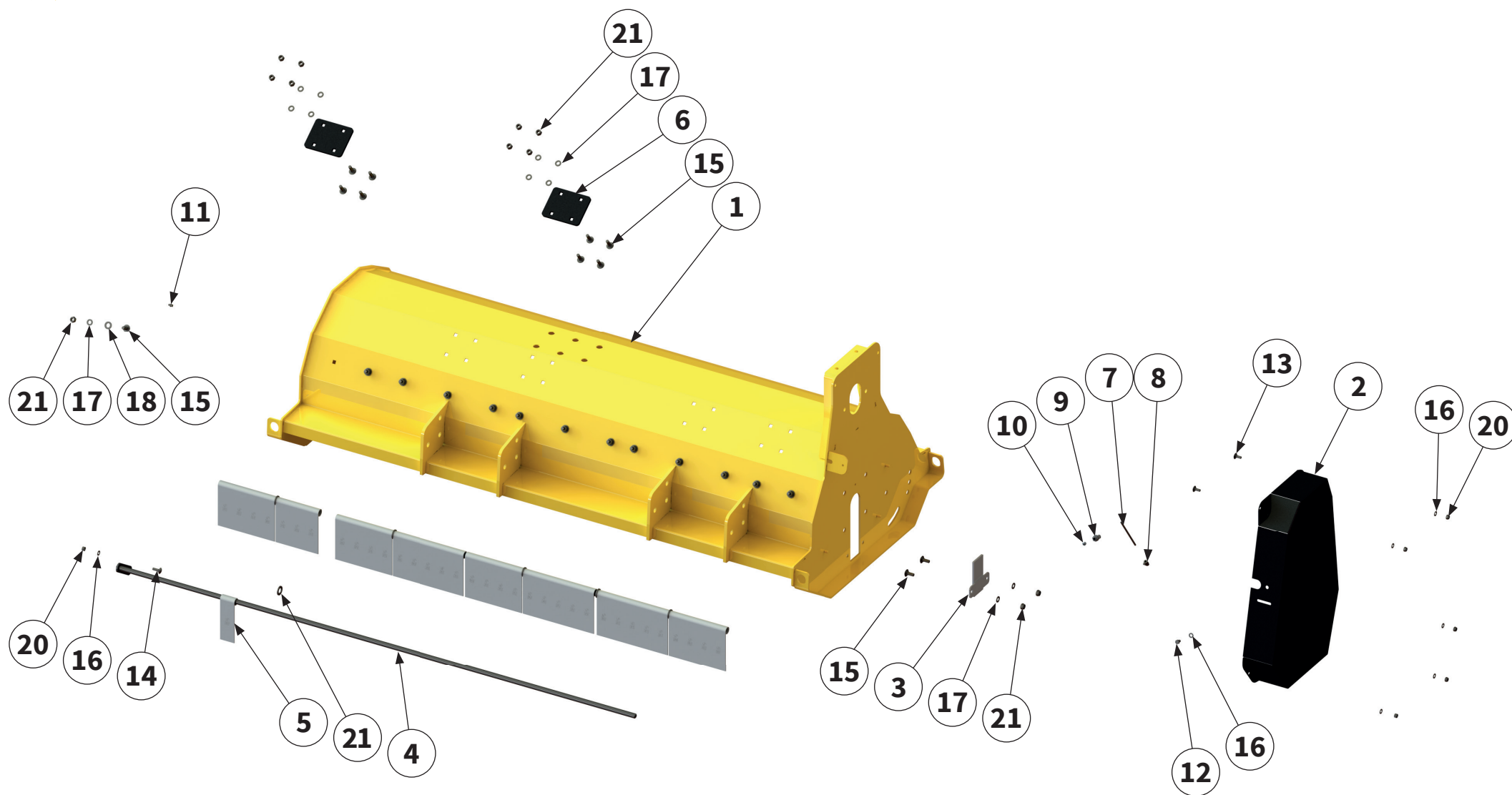

Pos.-Nr. No. Numéro Número	Ersatzteilnummer Manufacturer part number Numéro de pièce du fabricant Número de pieza del fabricante			DE Bezeichnung	EN Designation	FR Désignation	ES Designación
	Anzahl quantity quantité número						
	MU-ECOTOP 160	MU-ECOTOP 180	MU-ECOTOP 200				
15	00043324			Schraube	bolt	Vis	Tornillo
	21	23	22				
16	00043249			Scheibe	washer	Disque	Arandela
	7	7	7				
17	00043323			Scheibe	washer	Disque	Arandela
	21	23	22				
18	00043233			Scheibe	washer	Disque	Arandela
	12	13	11				
19	00043235			Scheibe	washer	Disque	Arandela
	7	7	6				
20	00043191			Mutter	nut	Écrou	Tuerca
	6	6	5				
21	00043177			Mutter	nut	Écrou	Tuerca
	21	23	22				



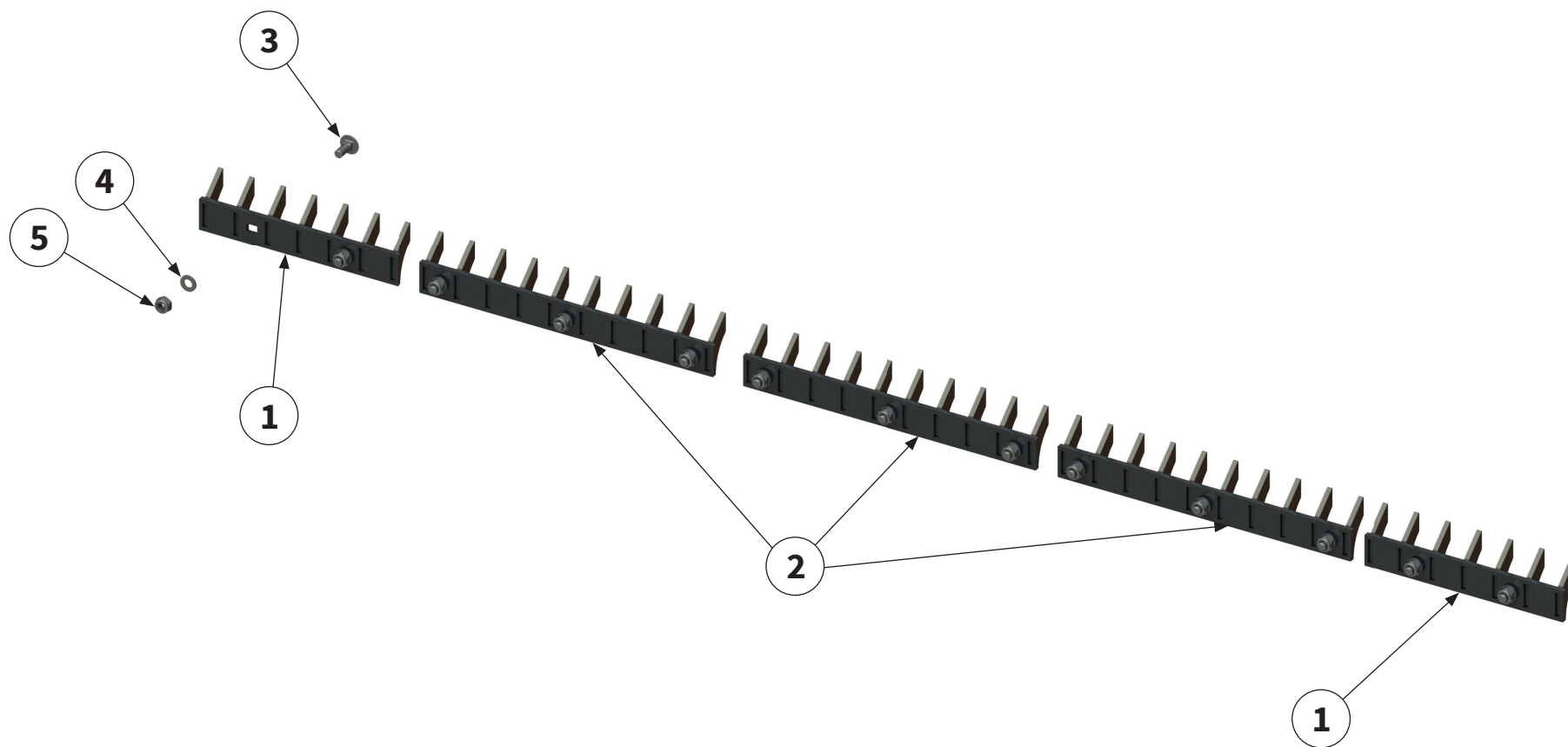

Pos.-Nr. No. Numéro Número	Ersatzteilnummer Manufacturer part number Numéro de pièce du fabricant Número de pieza del fabricante			DE Bezeichnung	EN Designation	FR Désignation	ES Designación
	Anzahl quantity quantité número						
	MU-ECOTOP 160	MU-ECOTOP 180	MU-ECOTOP 200				
1	1	00005516 2	-	Gegenschneide 300	shear bar 300	Lame hache-paille courte 300	Contracuchilla 300
2	3	00005518 3	4	Gegenschneide 400	shear bar 400	Lame hache-paille courte 400	Contracuchilla 400
3	11	00000903 13	12	Schraube	bolt	Vis	Tornillo
4	11	00043232 13	12	Scheibe	washer	Disque	Arandela
5	11	00043177 13	12	Mutter	nut	Écrou	Tuerca

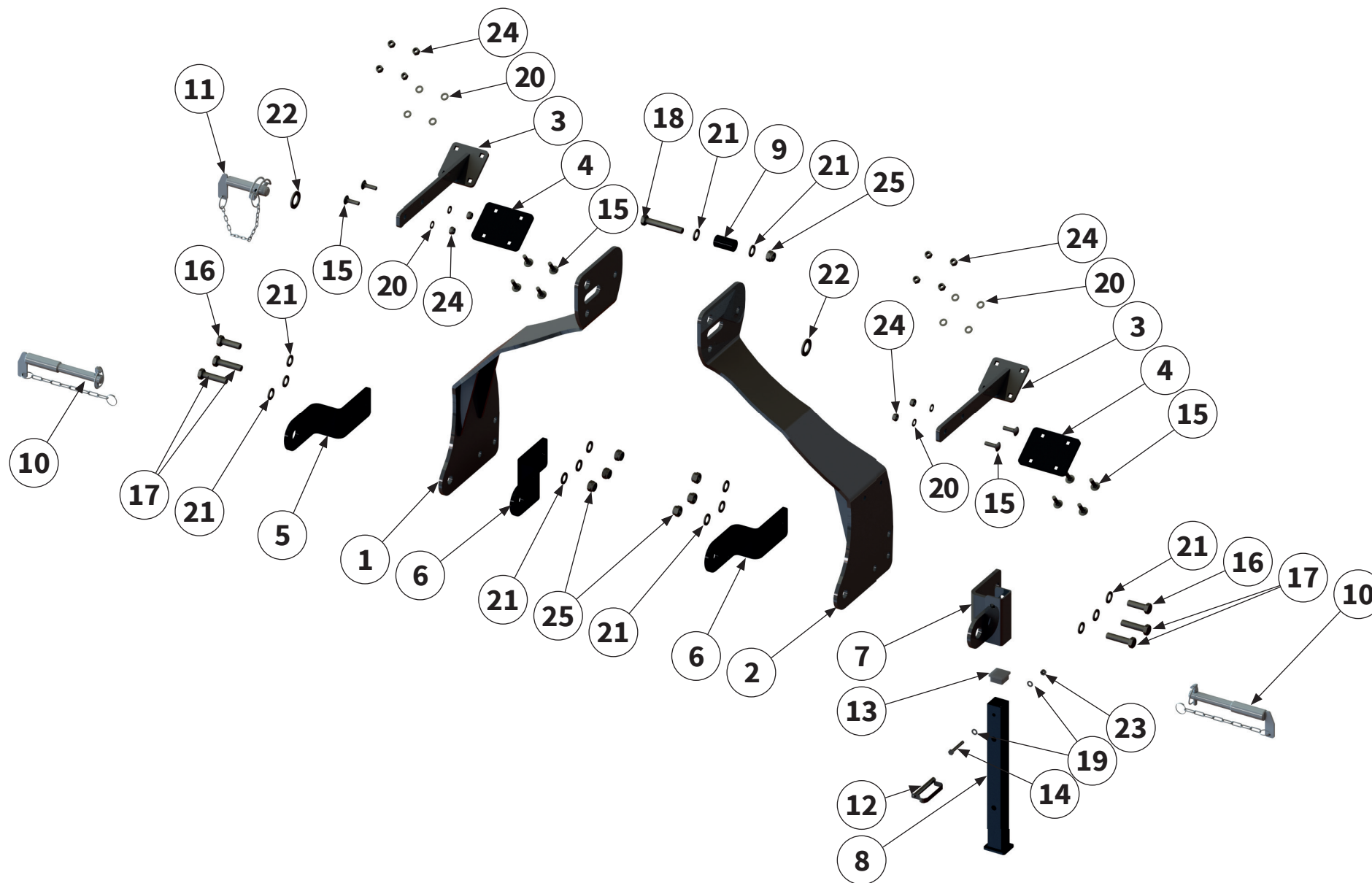

Pos.-Nr. No. Número	Ersatzteilnummer Manufacturer part number Numéro de pièce du fabricant Número de pieza del fabricante			DE Bezeichnung	EN Designation	FR Désignation	ES Designación
	Anzahl quantity quantité número						
	MU-ECOTOP 160	MU-ECOTOP 180	MU-ECOTOP 200				
1	1	00001275 1	1	Rahmen links	left frame	Cadre à gauche	Bastidor izquierda
2	1	00001276 1	1	Rahmen rechts	right frame	Cadre à droite	Bastidor derecha
3	2	00001265 2	2	Strebe	strut	Jambe de force	Tirante
4	2	00001266 2	2	Blech	sheet metal	Tôle	Chapa
5	1	00000930 1	1	Unterlenker Kat.2	lower link Kat.2	Bras inférieur Kat.2	Brazo inferior Kat.2
6	2	00000931 2	2	Unterlenker Kat.1	lower link Kat.1	Bras inférieur Kat.1	Brazo inferior Kat.1
7	1	00001273 1	1	Halter	holder	Support	Soporte
8	1	00001272 1	1	Abstellstütze	supporting leg	Béquille de stationnement	Pie de apoyo
9	1	00001239 1	1	Distanzhülse	spacer sleeve	Douille entretoise	Manguito distanciador
10	2	00001262 2	2	Unterlenkerbolzen	lower link pin	Boulon de maillon inférieur	Perno del brazo inferior
11	1	00001259 1	1	Oberlenkerbolzen	upper link pin	Boulon de liaison supérieure	Perno del brazo superior
12	1	00001247 1	1	Federstecker	safety splint	Goupille à ressort	Clavija elástica de fijación
13	1	00001244 1	1	Verschlussstopfen	sealing plug	Bouchon de fermeture	Tapón de cierre
14	1	00043590 1	1	Schraube	bolt	Vis	Tornillo

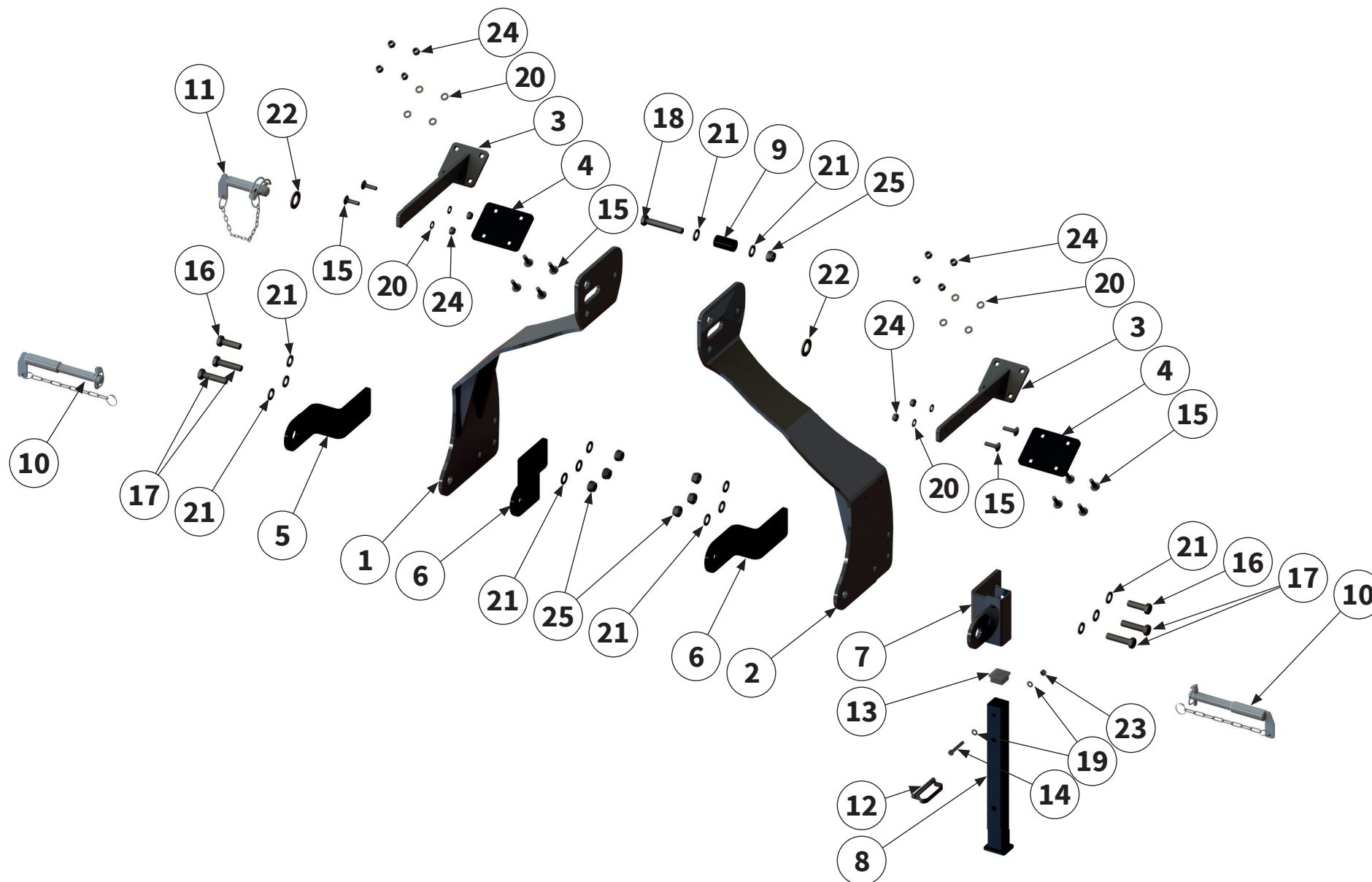

Pos.-Nr. No. Número	Ersatzteilnummer Manufacturer part number Numéro de pièce du fabricant Número de pieza del fabricante			DE Bezeichnung	EN Designation	FR Désignation	ES Designación
	Anzahl quantity quantité número						
	MU-ECOTOP 160	MU-ECOTOP 180	MU-ECOTOP 200				
15	12	00000905 12	12	Schraube	bolt	Vis	Tornillo
16	2	00043653 2	2	Schraube	bolt	Vis	Tornillo
17	4	00043529 4	4	Schraube	bolt	Vis	Tornillo
18	1	00043516 1	1	Schraube	bolt	Vis	Tornillo
19	2	00043249 2	2	Scheibe	washer	Disque	Arandela
20	12	00043232 12	12	Scheibe	washer	Disque	Arandela
21	14	00043235 14	14	Scheibe	washer	Disque	Arandela
22	2	00043239 2	2	Scheibe	washer	Disque	Arandela
23	1	00043191 1	1	Mutter	nut	Écrou	Tuerca
24	12	00043177 12	12	Mutter	nut	Écrou	Tuerca
25	7	00043180 7	7	Mutter	nut	Écrou	Tuerca

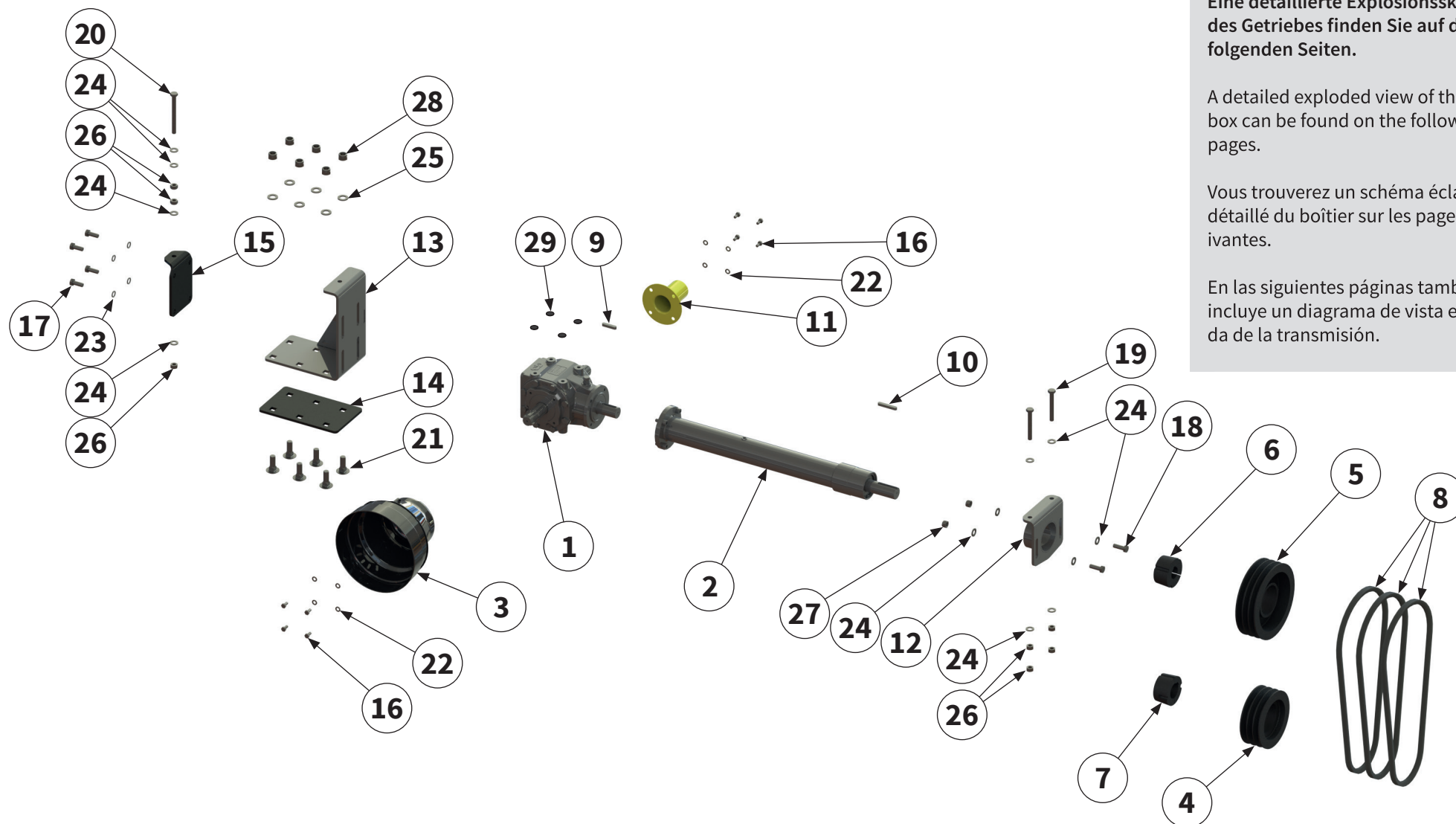

Eine detaillierte Explosionskizze des Getriebes finden Sie auf den folgenden Seiten.

A detailed exploded view of the gear box can be found on the following pages.

Vous trouverez un schéma éclaté détaillé du boîtier sur les pages suivantes.

En las siguientes páginas también se incluye un diagrama de vista explotada de la transmisión.



Pos.-Nr. No. Número	Ersatzteilnummer Manufacturer part number Numéro de pièce du fabricant Número de pieza del fabricante			DE Bezeichnung	EN Designation	FR Désignation	ES Designación
	Anzahl quantity quantité número						
	MU-ECOTOP 160	MU-ECOTOP 180	MU-ECOTOP 200				
1	1	00043952 1	1	Getriebe M31	gear box M31	Système d'entraînement M31	Caja de cambios M31
2	1	00043966 1	1	Verlängerungs- welle	extension shaft	Arbre de rallonge	Eje de prolongación
3	1	00044556 1	1	Schutztopf	protective pot	Barillet de protec- tion	Tapa de protección
4	1	00044012 1	1	Riemenscheibe	belt pulley	Poulie	Polea
5	1	00044026 1	1	Riemenscheibe	belt pulley	Poulie	Polea
6	1	00044049 1	1	Spannbuchse	clamping bush	Douille de serrage	Manguito de su- jeción
7	1	00044051 1	1	Spannbuchse	clamping bush	Douille de serrage	Manguito de su- jeción
8	3	00043998 3	3	Keilriemen	V-belt	Courroie trapézoïdale	Correa trapezoidal
9	1	00043203 1	1	Passfeder	parallel key	Clavette	Chaveta de ajuste
10	1	00043205 1	1	Passfeder	parallel key	Clavette	Chaveta de ajuste
11	1	00044553 1	1	Zapfwellenschutz	PTO stub shaft guard	Protection de la prise de force	Protección de la zona de fuerza
12	1	00000929 1	1	Spannflansch	clamping flange	Flasque de serrage	Brida de sujeción
13	1	00000966 1	1	Getriebehalter	gear box holder	Support de transmission	Soporte del cambio
14	1	00000921 1	1	Anschraublech	screw-on plate	Tôle vissée	Chapa atornillada
15	1	00000922 1	1	Schieblech	Sliding plate	Plaque coulissante	Placa deslizante

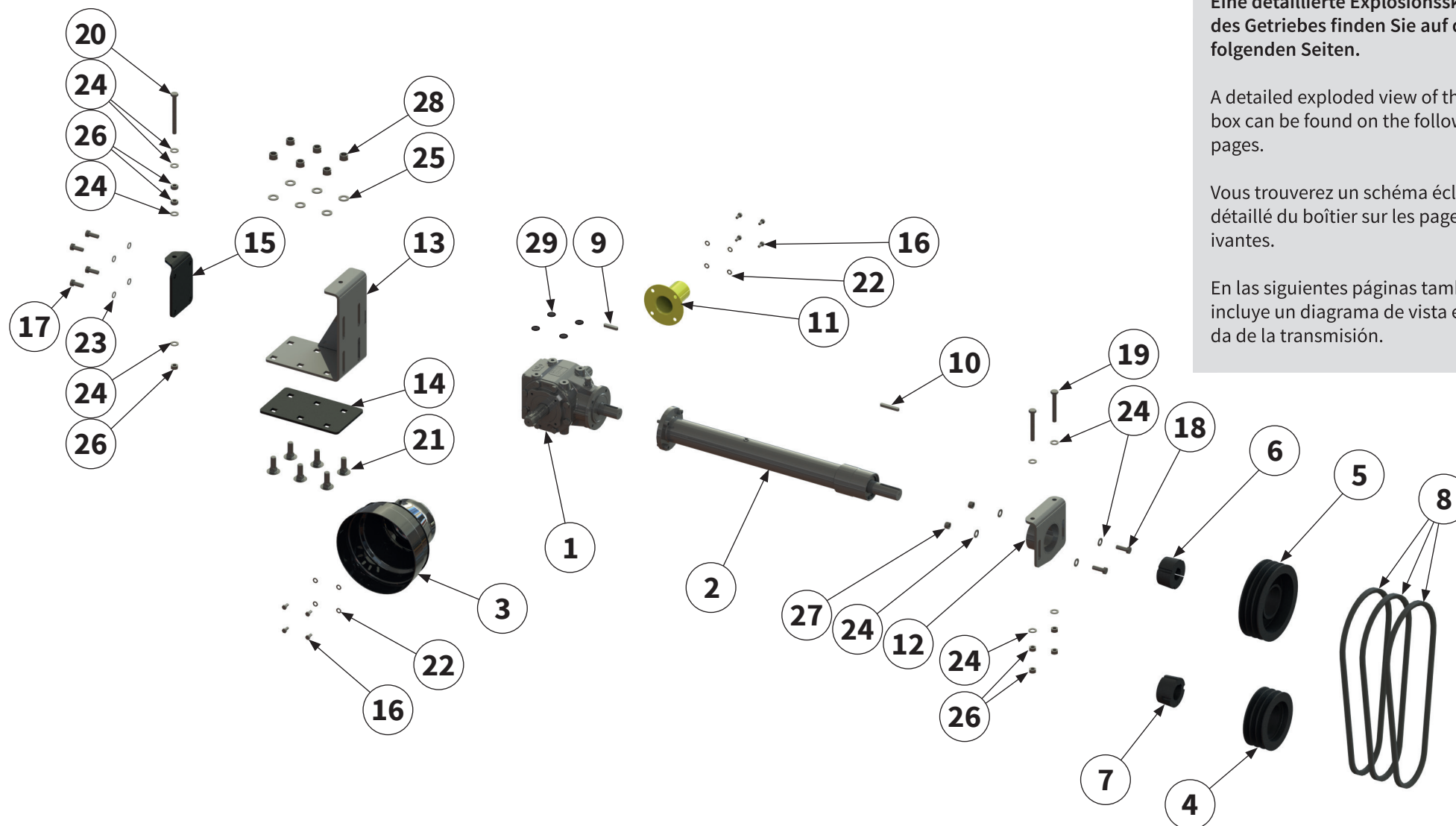

Eine detaillierte Explosionskizze des Getriebes finden Sie auf den folgenden Seiten.

A detailed exploded view of the gear box can be found on the following pages.

Vous trouverez un schéma éclaté détaillé du boîtier sur les pages suivantes.

En las siguientes páginas también se incluye un diagrama de vista explotada de la transmisión.



Pos.-Nr. No. Número	Ersatzteilnummer Manufacturer part number Numéro de pièce du fabricant Número de pieza del fabricante			DE Bezeichnung	EN Designation	FR Désignation	ES Designación
	Anzahl quantity quantité número						
	MU-ECOTOP 160	MU-ECOTOP 180	MU-ECOTOP 200				
16	8	00043707 8	8	Schraube	bolt	Vis	Tornillo
17	4	00043620 4	4	Schraube	bolt	Vis	Tornillo
18	2	00043621 2	2	Schraube	bolt	Vis	Tornillo
19	2	00043632 2	2	Schraube	bolt	Vis	Tornillo
20	1	00043615 1	1	Schraube	bolt	Vis	Tornillo
21	6	00043342 6	6	Schraube	bolt	Vis	Tornillo
22	8	00043249 8	8	Scheibe	washer	Disque	Arandela
23	4	00043194 4	4	Scheibe	washer	Disque	Arandela
24	12	00043233 12	12	Scheibe	washer	Disque	Arandela
25	6	00043235 6	6	Scheibe	washer	Disque	Arandela
26	7	00043158 7	7	Mutter	nut	Écrou	Tuerca
27	2	00043178 2	2	Mutter	nut	Écrou	Tuerca
28	6	00043180 6	6	Mutter	nut	Écrou	Tuerca
29	4	00035246 4	4	Verschlussstopfen	sealing plug	Bouchon de fermeture	Tapón de cierre



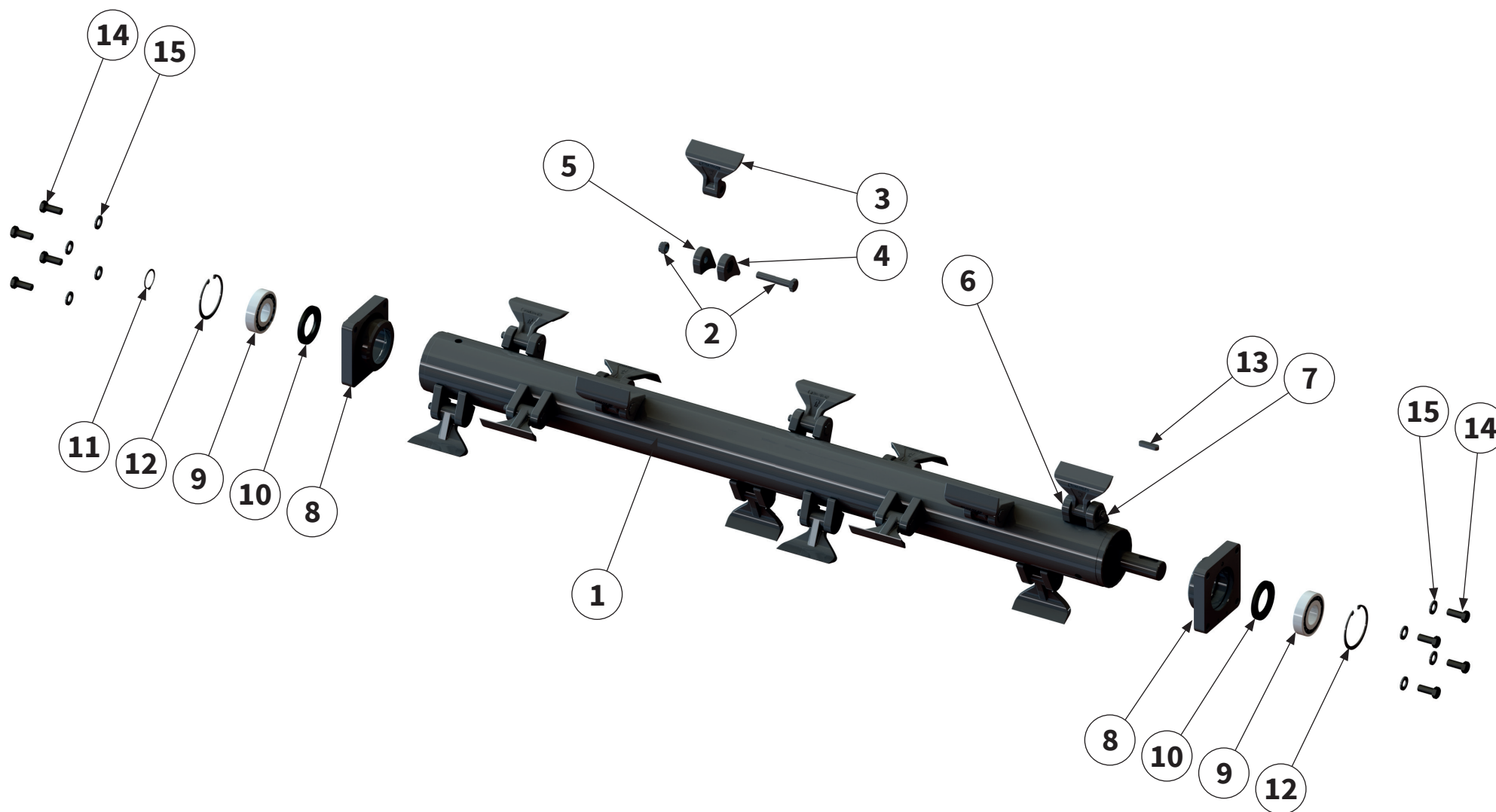

Pos.-Nr. No. Número	Ersatzteilnummer Manufacturer part number Numéro d'article du fabricant Número de pieza del fabricante			DE Bezeichnung	EN Designation	FR Désignation	ES Designación
	Anzahl quantity quantité número						
	MU-ECOTOP 160	MU-ECOTOP 180	MU-ECOTOP 200				
1	00011707 1	00011708	00011709 1	Rotor inkl. Werkzeug	rotor with tools	Rotor avec outils	Tubo rotor
2	12	00018734 16	16	Schraube mit Mutter	bolt with nut	Vis avec écrou	Tornillo con tuerca
3	12	00001836 16	16	M-Hammer- schlegel	hammers	M-marteaux	Martillos
4	11	00013632 15	15	Werkzeughalter mit Sechskant geschmiedet links	tool holders with hexagon drop-forged left	Porte-outils à six pans forgé à gauche	Porta herramientas con hexagonal forja- do izquierda
5	11	00013633 15	15	Werkzeughalter rund geschmiedet rechts	tool holders drop-forged right	Porte-outils forgé à droite	Porta herramientas forjado derecha
6	1	00019322 1	1	Werkzeughalter mit Sechskant geschmiedet rechts	tool holders with hexagon drop-forged right	Porte-outils à six pans forgé à droite	Porta herramientas con hexagonal forja- do derecha
7	1	00019323 1	1	Werkzeughalter rund geschmiedet links	tool holders drop-forged left	Porte-outils forgé à gauche	Porta herramientas forjado izquierda
8	2	00045455 2	2	Rotorlagerschale	rotor bearing shell	Rotor coussinet	Cojinete del rotor
9	2	00044678 2	2	Lager	bearing	Palier	Cojinete
10	2	00039955 2	2	Wellendichtring	shaft seal	Bague à lèvres	Retén de eje
11	1	00043738 1	1	Sicherungsring	circlip	Bague de sécurité	Anillo de seguridad
12	2	00043752 2	2	Sicherungsring	circlip	Bague de sécurité	Anillo de seguridad
13	1	00043215 1	1	Passfeder	parallel key	Clavette	Chaveta de ajuste
14	8	00043651 8	8	Schraube	bolt	Vis	Tornillo
15	8	00043769 8	8	Scheibe	washer	Disque	Arandela

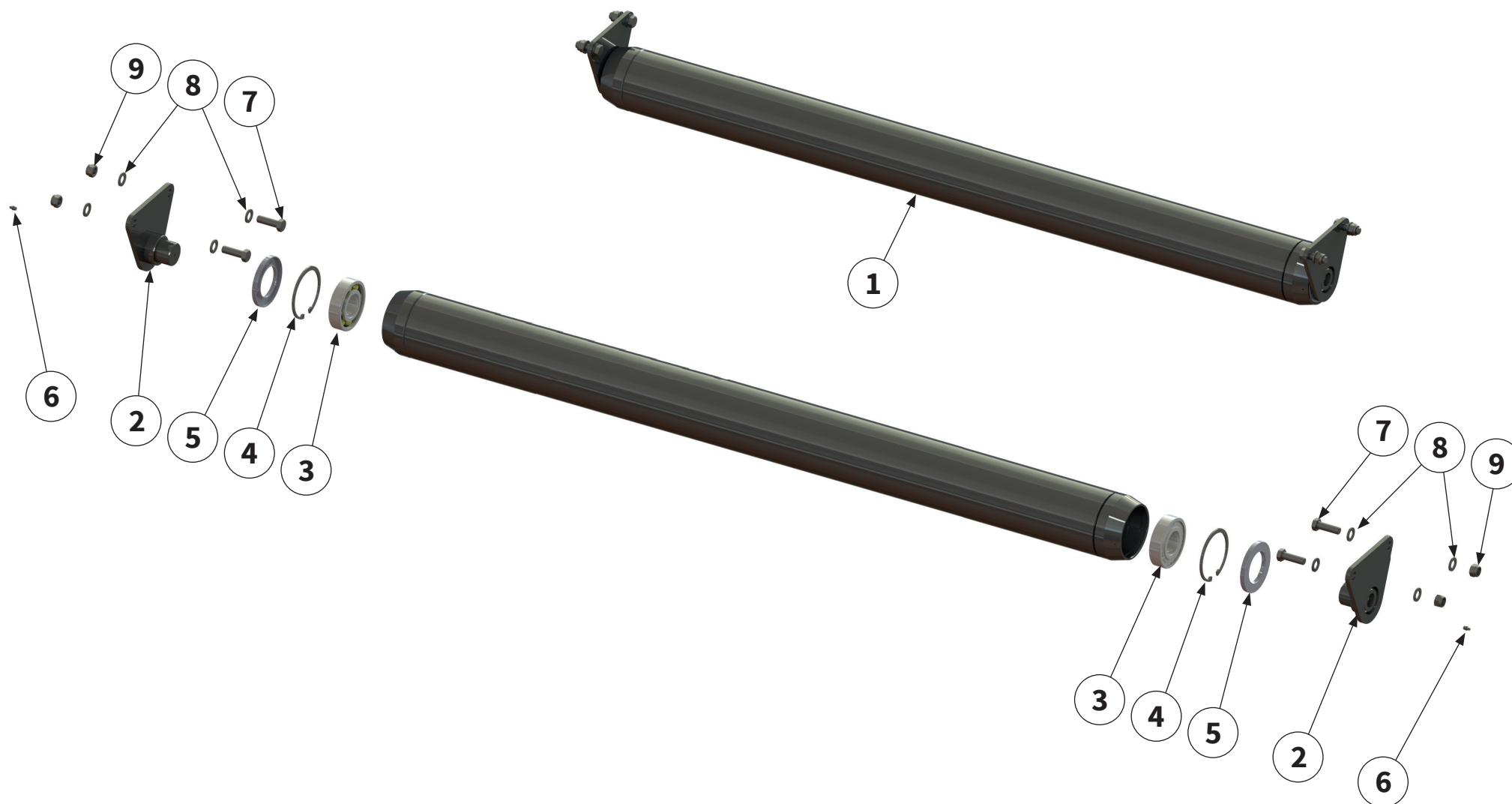

Pos.-Nr. No. Numéro Número	2Ersatzteilnummer Manufacturer part number Numéro de pièce du fabricant Número de pieza del fabricante			DE Bezeichnung	EN Designation	FR Désignation	ES Designación
	Anzahl quantity quantité número						
	MU-ECOTOP 160	MU-ECOTOP 180	MU-ECOTOP 200				
1	00014464 1	00014460 1	00014456 1	Stützwalze	support roller	Rouleau d'appui	Cilindro de apoyo
2	2	00001547 2	2	Halteplatte	retainer plate	Plaque de support	Placa de retención
3	2	00044677 2	2	Wälzlager	roller bearing	Palier à roulement	Rodamiento
4	2	00043832 2	2	Wellendichtring	shaft sealing ring	Bague à lèvres	Retén de eje
5	2	00043753 2	2	Sicherungsring	circlip	Bague de sécurité	Anillo de seguridad
6	2	00043301 2	2	Schmiernippel	lubricating nipple	Nipple de graissage	Engrasador
7	4	00043653 4	4	Schraube	bolt	Vis	Tornillo
8	8	00043235 8	8	Scheibe	washer	Disque	Arandela
9	4	00043180 4	4	Mutter	nut	Écrou	Tuerca



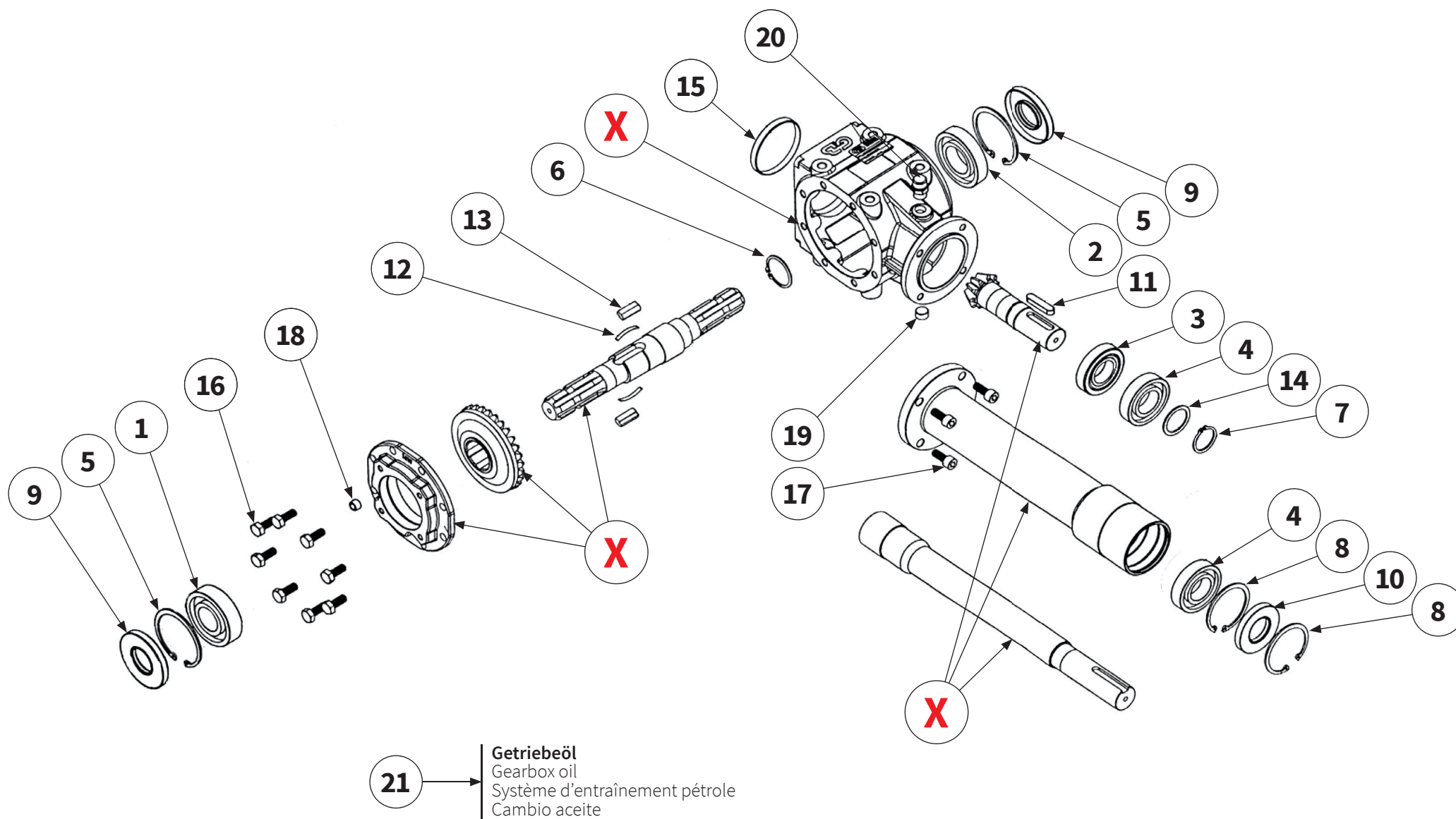

Pos.-Nr. No. Numéro Número	Ersatzteilnummer Manufacturer part number Numéro d'article du fabricant Número de pieza del fabricante			DE Bezeichnung	EN Designation	FR Désignation	ES designación
	Anzahl quantity quantité número						
	MU-ECOTOP 160	MU-ECOTOP 180	MU-ECOTOP 200				
1	1	90490023 1	1	Wälzlager	roller bearing	Palier à roulement	Rodamiento
2	1	90623010 1	1	Wälzlager	roller bearing	Palier à roulement	Rodamiento
3	1	90310005 1	1	Wälzlager	roller bearing	Palier à roulement	Rodamiento
4	2	90490029 2	2	Wälzlager	roller bearing	Palier à roulement	Rodamiento
5	2	00043763 2	2	Sicherungsring	circlip	Bague de sécurité	Anillo de seguridad
6	1	00043738 1	1	Sicherungsring	circlip	Bague de sécurité	Anillo de seguridad
7	1	00043734 1	1	Sicherungsring	circlip	Bague de sécurité	Anillo de seguridad
8	2	00043760 2	2	Sicherungsring	circlip	Bague de sécurité	Anillo de seguridad
9	2	00043804 2	2	Wellendichtring	shaft sealing ring	Bague à lèvres	Retén de eje
10	1	00043803 1	1	Wellendichtring	shaft sealing ring	Bague à lèvres	Retén de eje
11	1	00043203 1	1	Passfeder	parallel key	Clavette	Chaveta de ajuste
12	2	90490025 2	2	Feder	spring	Ressort	Resorte
13	2	90623008 2	2	Sperrklinke	locking pawl	Cliquet d'arrêt roue libre	Trinquete
14	1	00043292 1	1	Distanzscheibe	spacer	Disque d'écartement	Arandela distanciadora
X	Teile einzeln vom Hersteller nicht lieferbar Parts from the manufacturer cannot be supplied individually Pièces non livrables séparément par le fabricant El fabricante no suministra piezas individuales						

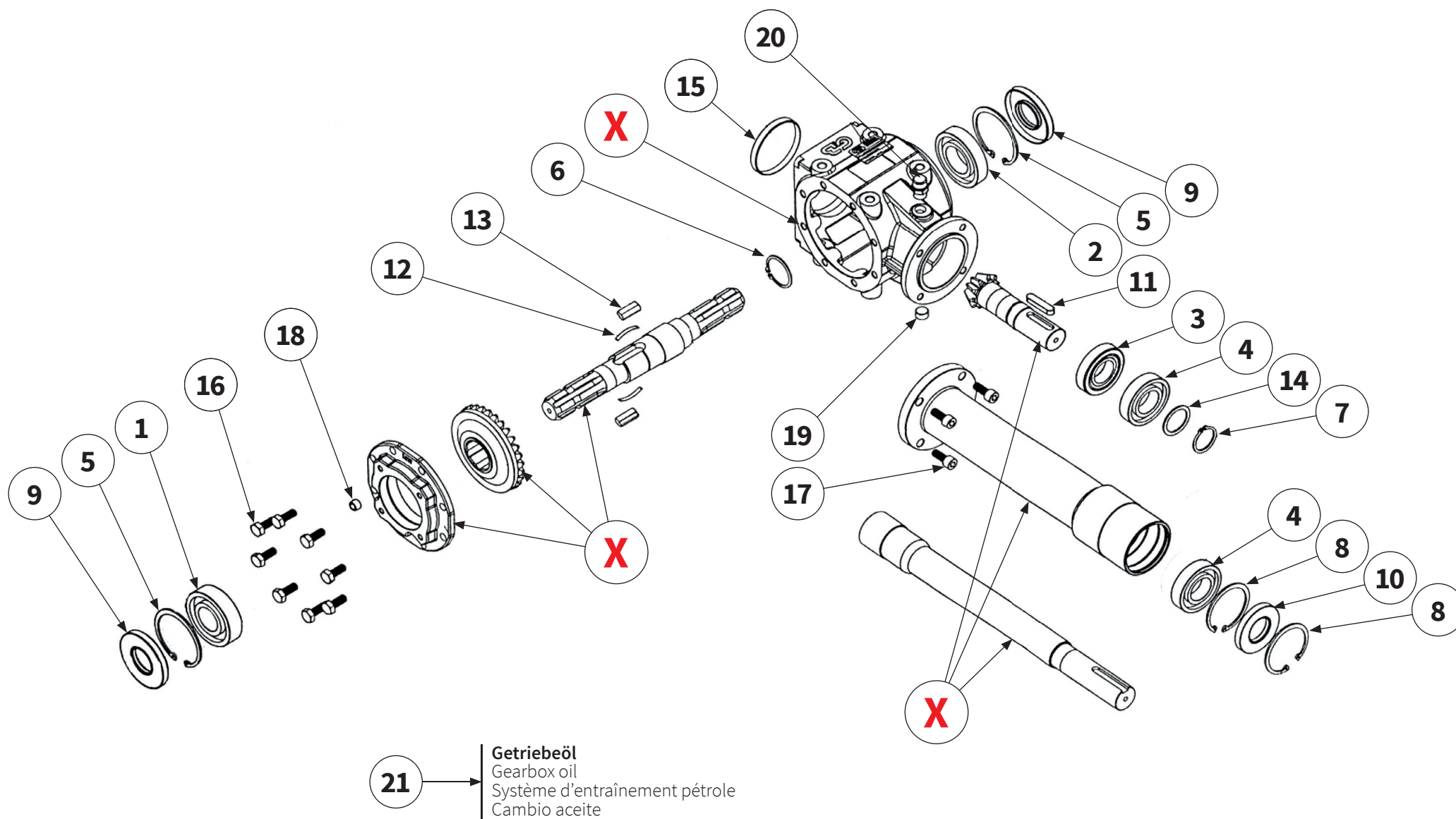

Pos.-Nr. No. Número	Ersatzteilnummer Manufacturer part number Numéro de pièce du fabricant Número de pieza del fabricante			DE Bezeichnung	EN Designation	FR Désignation	ES Designación
	Anzahl quantity quantité número						
	MU-ECOTOP 160	MU-ECOTOP 180	MU-ECOTOP 200				
15	1	90623004 1	1	Verschlussdeckel	cap	Couvercle de fermeture	Tapa de cierre
16	8	00043601 8	8	Schraube	bolt	Vis	Tornillo
17	4	00043418 4	4	Schraube	bolt	Vis	Tornillo
18	1	90310018 1	1	Entlüftungsschraube	vent screw	Vis de purge d'air	Tornillo de purga de aire
19	1	90623017 1	1	Entlüftungsschraube	vent screw	Vis de purge d'air	Tornillo de purga de aire
20	1	00043837 1	1	Getriebeentlüftung	gearbox breather	Boîte de vitesses reniflard	Respiradero del cambio
21	1	40008825 1	1	Getriebeöl	gearbox oil	Boîtier pétrole	Cambio aceite
21a	2l	2l	2l	Füllmenge inkl. Verlängerungswelle	Oil fill quantity included extension shaft	Quantité d'huile incluse Arbre de rallonge	Cantidad de llenado de aceite inclusive Eje de prolongación
X	Teile einzeln vom Hersteller nicht lieferbar Parts from the manufacturer cannot be supplied individually Pièces non livrables séparément par le fabricant El fabricante no suministra piezas individuales						

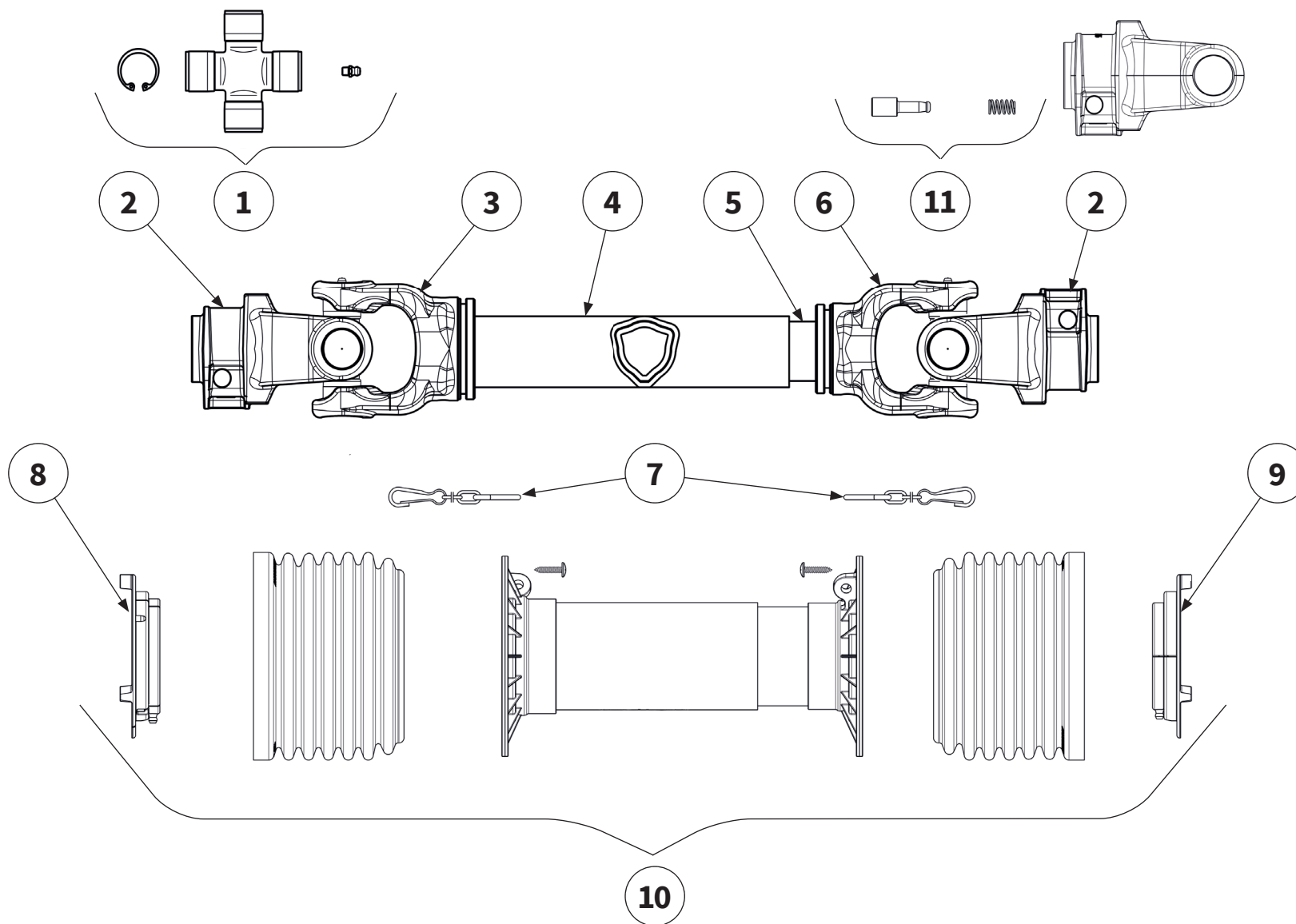

Pos.-Nr. No. Numéro Número	Ersatzteilnummer Manufacturer part number Numéro d'article du fabricant Número de pieza del fabricante			DE Bezeichnung	EN Designation	FR Désignation	ES Designación
	Anzahl quantity quantité número						
	MU-ECOTOP 160	MU-ECOTOP 180	MU-ECOTOP 200				
1	2	40024115 2	2	Kreuzgarnitur	Cross fitting	Croisillon	Cruceta
2	2	40039376 2	2	Außengabel	Outer Yoke	Mâchoires	Horquilla exterior
3	1	40045404 1	1	Innengabel für Außenrohr	Inner yoke for outer tube	Mâchoires pour tube externe	Horquilla para tubo exterior
4	1	40013120 1	1	Profil-Außenrohr	outer tube section	Tube externe	Tubo exterior de perfil
5	1	40011735 1	1	Profil-Innenrohr	Inner tube section	Tube interne	Tubo interior de perfil
6	1	40054148 1	1	Innengabel für Innenrohr	Inner yoke for inner tube	Mâchoire pour tube intérieur	Horquilla para tubo interior
7	2	40042477 2	2	Haltekette	holding chain	Chaînes de retenue	Cadenas de seguridad
8	1	40040260 1	1	Lauftring	Raceway	Palier de glissement	Anillo rodadura
9	1	40032605 1	1	Lauftring	Raceway	Palier de glissement	Anillo rodadura
10	1	40011347 1	1	Gelenkwellen- schutz	PTO shaft guard	Protection contre les accidents	Protección del árbol articulado
11	2	40045908 2	2	Schiebestift	push pin	Goupille coulissante	Pasador deslizante

A large rectangular area filled with horizontal dotted lines, intended for handwritten notes or text.

Handwriting practice area consisting of 20 horizontal dotted lines.



Bei weiteren Fragen zu Technik und Einsatz Ihres
Gerätes stehen Ihnen unsere Mitarbeiter oder unsere
Vertriebspartner (siehe www.muething.com) gerne zur
Verfügung.

Our employees or sales partners (see www.muething.com)
are happy to help should you have any further questions on
the technical aspects and use of your implement.

Nos collaborateurs ou nos partenaires commerciaux
(voir www.muething.com) sont à votre entière disposition
pour toutes questions complémentaires relatives aux
caractéristiques techniques ou à l'utilisation de votre engin.

Tanto nuestros empleados como los socios comerciales de la
marca (ver www.muething.com) estamos a su disposición
para atender cualquier consulta técnica o sobre piezas que
pueda tener respecto a su equipo.

The logo for Muething, featuring the word "Muething" in a bold, black, sans-serif font. The letter "u" is stylized with a red dot above it, and the letter "i" has a red dot above it as well. The "g" is also stylized with a red dot above it.

Müthing GmbH & Co. KG Soest
Am Silberberg 23
59494 Soest

Tel +49 (0) 2921 96510
Fax +49 (0) 2921 73080

soest@muething.com

Müthing GmbH & Co. KG Uffenheim
Am Brünlein 2
97215 Uffenheim

Tel +49 (0) 9842 98660
Fax +49 (0) 9842 98667

uffenheim@muething.com

WWW.MUETHING.COM