



ERSATZTEILLISTE | Spare parts list

Liste des pièces de rechange | Lista de repuestos

MU-C/S 100 - 120

AB SERIE | as of series | á partir de série | desde de la serie 2008

AUSGABE | edition | version | edición 10.2020

ARTIKELNUMMER | article number | número d'article | número de artículo MU-C-S_ET_08_2020-06

Übertragen Sie hier bitte die Daten Ihres Gerätes und des verwendeten Getriebes.

Enter the details for your implement and the gear box you are using here.

Veuillez inscrire ici les références de votre machine et celles du boîtier.

Introduzca aquí los datos de su equipo y la transmisión utilizada.



*Beispiel Typenschild | Type plate example
Exemple de plaque signalétique | Ejemplo de una placa de características*

Benennung Designation Désignation Designación	Eintrag Entry N° d'enregistrement Registro
Modell Model Modèle Modelo	MU-C/S 100 - 120 <input type="checkbox"/> 100 <input type="checkbox"/> 120
Seriennummer Serial number N° de série Número de serie	
Baujahr Year of manufacture Année de construction Año de construcción	
Getriebetyp Gearbox type Type de Système d'entraînement Tipo de transmisión	
Anbaubock Headstock Attelage Soporte adosado	
Händler Dealer Distributeur Concesionario	
Inbetriebnahme am Commissioning date Date de mise en service Fecha de puesta en servicio	

Bei bitte deutlich ankreuzen !

Where there are checkboxes , please check these clearly!

Veuillez cocher les cases lisiblement!

Por favor, marque con una cruz en la casilla .



20 horizontal dotted lines for writing.



Einleitung Introduction Introduction Introducción	6
Gerätebeschreibung Device description Description de l'appareil Description del dispositivo 	7
Grundausführung Basic model Modèle de base Modelo básico 	
Gehäuse Housing Carter Caja 	8
Antrieb & Getriebe Drive and gear box Transmission et Système d'entraînement Accionamiento e Cambio 	12
Anbaubock Headstock Tête d'attelage Soporte adosado 	14
Schäkelrotor Shackle rotor Rotor á manilles Rotor del grillete 	18
Stützwalze Support roller Rouleau d'appui Cilindro de apoyo 	22
Getriebe GB M20 Gear box on the GB M20 Système d'entraînement GB M20 Cambio GB M20 	24
Getriebe MA20 BRM Gear box on the MA20 BRM Système d'entraînement MA20 BRM Cambio MA20 BRM 	28
Sonderzubehör Optional accessory Accessoires optionnels Componentes especiales 	
Gelenkwelle - GE2302 PTO shaft - GE2302 Arbre de transmission - GE2302 Árbol articulado - GE2302 	32
Verschleißeinlage Wear insert Intercalaire anti-usure Junta de desgaste 	34

Blank lined page for notes.





SEHR GEEHRTER KUNDE,

auf den folgenden Seiten finden Sie eine vollständige Übersicht aller Bauteile Ihres Müthing Mulchgerätes MU-C/S 100 - 120. Anhand dieser Unterlage bitten wir Sie benötigte Ersatzteile genau zu identifizieren und mit den nachfolgenden Angaben zu bestellen. Benötigen Sie Hilfe oder weitere Informationen kontaktieren Sie uns.

Vielen Dank - Ihr Müthing-Team

CHER CLIENT,

Vous trouverez sur les pages suivantes une description complète des composants de votre broyeur Müthing MU-C/S 100 - 120. Nous vous invitons à identifier exactement les pièces de rechange requises à l'appui de ce document et de les commander en indiquant le n° de référence de pièces de rechange. N'hésitez pas à nous contacter si vous avez besoin d'aide ou d'informations complémentaires.

Merci beaucoup – Votre équipe Müthing

DEAR CUSTOMER,

The following pages offer a complete overview of the components in your Müthing MU-C/S 100 - 120 mulcher. We are providing you with this document so that you can identify exactly the spare parts you require and order them using the spare part numbers listed. Should you need any assistance or further information, please contact us.

Kind regards - Your Müthing team

ESTIMADO CLIENTE,

En las siguientes páginas ponemos a su disposición una relación completa de los componentes de su trituradora MU-C/S 100 - 120 de Müthing. Le rogamos que con ayuda de este listado identifique las piezas de repuesto necesarias y las encargue con su correspondiente número de repuesto. No dude en ponerse en contacto con nosotros para solicitar ayuda o información ampliada.

Muchas gracias - Su equipo Müthing



Beachten Sie immer die Sicherheitshinweise der Betriebsanleitung !

Always follow the safety instructions in the operating manual.

Veuillez toujours tenir compte des consignes de sécurité figurant dans le manuel d'utilisation !

Observe siempre las indicaciones de seguridad de las instrucciones de servicio !

DIE HAUPTBAUGRUPPEN SIND:

1. Mulchergehäuse mit Schutzlamellen, hinterem Gummischutz und Gleitkufen
2. Anbaubock mit Schwenkarm
3. Rotor mit Lagerung, Werkzeugen und Werkzeughaltern
4. Stützwalze mit Lagerung
5. Hydraulik
6. Keilriemenantrieb mit Keilriemenschutzhaube
7. Getriebe
8. Gelenkwelle (Explosionszeichnung)
9. Zubehör

THE MAIN COMPONENTS ARE:

1. Mulcher housing with protective strips, rear rubber protector and skids
2. Headstock with swivel arm
3. Rotor with mount, tools and tool holders
4. Support roller with mount
5. Hydraulic
6. V-belt drive with V-belt guard
7. Gear box
8. PTO shaft (exploded view)
9. Accessories



LES GROUPES PRINCIPAUX SONT:

1. Carter du broyeur avec lamelles de protection, protection en caoutchouc à l'arrière et patins de glissement
2. Attelage avec bras pivotant
3. Rotor équilibré avec outils et supports d'outils
4. Rouleau d'appui avec suspension
5. Hydraulique
6. Transmission par courroie trapézoïdale avec capot de protection
7. Système d'entraînement
8. Arbre de transmission (vue éclatée)
9. Accessoires

LOS GRUPOS CONSTRUCTIVOS PRINCIPALES SON:

1. Carcasa de la trituradora con placas de protección, protección trasera de goma y patines
2. Soporte adosado con brazo giratorio
3. Rotor con cojinete, herramientas y portaherramientas
4. Cilindro de apoyo con cojinete
5. Hidráulico
6. Accionamiento por correa trapezoidal con cubierta protectora de la correa
7. Cambio
8. Árbol de transmisión (plano explosionado)
9. Accesorio

| Hauptbaugruppe Schlegelmulcher Baureihe MU-C/S 100 - 120

| Main assembly of the MU-C/S 100 - 120 flail mulcher

| Groupe principal Broyeur à marteaux série MU-C/S 100 - 120

| Grupo constructivo desbrozadora serie MU-C/S 100 - 120

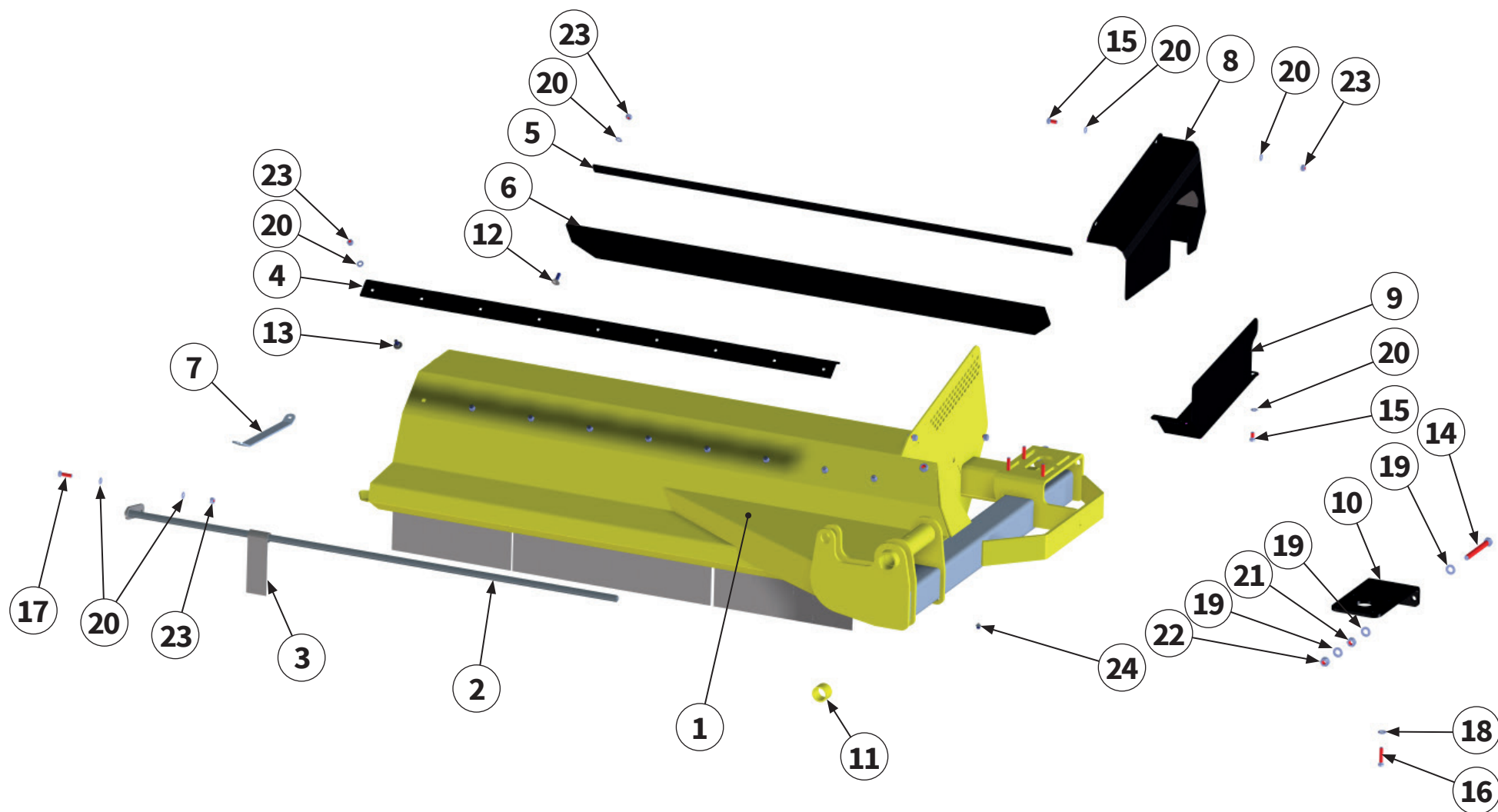

Pos.-Nr. No. Numéro Número	Ersatzteilnummer Manufacturer part number Numéro de pièce du fabricant Número de pieza del fabricante		DE Bezeichnung	EN Designation	FR Désignation	ES Designación
	Anzahl quantity quantité número					
	MU-C/S 100	MU-C/S 120				
1	00014840 1	00002356 1	Gehäuse	housing	Carter	Caja
2	00001295 1	00001124 1	Pendelwelle	swing shaft	Arbre oscillant	Eje del péndulo
3	MU0501131 20		Pendelschutzklappen	flap with swing protection	Volvet de protection oscillant	Tapa protectora del péndulo
4	00001292 1	00001117 1	Gegenschneide	shear bar	Lame hache-paille courte	Contracuchilla
5	00005493 1	00003529 1	Klemmleiste	support plate	Tôle de support	Chapa de retención
6	00005494 1	00003530 1	Schutzgummi	protective rubber	Protection	Goma protectora
7	MCS00059 2		Verschleißkufe	wear runner	Patin d'usure	Cuchilla de desgaste
8	MCS00035 1		Schutz- abdeckung oben	top protective cover	Recouvrement de protection en haut	Cubierta protectora arriba
9	MCS00058 1		Schutz- abdeckung unten	bottom protective cover	Recouvrement de protection en bas	Cubierta protectora abajo
10	MCS00002 1		Verschieblech	displacement plate	Plaque déplacement	Placa de desplazamiento
11	MU980940 2		Buchse	bush	Douille	Casquillo
12	MU0099988 11		Schraube	bolt	Vis	Tornillo
13	MU980107 7		Schraube	bolt	Vis	Tornillo

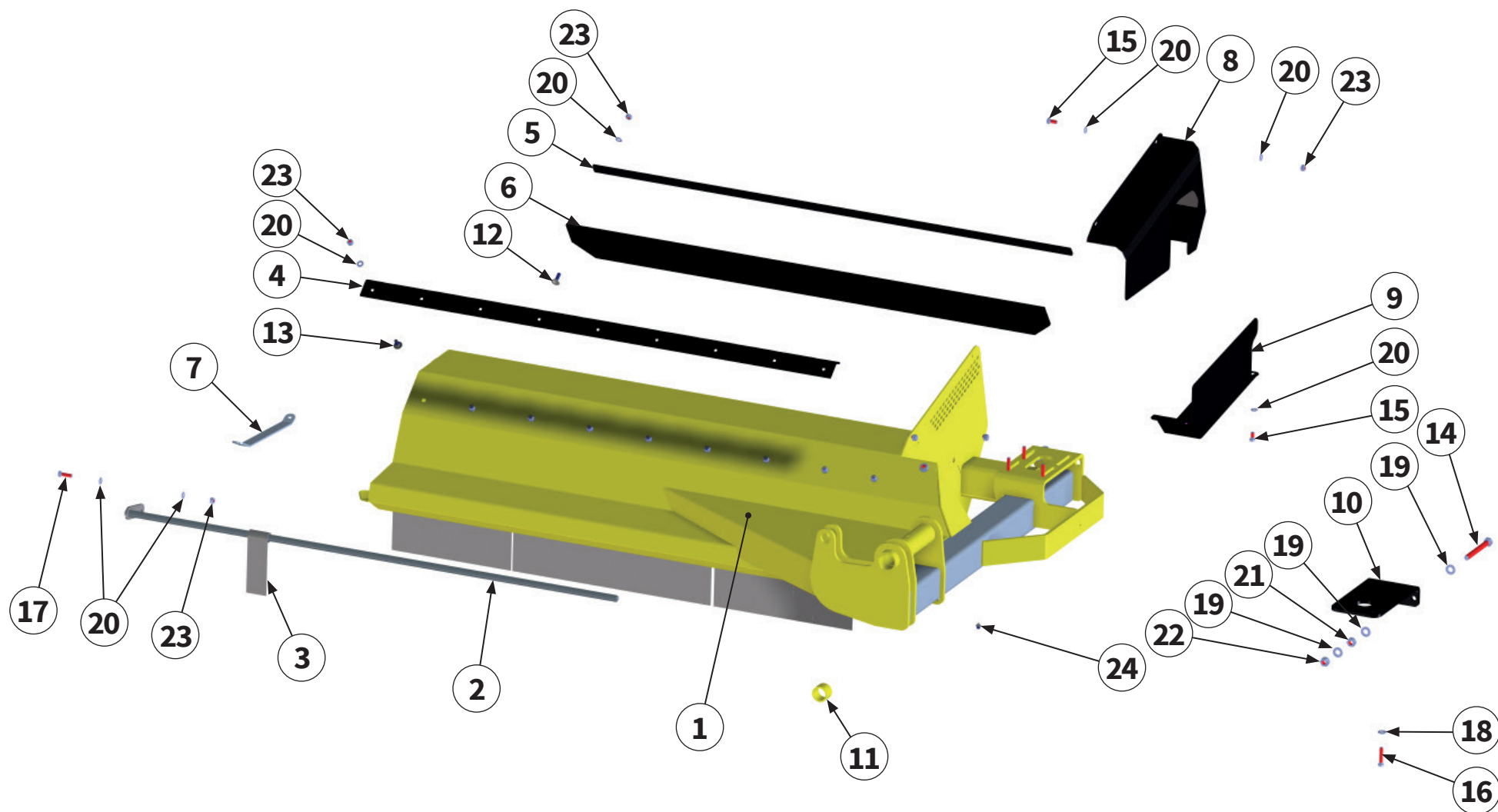

Pos.-Nr. No. Numéro Número	Ersatzteilnummer Manufacturer part number Numéro de pièce du fabricant Número de pieza del fabricante		DE Bezeichnung	EN Designation	FR Désignation	ES Designación
	Anzahl quantity quantité número					
	MU-C/S 100	MU-C/S 120				
14	2	MU980314	Schraube	bolt	Vis	Tornillo
15	7	MU982811	Schraube	bolt	Vis	Tornillo
16	4	MU980112	Schraube	bolt	Vis	Tornillo
17	1	MU980109	Schraube	bolt	Vis	Tornillo
18	4	MU980202	Scheibe	washer	Disque	Arandela
19	6	MU980302	Scheibe	washer	Disque	Arandela
20	30	MU0099999	Scheibe	washer	Disque	Arandela
21	2	MU980300	Mutter	nut	Écrou	Tuerca
22	2	MU980301	Mutter	nut	Écrou	Tuerca
23	22	MU0099961	Mutter	nut	Écrou	Tuerca
24	1	DIN71412A-H1-M08X1	Schmiernippel	lubricating nipple	Nipple de graissage	Engrasador



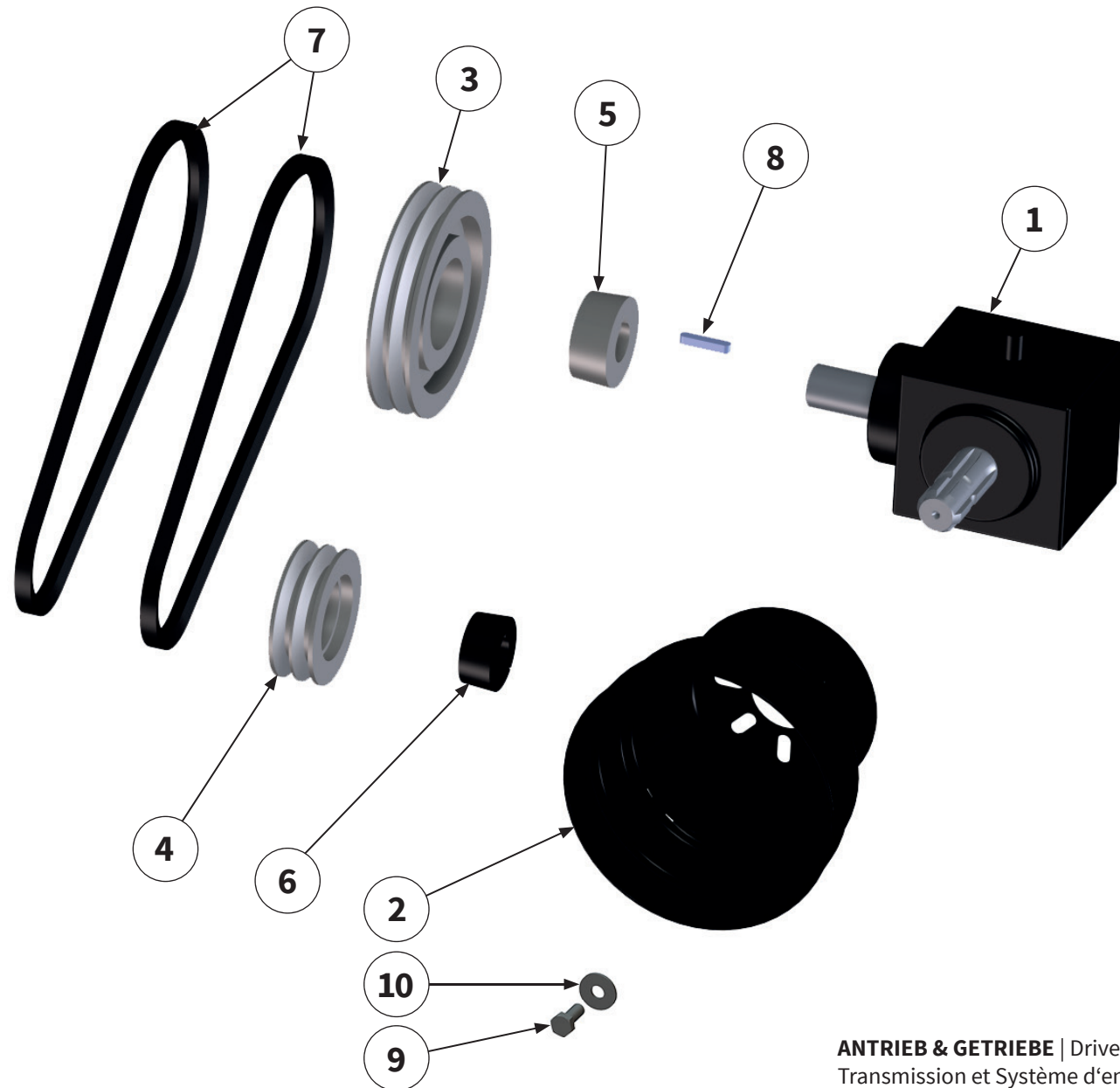

Eine detaillierte Explosionskizze des Getriebes finden Sie auf den folgenden Seiten.

A detailed exploded view of the gear box can be found on the following pages.

Vous trouverez un schéma éclaté détaillé du boîtier sur les pages suivantes.

En las siguientes páginas también se incluye un diagrama de vista explotada de la transmisión.



Pos.-Nr. No. Número	Ersatzteilnummer Manufacturer part number Numéro de pièce du fabricant Número de pieza del fabricante		DE Bezeichnung	EN Designation	FR Désignation	ES Designación
	Anzahl quantity quantité número					
	MU-C/S 100	MU-C/S 120				
1	MU202001-BRM 1 1 Getriebe-Eingangsdrehzahl Input speed Vitesse d`entree Velocidad entrada 540 / min -1 (1:2,78)		Getriebe	gear box	Système d`entraînement	Cambio
2	MU1510160 1 1		Schutztopf	protective pot	Barillet de protection	Tapa de protección
3	MU981806 1 1		Riemenscheibe	belt pulley	Poulie	Polea
4	00001087 1 1		Riemenscheibe	belt pulley	Poulie	Polea
5	MU0501999 1 1		Spannbuchse	clamping bush	Douille de serrage	Manguito de sujeción
6	MU981805 1 1		Spannbuchse	clamping bush	Douille de serrage	Manguito de sujeción
7	MU981822 2 2		Keilriemen	V-belt	Courroie trapézoïdale	Correa trapezoidal
8	MUTR8028 1 1		Paßfeder	parallel key	Clavette	Chaveta de ajuste
9	MU980115 4 4		Schraube	bolt	Vis	Tornillo
10	MU0099951 4 4		Scheibe	washer	Disque	Arandela



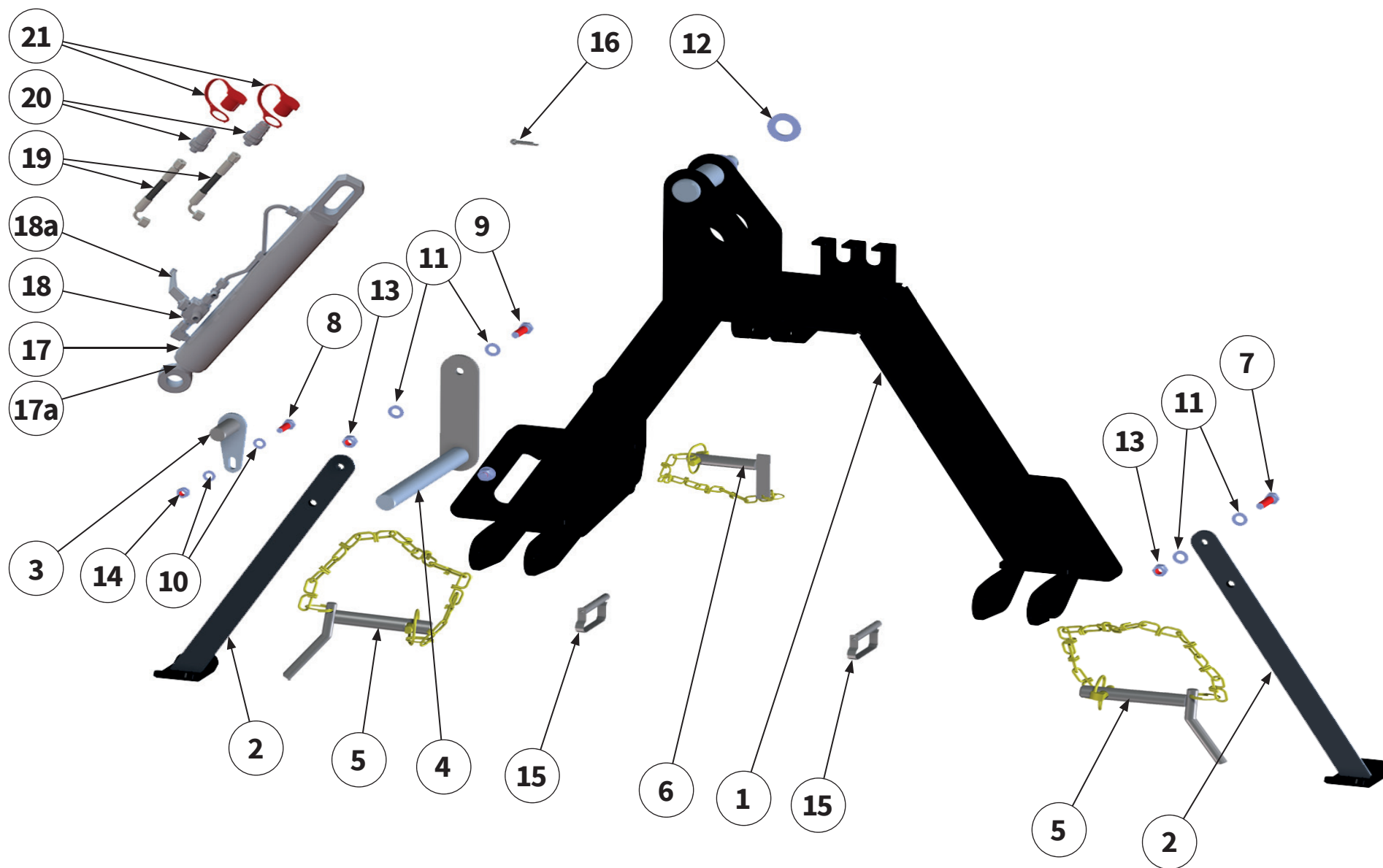

Pos.-Nr. No. Numéro Número	Ersatzteilnummer Manufacturer part number Numéro de pièce du fabricant Número de pieza del fabricante		DE Bezeichnung	EN Designation	FR Désignation	ES Designación
	Anzahl quantity quantité número					
	MU-C/S 100	MU-C/S 120				
1	0002388		Dreipunktbock	3-point trestle	Support d'attelage trois point	Soporte de tres apoyos
	1	1				
2	MCS00033		Stütze	pillar	Support	Apoyo
	2	2				
3	MCS00031		Bolzen	pin	axe	Perno
	1	1				
4	MCS00029		Bolzen	pin	axe	Perno
	1	1				
5	MU980941		Bolzen	pin	axe	Perno
	2	2				
6	00005545		Bolzen	pin	axe	Perno
	1	1				
7	MU980444		Schraube	bolt	Vis	Tornillo
	2	2				
8	MU980205		Schraube	bolt	Vis	Tornillo
	1	1				
9	MU980328		Schraube	bolt	Vis	Tornillo
	1	1				
10	MU980202		Scheibe	washer	Disque	Arandela
	2	2				
11	MU980302		Scheibe	washer	Disque	Arandela
	6	6				
12	MU980507		Scheibe	washer	Disque	Arandela
	2	2				
13	MU980301		Mutter	nut	Écrou	Tuerca
	3	3				

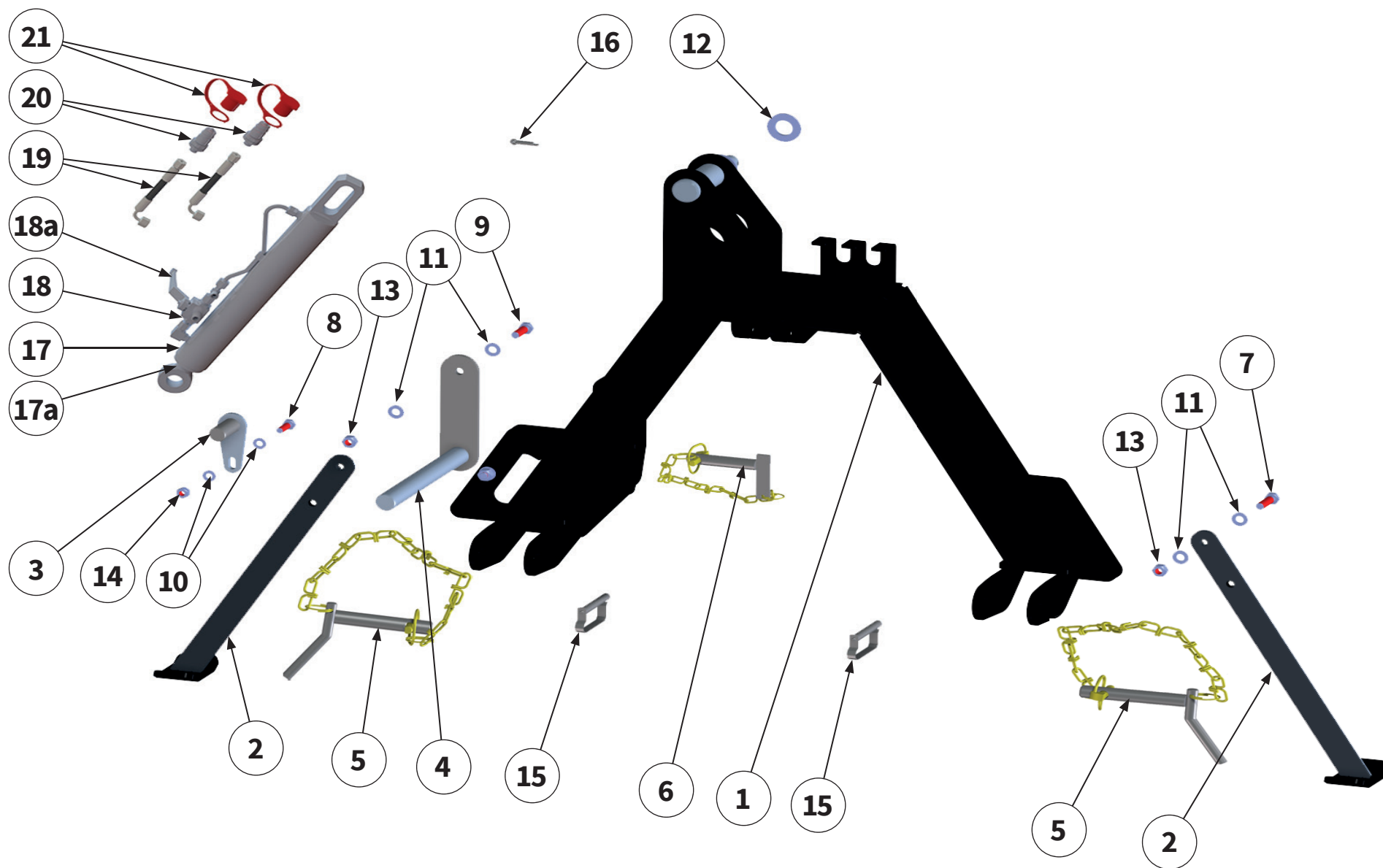

Pos.-Nr. No. Numéro Número	Ersatzteilnummer Manufacturer part number Numéro de pièce du fabricant Número de pieza del fabricante		DE Bezeichnung	EN Designation	FR Désignation	ES Designación
	Anzahl quantity quantité número					
	MU-C/S 80	MU-C/S 100				
14	MU0099960		Mutter	nut	Écrou	Tuerca
	1	1				
15	00001247		Federstecker	safety splint	Goupille à ressort	Clavija elástica de fijación
	2	2				
16	MU980943		Splint	split pin	Goupille fendue	Pasador de aletas
	1	1				
17	MU981717		Hydraulikzylinder	hydraulic cylinder	Vérin hydraulique	Cilindro hidráulico
	1	1				
17a	MUDZ0004		Dichtsatz	packet seal	Kit d'étanchéité	Juego de estanqueización
	1	1				
18	MUZY0001		Absperrhahn	stop valve	Robinet d'arrêt	Grifo de cierre
	1	1				
18a	MUZY0004		Hebel	Lever	Levier	Palanca
	1	1				
19	MU981729		Hydraulikschlauch	hydraulic hose	Tuyau hydraulique	Tubo flexible hidráulico
	2	2				
20	MHS-060807		Hydraulikstecker	hydraulic connector	Raccord hydraulique	Conector hidráulico
	2	2				
21	MKF-3127		Staubschutzkappe	dust cap	Couvercle anti-poussière	Caperuza guardapolvo
	2	2				

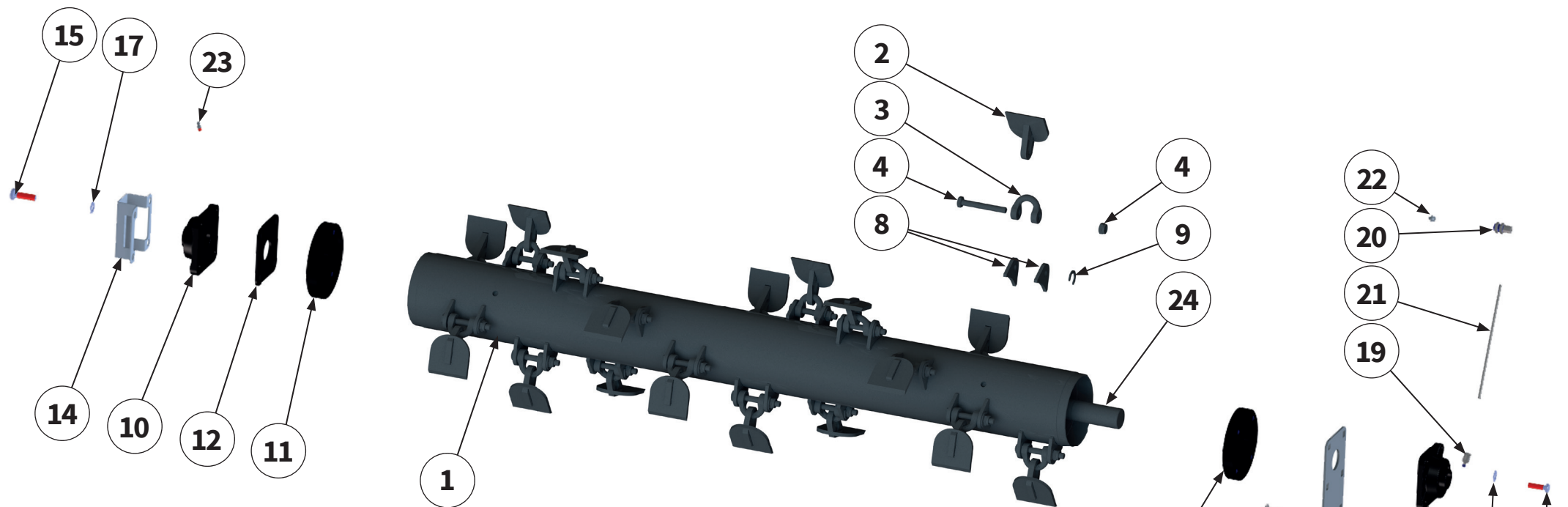

Werkzeug Varianten | Tool variants |
 Variantes d'outils | Variantes de herramienta |

MU50

geschmiedet | forged |
 forgé | forjado |

MU1

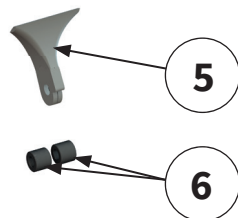
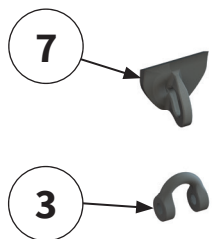

Pos.-Nr. No. Numéro Número	Ersatzteilnummer Manufacturer part number Numéro de pièce du fabricant Número de pieza del fabricante		DE Bezeichnung	EN Designation	FR Désignation	ES Designación
	Anzahl quantity quantité número					
	MU-C/S 100	MU-C/S 120				
1	MU5040021 1	MU5040031 1	Rotor inkl. Werkzeug	rotor with tools	Rotor avec outils	Rotor con herram
2	MU 5 16	20	Schäkelmesser	shackle flail	Lame de manille	Chuchilla del grillete
3	MU0801031 16	20	Schäkel	shackle	Manille	Grillete
4	MU0801041 16	20	Schraube mit Mutter	bolt with nut	Vis avec Écrou	Tornillo con Tuerca
5	MU 1 16	20	Schaufelmesser	scoop blade	Lame de godet	Cuchilla de la pala
6	MU 3 32	40	Buchse	bush	Douille	Casquillo
7	MU 50 16	20	Schäkelmesser	shackle flail	Lame de manille	Chuchilla del grillete
8	MU0504101 32	40	Werkzeughalter	tool holders	Porte-outils	portaherramientas
9	MU0702051 16	20	Verdrehsicherung	anti-twist protection	Sécurité anti-torsion	Seguro contra giro
10	MU0501041 2	2	Rotorlager	rotor holder	Support de Rotor	Soporte del Rotor
11	MU5102211 2	2	Wickelschutz	anti-wrapping device	Protection contre l'enroulement	Protección enrollable
12	00001119 1	1	Lagerflansch rechts	bearing flange right	Bride de palier droite	Brida de rodamiento derecha
13	00002414 1	1	Lagerflansch links	bearing flange left	Bride de palier gauche	Brida de rodamiento izquierda



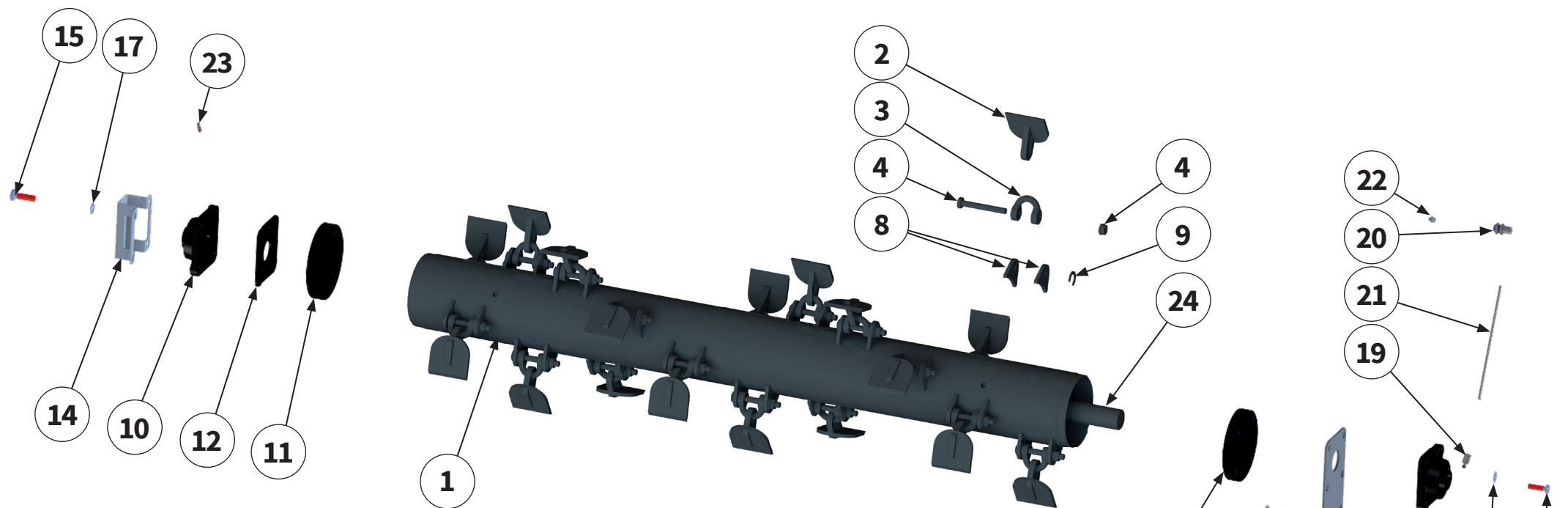

Werkzeug Varianten | Tool variants |
 Variantes d'outils | Variantes de herramienta |

MU50

geschmiedet | forged |
 forgé | forjado |

MU1

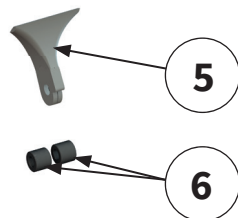
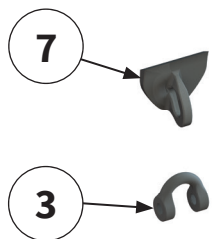

Pos.-Nr. No. Numéro Número	Ersatzteilnummer Manufacturer part number Numéro de pièce du fabricant Número de pieza del fabricante		DE Bezeichnung	EN Designation	FR Désignation	ES Designación	
	Anzahl quantity quantité número						
	MU-C/S 80	MU-C/S 100					
14	1	MCS00112	1	Abdeckung	cover	Recouvrement	Cubierta
15	8	MU980205	8	Schraube	bolt	Vis	Tornillo
16	2	00000903	2	Schraube	bolt	Vis	Tornillo
17	10	MU980202	10	Scheibe	washer	Disque	Arandela
18	2	MU0099960	2	Mutter	nut	Écrou	Tuerca
19	1	MULI0001	1	Verschraubung	threaded connection	Raccord à vis	Unión atornillada
20	1	MULI0003	1	Verschraubung	threaded connection	Raccord à vis	Unión atornillada
21	0,17 m	MULI0005	0,17 m	Schmierleitung	lubrication line	Conduite de graissage	Tubería de engrase
22	1	MULI0004	1	Schmiernippel	lubricating nipple	Nipple de graissage	Engrasador
23	1	DIN71412A-H1-M06X1	1	Schmiernippel	lubricating nipple	Nipple de graissage	Engrasador
24	1	00001085	1	Paßfeder	parallel key	Clavette	Chaveta de ajuste

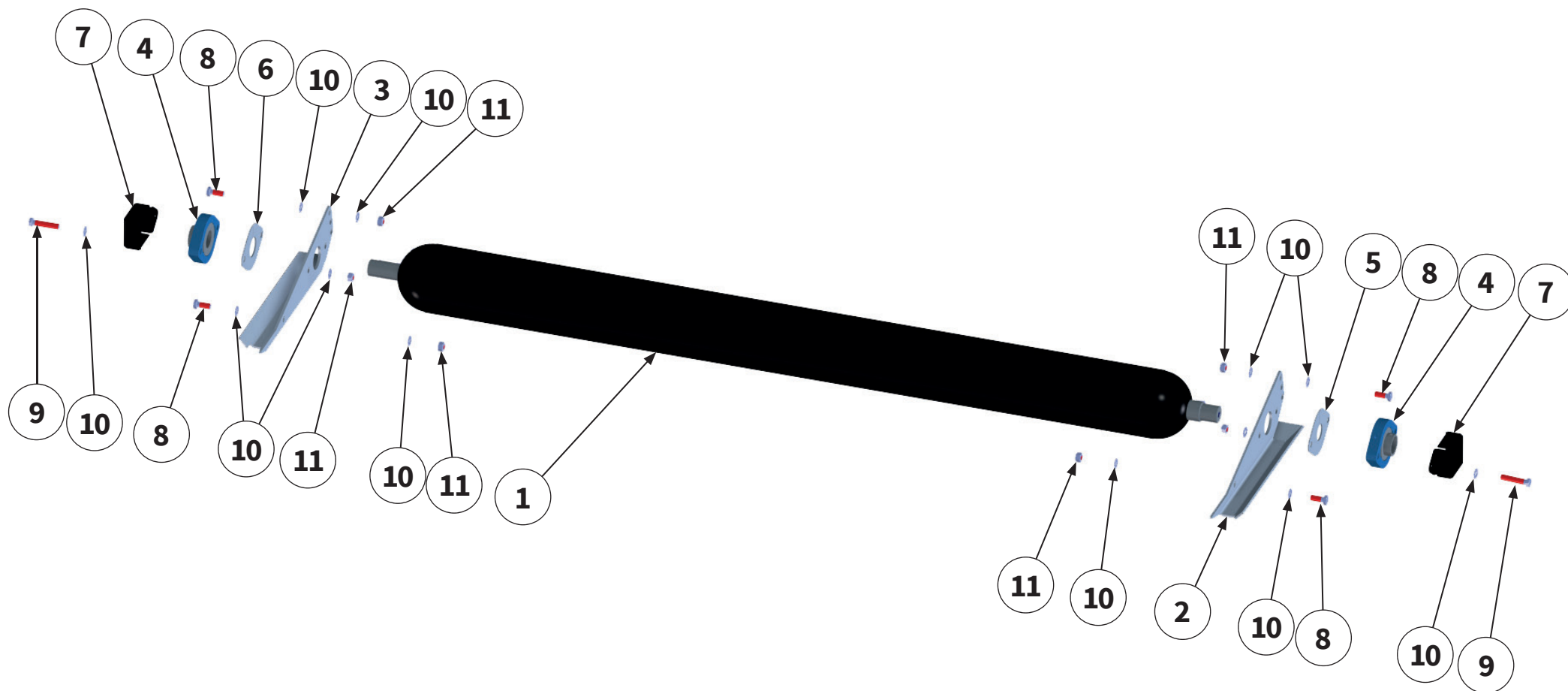

Pos.-Nr. No. Numéro Número	Ersatzteilnummer Manufacturer part number Numéro de pièce du fabricant Número de pieza del fabricante		DE Bezeichnung	EN Designation	FR Désignation	ES Designación
	Anzahl quantity quantité número					
	MU-C/S 100	MU-C/S 120				
1	MU1509002 1	MU1509003 1	Stützwalze kpl.	support roller	Rouleau d'appui	Cilindro de apoyo
2	MCS00037 1	1	Walzenflansch links	roller flange left	Bride de rouleau gauche	Borde de rodillo izquierda
3	MCS00036 1	1	Walzenflansch rechts	roller flange right	Bride de rouleau droite	Borde de rodillo derecha
4	MU0501051 2	2	Lager	bearing	Palier	Conjinete
5	MU0509011 1	1	Flanschblech links	flange plate left	Plaque de bride gauche	Chapa de brida izquierda
6	MU0509012 1	1	Flanschblech rechts	flange plate right	Plaque de bride droite	Chapa de brida derecha
7	MU0227210 2	2	Abdeckung	cover	Recouvrement	Cubierta
8	MU980109 6	6	Schraube	bolt	Vis	Tornillo
9	MU980112 4	4	Schraube	bolt	Vis	Tornillo
10	MU0099999 20	20	Scheibe	washer	Disque	Arandela
11	MU0099961 10	10	Mutter	nut	Écrou	Tuerca



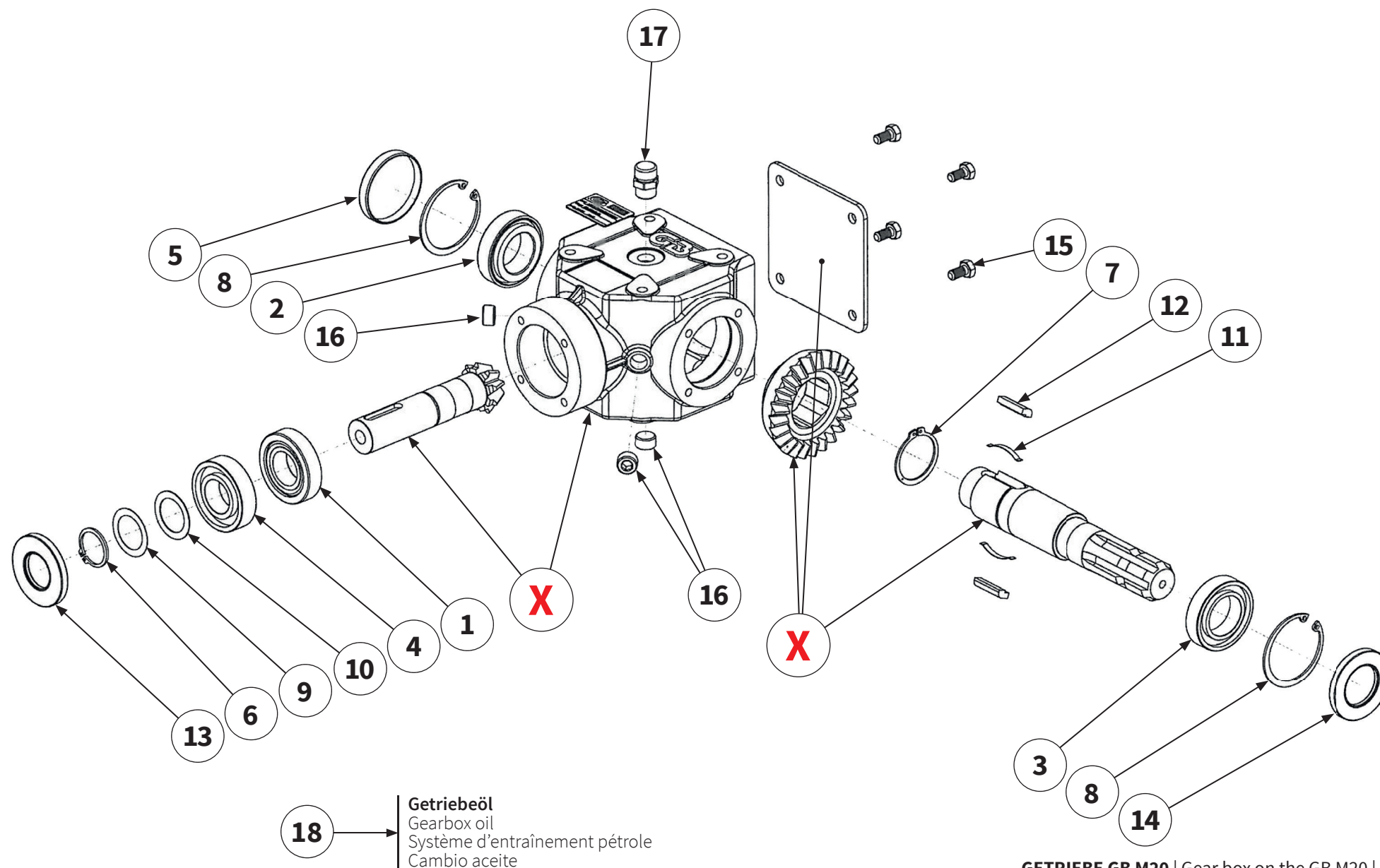

Pos.-Nr. No. Numéro Número	Ersatzteilnummer Manufacturer part number Numéro de pièce du fabricant Número de pieza del fabricante		DE Bezeichnung	EN Designation	FR Désignation	ES Designación
	Anzahl quantity quantité número					
	MU-C/S 100	MU-C/S 120				
1	MU200006		Lager	bearing	Palier	Cojinete
	1	1				
2	MUR20217		Lager	bearing	Palier	Cojinete
	1	1				
3	MUR20216		Lager	bearing	Palier	Cojinete
	2	2				
4	MU200009		Lager	bearing	Palier	Cojinete
	1	1				
5	MUR20205		Verschlussdeckel	cap	Couvercie de fermeture	Tapa de cierre
	1	1				
6	MU280031		Sicherungsring	circlip	Bague de sécurité	Anillo de seguridad
	1	1				
7	MU623013		Sicherungsring	circlip	Bague de sécurité	Anillo de seguridad
	1	1				
8	MU200014		Sicherungsring	circlip	Bague de sécurité	Anillo de seguridad
	2	2				
9	MU200016		Distanzscheibe	spacer	Disque d'écartement	Arandela distanciadora
	1	1				
10	MU200017		Distanzscheibe	spacer	Disque d'écartement	Arandela distanciadora
	1	1				
11	MU490025		Feder	spring	Ressort	Resorte
	2	2				
12	MU623008-BRM		Sperrklinke	locking pawl	Cliquet d'arrêt roue libre	Trinquete de bloqueo rueda libre
	2	2				
X	Teile einzeln vom Hersteller nicht lieferbar Parts from the manufacturer cannot be supplied individually Pièces non livrables séparément par le fabricant El fabricante no suministra piezas individuales					

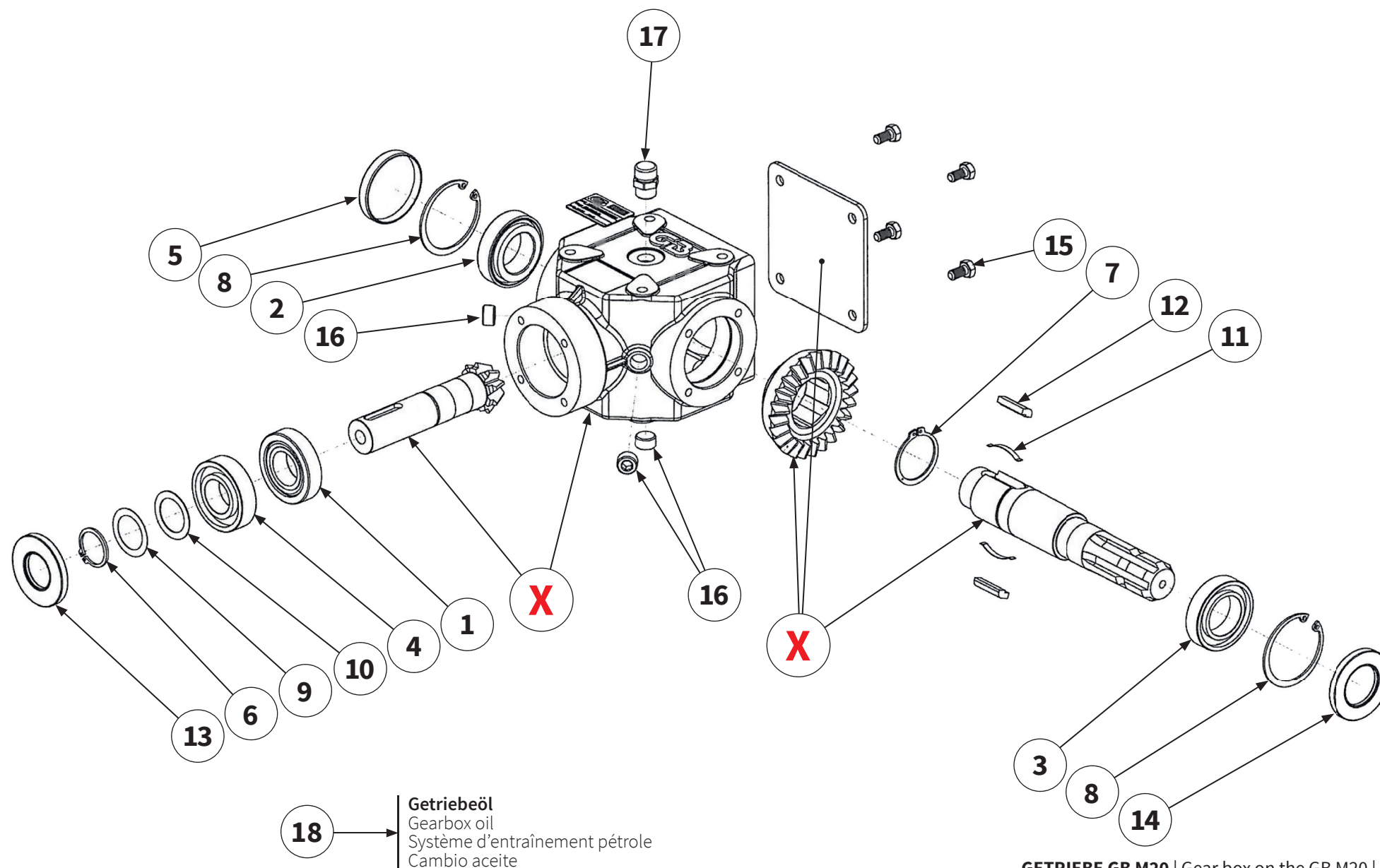

Pos.-Nr. No. Numéro Número	Ersatzteilnummer Manufacturer part number Numéro de pièce du fabricant Número de pieza del fabricante		DE Bezeichnung	EN Designation	FR Désignation	ES Designación
	Anzahl quantity quantité número					
	MU-C/S 100	MU-C/S 120				
13	MUTR4017 1 1		Wellendichtring	shaft seal	Baque d'levre	Retén de eye
14	MUTR4013 1 1		Wellendichtring	shaft seal	Baque d'levre	Retén de eye
15	MU982811 4 4		Schraube	bolt	Vis	Tornillo
16	MU623017 3 3		Ablass- kontrollschraube	drain check screw	Vis de contrôle de vidange	Tornillo de retención de drenaje
17	MU623018 1 1		Getriebe- entlüftung	gearbox breather	Boîte de vitesses reniflard	Respiradero de la caja de cambios
18	MUSAE70W90VS (1l) 1 1		Getriebeöl	gearbox oil	Système d'entraînement pétrole	Aceite del cambio
18a	0,7 l		Füllmenge	filling quantity	Quantité d'huile	Cantidad de llenado de aceite
X	Teile einzeln vom Hersteller nicht lieferbar Parts from the manufacturer cannot be supplied individually Pièces non livrables séparément par le fabricant El fabricante no suministra piezas individuales					

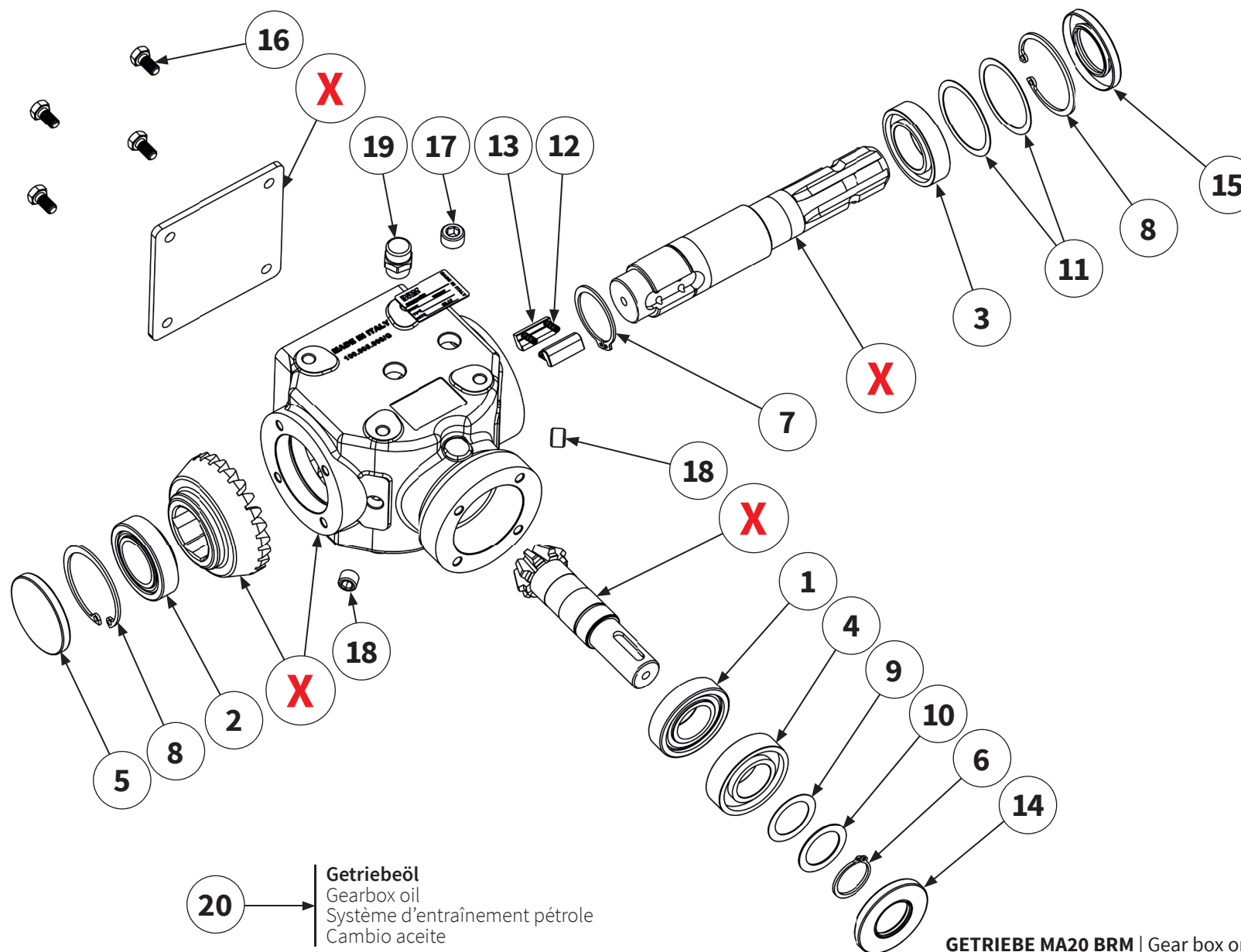

Pos.-Nr. No. Numéro Número	Ersatzteilnummer Manufacturer part number Numéro de pièce du fabricant Número de pieza del fabricante		DE Bezeichnung	EN Designation	FR Désignation	ES Designación
	Anzahl quantity quantité número					
	MU-C/S 100	MU-C/S 120				
1	1	MU200006	Lager	bearing	Palier	Cojinete
2	1	MUR20217	Lager	bearing	Palier	Cojinete
3	2	MUR20216	Lager	bearing	Palier	Cojinete
4	1	MU200009	Lager	bearing	Palier	Cojinete
5	1	MUR20205	Verschlussdeckel	cap	Couvercie de fermeture	Tapa de cierre
6	1	MU280031	Sicherungsring	circlip	Bague de sécurité	Anillo de seguridad
7	1	MU623013	Sicherungsring	circlip	Bague de sécurité	Anillo de seguridad
8	2	MU200014	Sicherungsring	circlip	Bague de sécurité	Anillo de seguridad
9	1	MU200016	Distanzscheibe	spacer	Disque d'écartement	Arandela distanciadora
10	1	MU200017	Distanzscheibe	spacer	Disque d'écartement	Arandela distanciadora
11	2	MUR20213	Distanzscheibe	spacer	Disque d'écartement	Arandela distanciadora
12	2	MU623021-BRM	Feder	spring	Ressort	Resorte
13	2	MU623008-BRM	Sperrklinke	locking pawl	Cliquet d'arrêt roue libre	Trinquete de bloqueo rueda libre
X	Teile einzeln vom Hersteller nicht lieferbar Parts from the manufacturer cannot be supplied individually Pièces non livrables séparément par le fabricant El fabricante no suministra piezas individuales					

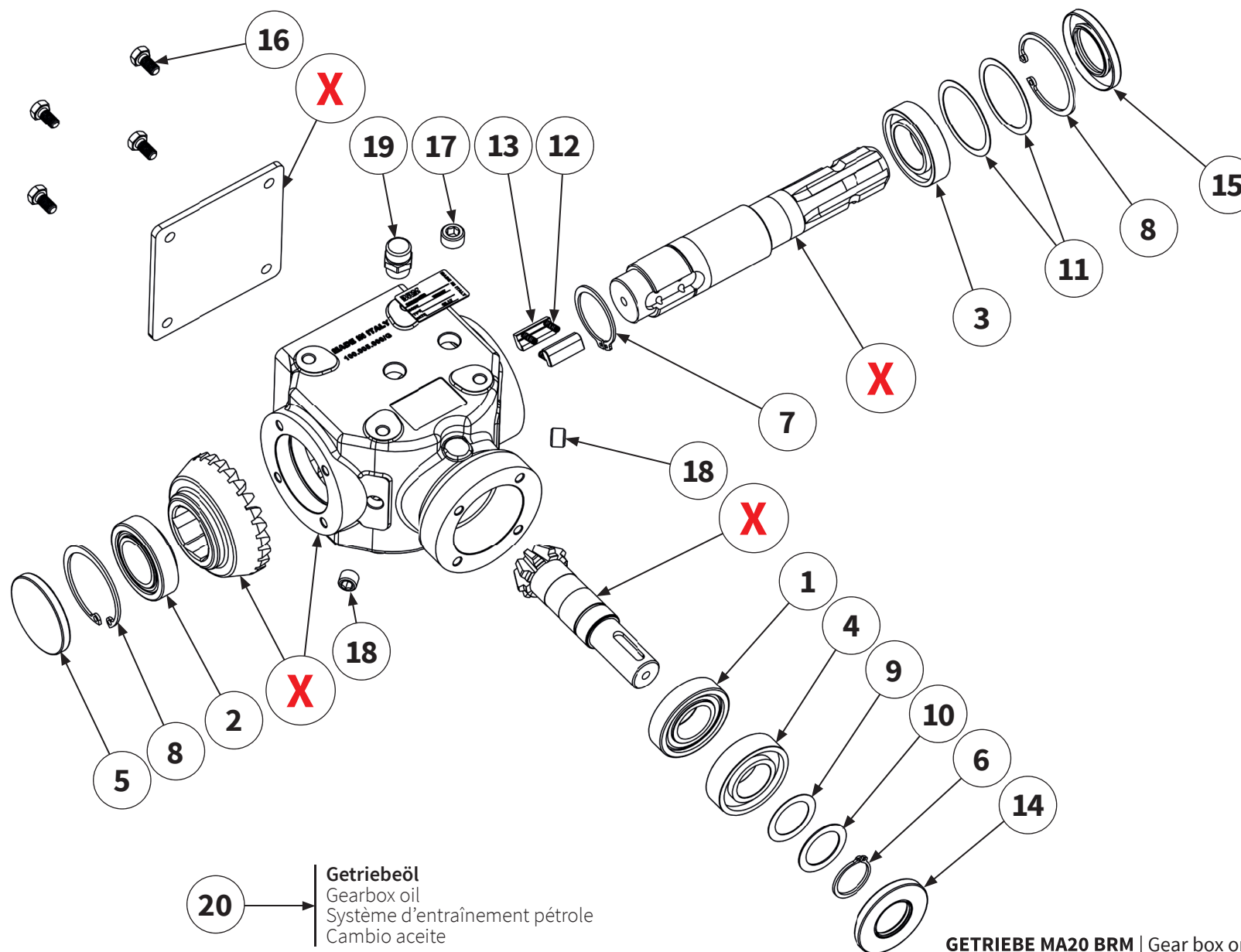

Pos.-Nr. No. Numéro Número	Ersatzteilnummer Manufacturer part number Numéro de pièce du fabricant Número de pieza del fabricante		DE Bezeichnung	EN Designation	FR Désignation	ES Designación
	Anzahl quantity quantité número					
	MU-C/S 100	MU-C/S 120				
14	MUTR4017 1 1		Wellendichtring	shaft seal	Baque d'levre	Retén de eye
15	MUTR4013 1 1		Wellendichtring	shaft seal	Baque d'levre	Retén de eye
16	MU982811 4 4		Schraube	bolt	Vis	Tornillo
17	MU623017 3 3		Ablass- kontrollschraube	drain check screw	Vis de contrôle de vidange	Tornillo de retención de drenaje
18	MU310018 2 2		Ablass- kontrollschraube	drain check screw	Vis de contrôle de vidange	Tornillo de retención de drenaje
19	MU623018 1 1		Getriebe- entlüftung	gearbox breather	Boîte de vitesses reniflard	Respiradero de la caja de cambios
20	MUSAE70W90VS (1l) 1 1		Getriebeöl	gearbox oil	Système d'entraînement pétrole	Aceite del cambio
20a	0,7 l		Füllmenge	filling quantity	Quantité d'huile	Cantidad de llenado de aceite
X	Teile einzeln vom Hersteller nicht lieferbar Parts from the manufacturer cannot be supplied individually Pièces non livrables séparément par le fabricant El fabricante no suministra piezas individuales					

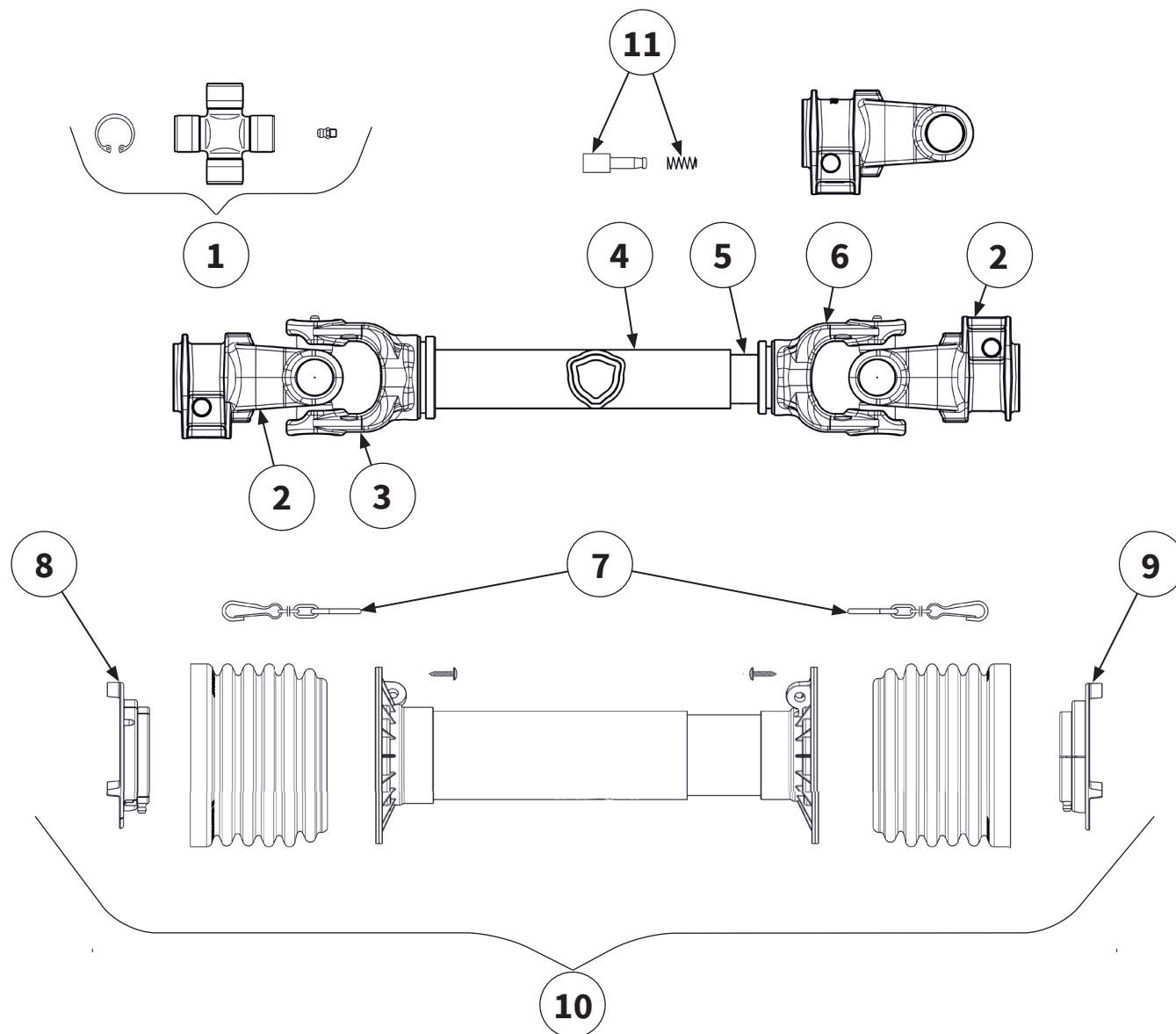

Pos.-Nr. No. Número	Ersatzteilnummer Manufacturer part number Numéro de pièce du fabricant Número de pieza del fabricante		DE Bezeichnung	EN Designation	FR Désignation	ES Designación
	Anzahl quantity quantité número					
	MU-C/S 100	MU-C/S 120				
1	4120E0012R25		Kreuzgarnitur	Cross fitting	Croisillon	Cruceta
	2	2				
2	5070E0355		Außengabel	Outer Yoke	Mâchoires	Horquilla exterior
	2	2				
3	204046851		Innengabel für Außenrohr	Inner yoke for outer tube	Mâchoires pour tube externe	Horquilla para tubo exterior
	1	1				
4	125081000		Profil-Außenrohr	outer tube section	Tube externe	Tubo exterior de perfil
	1	1				
5	125071000		Profil-Innenrohr	Inner tube section	Tube interne	Tubo interior de perfil
	1	1				
6	204046852		Innengabel für Innenrohr	Inner yoke for inner tube	Mâchoire pour tube intérieur	Horquilla para tubo interior
	1	1				
7	252000050R02		Haltekette	holding chain	Chaînes de retenue	Cadenas de seguridad
	2	2				
8	255041002R02		Lauftring	Raceway	Palier de glissement	Anillo rodadura
	1	1				
9	255041001R02		Lauftring	Raceway	Palier de glissement	Anillo rodadura
	1	1				
10	5CG4121FXSS		Gelenkwellenschutz	PTO shaft guard	Protection contre les accidents	Protección del árbol articulado
	1	1				
11	403000001R10		Schiebestift	push pin	Goupille coulissante	Pasador deslizante
	2	2				

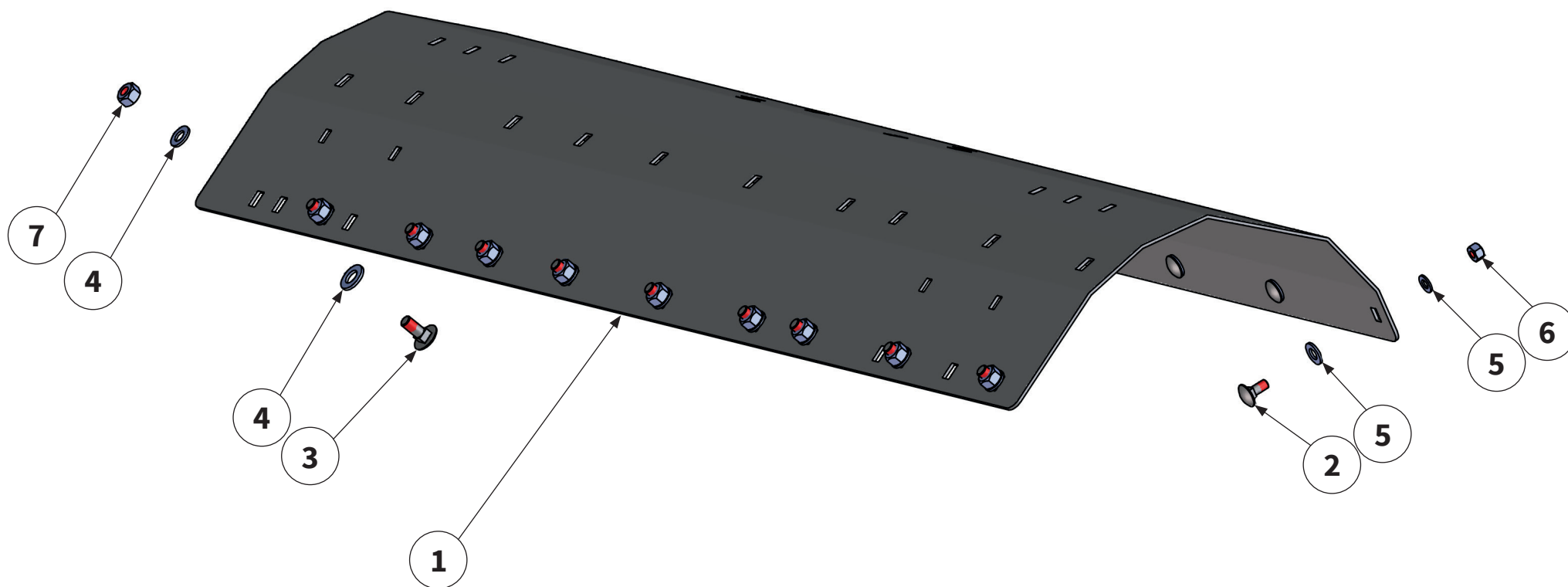

Pos.-Nr. No. Numéro Número	Ersatzteilnummer Manufacturer part number Numéro de pièce du fabricant Número de pieza del fabricante		DE Bezeichnung	EN Designation	FR Désignation	ES Designación
	Anzahl quantity quantité número					
	MU-C/S 100	MU-C/S 120				
1	00017198 1	00017199 1	Verschleißeinlage	wear insert	Intercalaire anti-usure	Junta de desgaste
2	MU980107 14	18	Schraube	bolt	Vis	Tornillo
3	00000903 6	7	Schraube	bolt	Vis	Tornillo
4	MU980202 6	7	Scheibe	washer	Disque	Arandela
5	MU0099999 14	18	Scheibe	washer	Disque	Arandela
6	MU0099961 14	18	Mutter	nut	Écrou	Tuerca
7	MU0099960 6	7	Mutter	nut	Écrou	Tuerca



Bei weiteren Fragen zu Technik und Einsatz Ihres
Gerätes stehen Ihnen unsere Mitarbeiter oder unsere
Vertriebspartner (siehe www.muething.com) gerne zur
Verfügung.

Our employees or sales partners (see www.muething.com)
are happy to help should you have any further questions on
the technical aspects and use of your implement.

Nos collaborateurs ou nos partenaires commerciaux
(voir www.muething.com) sont à votre entière disposition
pour toutes questions complémentaires relatives aux
caractéristiques techniques ou à l'utilisation de votre engin.

Tanto nuestros empleados como los socios comerciales de la
marca (ver www.muething.com) estamos a su disposición
para atender cualquier consulta técnica o sobre piezas que
pueda tener respecto a su equipo.

The logo for Muething, featuring the word "Muething" in a bold, black, sans-serif font. The letter "u" is stylized with a red dot above it, and the letter "i" has a red dot above it as well. The "t" is also stylized with a red dot above it.

Müthing GmbH & Co. KG Soest
Am Silberberg 23
59494 Soest

Tel +49 (0) 2921 96510
Fax +49 (0) 2921 73080

soest@muething.com

Müthing GmbH & Co. KG Uffenheim
Am Brünlein 2
97215 Uffenheim

Tel +49 (0) 9842 98660
Fax +49 (0) 9842 98667

uffenheim@muething.com

WWW.MUETHING.COM